

SUZUKI MOTOR POLAND

INSTRUKCJA OBSŁUGI

MOTOCYKLA



SUZUKI VL 800/C/T

Powyższa instrukcja obsługi powinna być traktowana jako część motocykla i towarzyszyć mu zarówno podczas odsprzedaży, jak również wypożyczenia. Zawarte w instrukcji wskazówki dotyczące bezpieczeństwa, informacje o prawidłowym użytkowaniu motocykla oraz porady dotyczące eksploatacji powinny być przedmiotem wnikliwej lektury przed rozpoczęciem jazdy zakupionym motocyklem.

UWAGA

Informacje o docieraniu motocykla.

Pierwsze 1.600km jest najważniejsze dla trwałości Twojego motocykla. Pojazdy Suzuki produkowane są w oparciu o wysoko rozwiniętą technologię i przy wykorzystaniu materiałów najwyższej jakości. Prawidłowe dotarcie zapewnia optymalne wzajemne dopasowanie się współpracujących elementów, a co za tym idzie powoduje wydłużenie żywotności i bezawaryjności jednoślada.

Przy zachowaniu szczególnej ostrożności w okresie docierania motocykla, jego niezawodność i zdolności użytkowe pozostają nienaruszone. Szczególnie ważnym jest, aby silnik, podczas pracy w tym okresie, nie był zbyt przeciążany. Szczegółowe informacje o docieraniu pojazdu znajdziesz w rozdziale: **Docieranie**.

OSTRZEŻENIE, UWAGA, WAŻNE.

Prosimy o dokładne przeczytanie tej instrukcji i ściśle przestrzeganie zawartych w niej zaleceń. Dla podkreślenia szczególnie ważnych informacji, słowom OSTRZEŻENIE, **UWAGA**, **WAŻNE** nadano specjalne znaczenia. Informacje oznaczone tymi nagłówkami wymagają szczególnej uwagi.

OSTRZEŻENIE

Sygnalizuje potencjalne ryzyko odniesienia obrażeń lub śmierci.

UWAGA

Należy bezwzględnie przestrzegać podanych zasad w celu ochrony pojazdu.

WAŻNE

Zawiera specjalne informacje ułatwiające obsługę i pielęgnację maszyny.

PRZEDMOWA

Motocyklizm jest jednym z najaktywniejszych sportów. Abyś mógł bezpiecznie korzystać z motocykla należy przed pierwszą jazdą zapoznać się dokładnie z tekstem niniejszej instrukcji.

Motocykl wymaga dbałości i odpowiedniej opieki serwisowej. Zasady prawidłowej eksploatacji i serwisowania opisane są w instrukcji. Postępując zgodnie z nimi zapewnisz sobie komfort jazdy, a motocyklowi długi okres bezawaryjnej eksploatacji. Autoryzowane serwisy Suzuki dysponują wyszkolonymi i doświadczonymi mechanikami, którzy przy użyciu odpowiednich narzędzi zagwarantują najlepszy serwis.

Wszystkie informacje, szkice, zdjęcia i dane, zamieszczone w tej książeczce, opierają się na informacjach dotyczących produktu, które były aktualne w momencie jej druku. Ulepszenia i inne zmiany mogą jednakże szybko doprowadzić do tego, że zawartość tego podręcznika nie będzie dokładnie odpowiadała produktowi.

Suzuki zastrzega sobie w każdej chwili prawo do zmian.

Proszę zauważyć, że podręcznik ten opisuje wszystkie wersje wyposażeniowe rozprowadzane we wszystkich regionach sprzedaży. Model, który nabyłeś może być seryjnie inaczej przygotowany i odbiegać od opisanego w niniejszym podręczniku.

SUZUKI MOTOR CORPORATION

Spis Treści

<i>Informacje dla użytkownika</i>	5
<i>Rozmieszczenie wskaźników, elementów sterowania i wyposażenia</i>	10
<i>Zalecane rodzaje paliwa, oleju i płynu chłodzącego</i>	30
<i>Docieranie i kontrola przed jazdą</i>	34
<i>Reguły bezpiecznej jazdy</i>	38
<i>Przeglądy okresowe</i>	43
<i>Usterki i ich usuwanie</i>	83
<i>Czyszczenie i przechowywanie motocykla</i>	86
<i>Dane Techniczne</i>	90
<i>Indeks</i>	92

Informacje dla użytkownika

<i>Korzystanie z akcesoriów i wskazówki dotyczące bezpieczeństwa</i>	<i>6</i>
<i>Zasady bezpiecznej jazdy dla motocyklistów</i>	<i>8</i>
<i>Położenie numeru seryjnego</i>	<i>9</i>

Informacje dla użytkownika

Korzystanie z akcesoriów i wskazówki dot. bezpieczeństwa

Istnieje bardzo wiele akcesoriów, które sprzedawane są posiadaczom motocykli SUZUKI. Firma SUZUKI nie ma żadnego wpływu na ich jakość i użyteczność. Korzystanie z nieodpowiednich akcesoriów może negatywnie wpłynąć na bezpieczeństwo jazdy. SUZUKI nie jest w stanie sprawdzić wszystkich dostępnych na rynku akcesoriów lub ich części. Państwa dealer może pomóc w wyborze odpowiednich akcesoriów i właściwie je zamontować.

Należy zachować szczególną ostrożność przy wyborze i montowaniu akcesoriów w motocyklu. Poniżej podajemy kilka ogólnych porad, które będą Państwu pomocne przy podejmowaniu decyzji dotyczących wyposażenia motocykla w akcesoria.

OSTRZEŻENIE

Używanie nieodpowiednich akcesoriów oraz dokonywanie jakichkolwiek modyfikacji może stać się przyczyną obniżenia bezpieczeństwa osób używających motocykla lub też doprowadzić do wypadku.

Nie należy montować niewłaściwych lub złej jakości akcesoriów. Należy dokładnie zapoznać się ze wskazówkami i instrukcjami dotyczącymi modyfikacji i akcesoriów, zawartymi w powyższej instrukcji. Zaleca się używanie wyłącznie oryginalnych akcesoriów Suzuki lub ich odpowiedników przetestowanych, zaprojektowanych do odpowiedniego typu motocykla. W przypadku wątpliwości, co do wyboru akcesoriów należy skontaktować się z autoryzowanym dealerem Suzuki, który pomoże w dobraniu odpowiednich akcesoriów.

- Jeżeli motocykl ma zostać załadowany, czy też mają być zamontowane dodatkowe akcesoria ujemnie wpływające na aerodynamikę motocykla, to zarówno ładunek jak i akcesoria powinny być umieszczone tak nisko, jak to jest możliwe. Wysoko położony środek ciężkości utrudnia prowadzenie motocykla. Stelaże i inne przystawki muszą być dobrze zamocowane. Ładunek powinien być rozłożony równomiernie na obydwie strony i dobrze przymocowany.
- Należy upewnić się, czy przy pokonywaniu zakrętów będzie istniał bezpieczny odstęp między bagażem, a ziemią.
- Akcesoria, które mocuje się na kierownicy lub widelcu koła przedniego również oznaczają dodatkową masę, która powoduje problemy ze stabilnością. Dodatkowy ciężar powodować będzie pogorszone prowadzenie się motocykla. Może doprowadzić on również do oscylacji przedniego koła i do problemów z opanowaniem motocykla. Akcesoria montowane do kierownicy i przednim zawieszeniu należy ograniczyć do minimum.
- Niektóre akcesoria wypierają prowadzącego z jego normalnej pozycji siedzącej i tym samym ograniczają swobodę ruchów.

- Akcesoria elektryczne oznaczają dodatkowe obciążenie dla systemu elektrycznego motocykla, a w szczególności dla wiązki elektrycznej. Należy sobie zdać sprawę z następstw i niebezpieczeństw nieoczekiwanej przerwy w dostawie prądu z powodu przeciążenia.
- Nie ciągnij tym motocyklem przyczepy i nie łącz go z wózkiem bocznym. Pojazd ten nie jest przystosowany do w/w kombinacji.

Dopuszczalne obciążenie

OSTRZEŻENIE

Przeładowanie bądź niewłaściwie rozmieszczony bagaż może doprowadzić do utraty panowania nad motocyklem i być przyczyną wypadku.
Przestrzegaj zasad przewożenia osób i bagażu opisanych w instrukcji.

Nigdy nie wolno przekraczać dopuszczalnej ładowności pojazdu. Jest to całkowita masa: kierowcy, pasażera, bagażu i akcesoriów. Dodatkowy ciężar akcesoriów może nie tylko zmniejszyć bezpieczeństwo jazdy, ale także wpłynąć na stabilność motocykla.

Dopuszczalna masa całkowita: 490 kg przy ciśnieniu w zimnych oponach:

Przód: 200 kPa, Tył: 250 kPa

Przewożenie bagażu

Motocykl ten jest pierwotnie przystosowany do przewożenia niewielkiego bagażu przy jeździe bez pasażera. Przestrzegaj poniższych zaleceń przewożąc pasażera lub bagaż:

- Rozmieść bagaż równomiernie po obydwu stronach pojazdu. Umocuj bagaż pewnie.
- Bagaż należy rozmieścić możliwie nisko i blisko środka motocykla.
- Nie mocuj cięższych przedmiotów do kierownicy, przedniego zawieszenia i błotnika tylnego.
- Nie montuj bagażnika, bądź kufra wystającego poza tylną krawędź motocykla.
- Nie przewoź przedmiotów wystających poza tylną krawędź motocykla.
- Sprawdź czy opony napompowane są do ciśnienia zgodnego z aktualnym obciążeniem motocykla. Dane dot. ciśnienia opon zawarte są na str. 70.
- Dodatkowe obciążenie, bądź niewłaściwie rozmieszczony bagaż zmniejszają zdolność kierowania motocyklem. Przewożąc bagaż nie należy przekraczać prędkości 130 km/h.
- Dopasuj ustawienie zawieszonych w zależności od obciążenia motocykla.

Modyfikacje

Poprzez wymontowanie oryginalnych części lub przeprowadzenie innych zmian w motocyklu, mogą zostać naruszone przepisy ruchu drogowego, jak również może zmniejszyć się bezpieczeństwo jazdy. Mocuj na motocyklu akcesoria, które nie powodują modyfikacji ramy, a łączna masa ich i motocykla nie przekraczają dopuszczalnej masy całkowitej.

Zasady bezpiecznej jazdy dla motocyklistów

Jazda motocyklem jest olbrzymią przyjemnością i ekscytującym sportem. Wymaga jednakże przestrzegania podanych poniżej reguł dotyczących bezpieczeństwa kierowcy i pasażera.

Zawsze należy jeździć w kasku ochronnym.

Bezpieczna jazda zaczyna się od założenia kasku. Obrażenia głowy należą do najpoważniejszych, jakie mogą spotkać motocyklistę. ZAWSZE zakładaj homologowany hełm. Należy także używać odpowiednich osłon na oczy.

Należy się odpowiednio ubierać.

Szeroka, modna odzież może okazać się podczas jazdy motocyklem niewygodna, a nawet niebezpieczna. Przed wyruszeniem w drogę należy dobrać odpowiedni strój do jazdy motocyklem.

Należy sprawdzić motocykl przed jazdą.

Stosuj się do zaleceń z rozdziału "Kontrola przed jazdą" znajdującego się w niniejszym podręczniku. Nie powinieneś bagatelizować dokładnego sprawdzenia motocykla zarówno dla bezpieczeństwa własnego, jak i pasażera oraz innych użytkowników drogi.

Należy dokładnie zapoznać się z motocyklem.

Twoje umiejętności i wiedza techniczna są podstawą bezpiecznej jazdy. Przede wszystkim należy dokładnie zapoznać się z maszyną i jej własnościami jezdny. Sugerujemy, byś zapoznał się z motocyklem na zamkniętym obszarze i poćwiczył jazdę motocyklem do momentu opanowania maszyny. Pamiętaj, że ćwiczenie czyni mistrzem.

Znaj swoje możliwości

Należy zawsze jeździć tak, aby nie przekroczyć granic własnych możliwości, co znacznie zmniejszy ryzyko wypadku.

Jazda motocyklem w dni deszczowe.

Jazda przy złej pogodzie, a zwłaszcza po mokrej nawierzchni jest niebezpieczna. Należy pamiętać, że na mokrej nawierzchni droga hamowania wydłuża się. Unikaj malowanych pasów, włączów kanalizacji i tłustych plam na jezdni, gdyż są one bardzo śliskie. Zachowaj szczególną ostrożność przy przejeżdżaniu przez tory i metalowe łączniki mostów. Jeśli kiedykolwiek będziesz miał wątpliwości co do warunków drogowych - zwolnij!

Pamiętaj o zasadzie ograniczonego zaufania

Jednym z najczęstszych wypadków motocyklowych jest zderzenia z samochodem wykonującym nagły manewr zawracania lub skrętu w lewo. Jedź ostrożnie! Stosuj strategię, iż jesteś niewidoczny dla innych użytkowników ruchu. Nawet w pogodne dni zakładaj odzież zawierającą elementy odbłaskowe. Używaj również w dzień świateł mijania. W czasie jazdy staraj się unikać przebywania w martwym punkcie innych pojazdów.

Położenie numeru seryjnego.

Numer seryjny ramy (1) jest wybity na główce ramy.

Numer seryjny silnika (2) znajduje się na obudowie skrzyni korbowej.

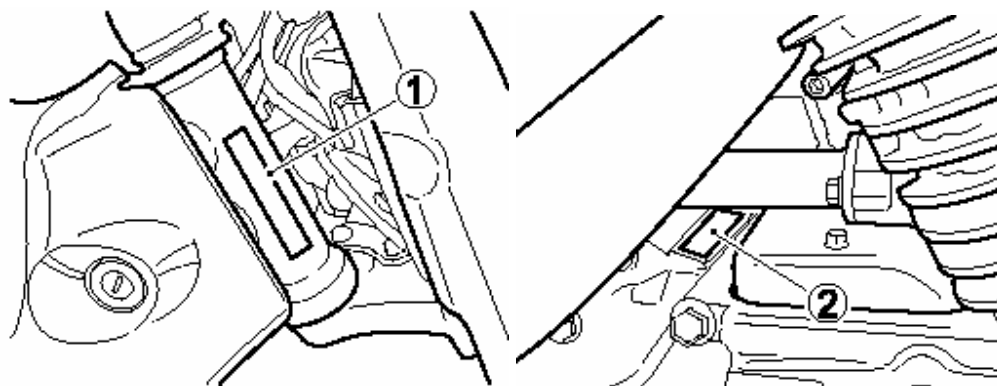

Numery te mają znaczenie przy rejestrowaniu maszyny i zamawianiu części zamiennych.
Proszę wpisać tutaj numery seryjne

Nr ramy

Nr silnika

Rozmieszczenie wskaźników, elementów sterowania i wyposażenia

<i>Rozmieszczenie wskaźników, elementów sterowania i wyposażenia</i>	<i>11</i>
<i>Kluczyki</i>	<i>14</i>
<i>Włącznik zapłonu</i>	<i>14</i>
<i>Zestaw zegarów</i>	<i>16</i>
<i>Lewy uchwyt kierownicy</i>	<i>21</i>
<i>Prawy uchwyt kierownicy</i>	<i>22</i>
<i>Korek wlewu paliwa</i>	<i>24</i>
<i>Dźwignia zmiany biegów</i>	<i>25</i>
<i>Pedał hamulca tylnego</i>	<i>26</i>
<i>Uchwyt na kask</i>	<i>26</i>
<i>Nóżka boczna</i>	<i>27</i>
<i>Regulacja zawieszę</i>	<i>28</i>

Rozmieszczenie wskaźników, elementów sterowania i wyposażenia

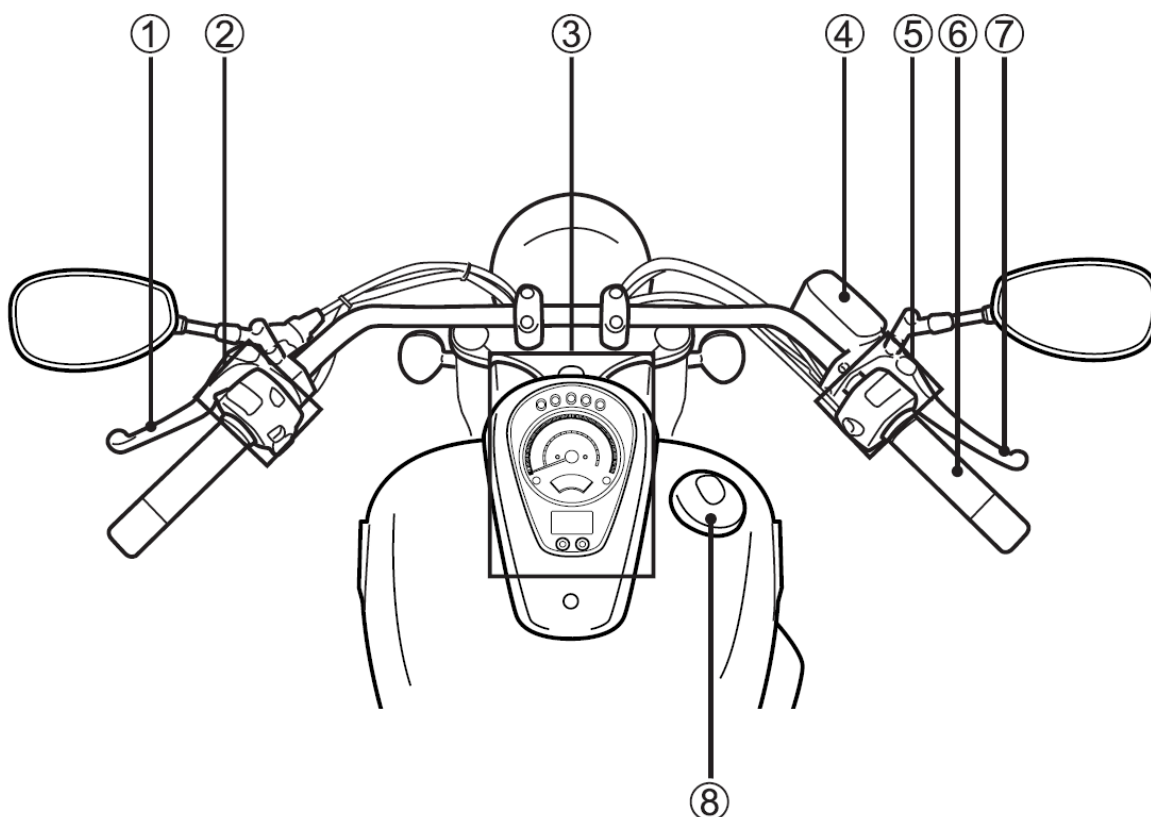

1. Dźwignia sprzęgła
2. Przełączniki lewego uchwytu kierownicy
3. Zestaw zegarów
4. Zbiornik płynu hamulcowego przedniego hamulca
5. Przełączniki prawego uchwytu kierownicy
6. Manetka gazu
7. Dźwignia hamulca przedniego
8. Korek wlewu paliwa

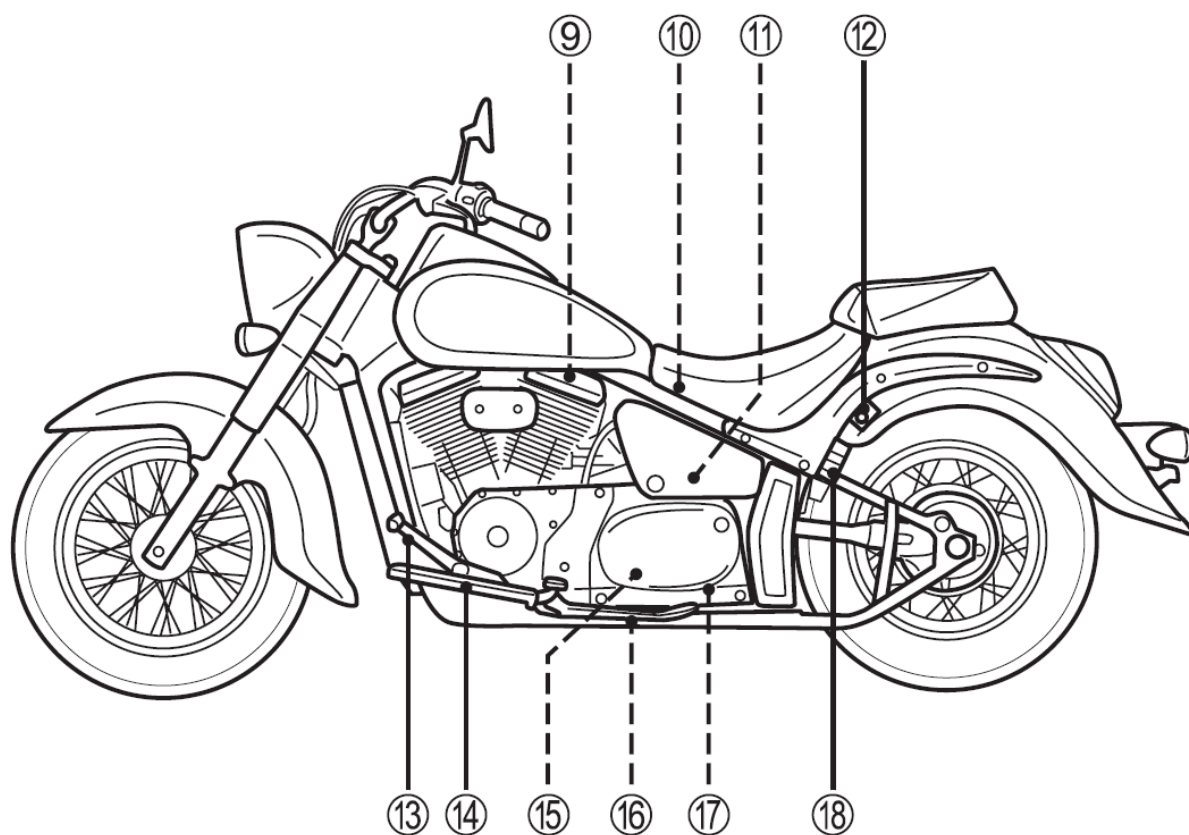

- 9. Świeca zapłonowa
- 10. Akumulator i główny bezpiecznik
- 11. Zestaw narzędzi
- 12. Uchwyt na kask
- 13. Dźwignia zmiany biegów
- 14. Podnóżki
- 15. Zbiorniczek wyrównawczy płynu chłodzącego
- 16. Nóżka boczna
- 17. Bezpieczniki
- 18. Podnóżki dla pasażera

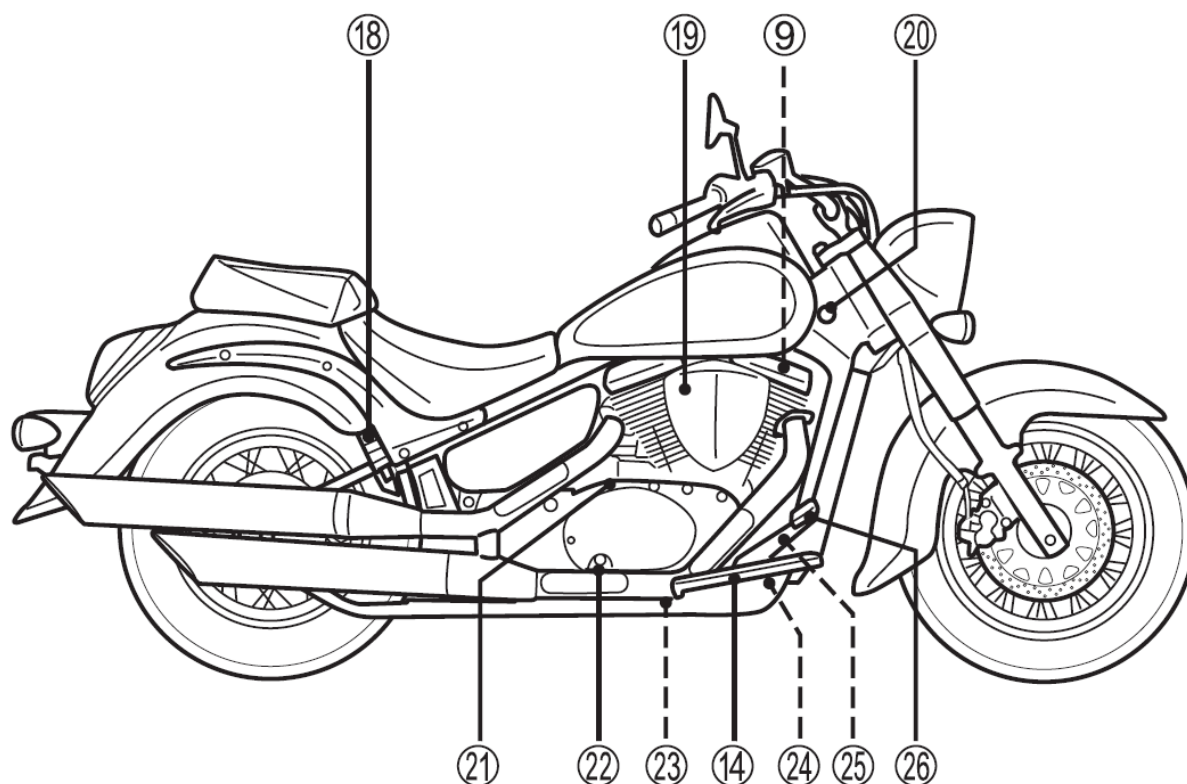

- 19. Filtr powietrza
- 20. Włącznik zapłonu (stacyjka)
- 21. Korek wlewu oleju
- 22. Okienko kontrolne poziomu oleju
- 23. Śruba spustowa oleju silnikowego
- 24. Filtr oleju
- 25. Włącznik tylnego światła hamowania
- 26. Pedał hamulca tylnego

Kluczyki

Motocykl ten jest wyposażony w dwa takie same kluczyki. Jeden z nich należy schować w bezpiecznym miejscu.

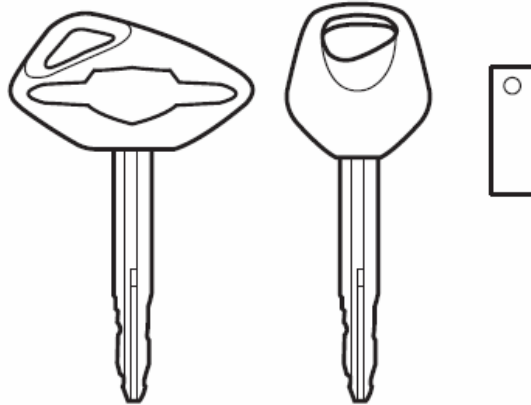

Kluczyki włącznika zapłonu są oznaczone numerem identyfikacyjnym. Ułatwi to zamówienie (w razie konieczności) kluczyka zastępczego.

Prosimy o wpisanie poniżej numeru kluczyka:

Nr kluczyka

Włącznik zapłonu (stacyjka)

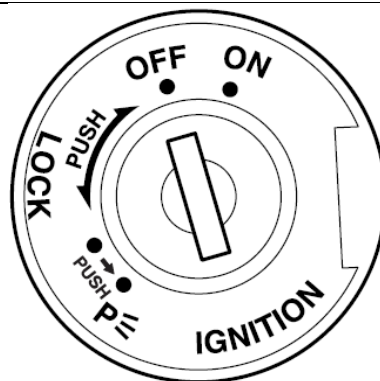

Stacyjka posiada cztery położenia:

Pozycja "OFF" Wyłączona. Wszystkie obwody elektryczne są wyłączone.

Pozycja "ON" Włączona. Obwód zapłonowy jest zamknięty i silnik może zostać uruchomiony. W tym położeniu kluczyk nie może zostać wyciągnięty.

WAŻNE:

Uruchom silnik niezwłocznie po włączeniu zapłonu. W przeciwnym razie uruchomiony reflektor rozładuje akumulator.

Pozycja "LOCK" Blokada. Aby zablokować kierownicę należy przekręcić ją całkowicie w lewo. Następnie należy włożyć kluczyk, przekręcić go do pozycji "lock" i wyjąć. Kierownica została zablokowana. Wszystkie obwody elektryczne są wyłączone.

Pozycja "P" Parkowanie. Przy parkowaniu motocykla należy przekręcić kierownicę w lewo, do oporu. Następnie należy przekręcić kluczyk do pozycji "P" i wyciągnąć. W tym położeniu dodatkowo zapalone są światła postojowe.

OSTRZEŻENIE:

Przełączenie stacyjki do położenia „Lock” lub „P”, gdy pojazd się porusza stwarza poważne zagrożenie. Nie należy pchać motocykla z zablokowaną kierownicą, gdyż grozi to utratą równowagi i przewróceniem.

Chcąc zablokować kierownicę należy uprzednio zatrzymać motocykl i zadbać o jego stabilne ustawienie. Nie próbuj ruszać motocyklem z zablokowaną kierownicą.

WAŻNE

Poprzez obrót przesłony otwór na kluczyk może zostać zakryty (patrz rys.).

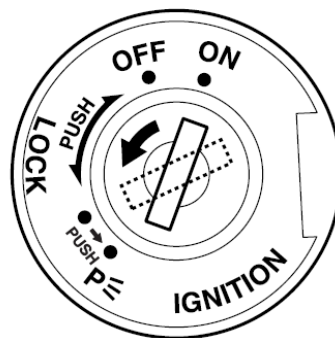

Przekręć kluczyk włącznika zapłonu do pozycji LOCK i zmień pozycję otworu na kluczyk w momencie, gdy odchodzisz od motocykla.

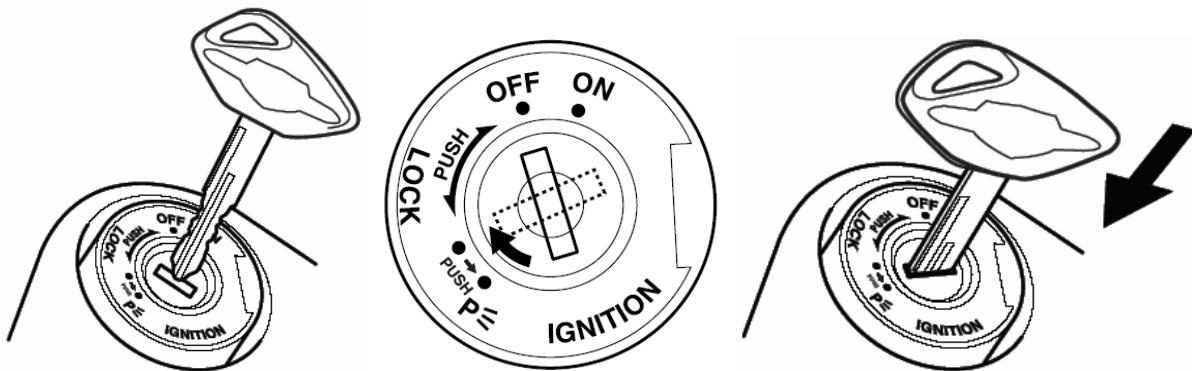

Przy wkładaniu kluczyka do stacyjki należy ponownie dopasować położenie pokrywy.

Zestaw zegarów

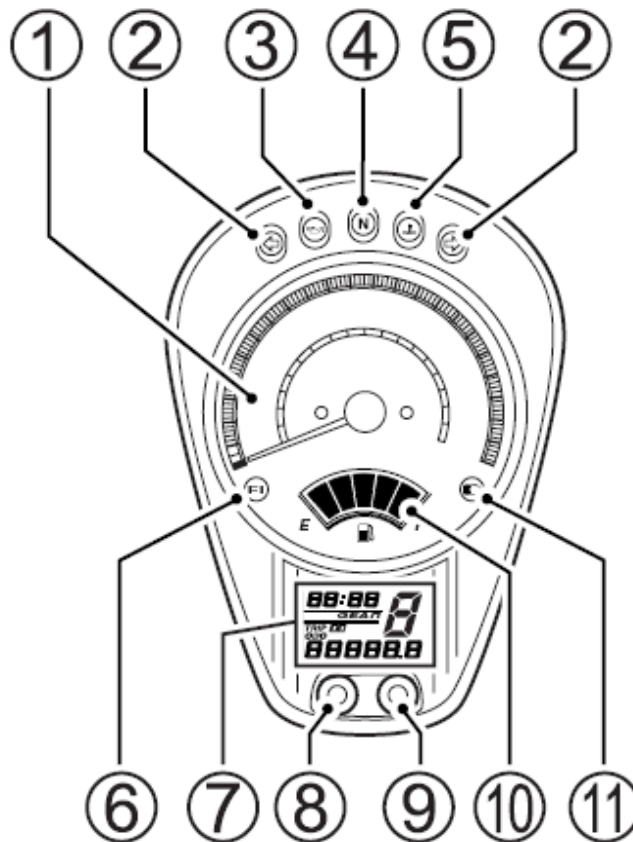

Szybkościomierz (1) - wskazuje prędkość jazdy w kilometrach na godzinę.

Kontrolka kierunkowskazów “↔” (2) - w przypadku uruchomienia świateł kierunkowskazów kontrolka miga i gaśnie wraz z wyłączeniem świateł kierunkowskazów

WAŻNE

W przypadku, gdy którykolwiek z kierunkowskazów nie funkcjonuje prawidłowo, ponieważ żarówka lub obwód elektryczny są uszkodzone, to kontrolka kierunkowskazów miga częściej niż normalnie, informując prowadzącego motocykl o zaistniałej usterce.

Kontrolka ciśnienia oleju - “” (3) - zapala się w momencie, gdy ciśnienie oleju silnikowego spada poniżej minimalnego zakresu działania.

UWAGA

Kontynuowanie jazdy motocyklem w momencie, gdy jest zapalona kontrolka ciśnienia oleju, może doprowadzić do uszkodzenia silnika i układu przeniesienia napędu.

Jeżeli zapali się kontrolka ciśnienia oleju, wskazując niskie ciśnienie oleju, należy natychmiast zatrzymać motocykl i wyłączyć silnik. Następnie należy ocenić i uzupełnić

poziom oleju, jeśli jest to konieczne. W przypadku, gdy kontrolka ciśnienia oleju wciąż się świeci, należy skontaktować się z autoryzowanym dealerem motocyklowym Suzuki.

Kontrolka biegu jałowego „N” (4) - zielona kontrolka zapala się w momencie, gdy silnik pracuje na biegu jałowym, lampka gaśnie z chwilą wrzucenia innego biegu

Kontrolka temperatury płynu chłodzącego  (5) - zapala się, gdy temperatura płynu chłodzącego przekroczy 120°C.

UWAGA

Jazda motocyklem ze zbyt wysoką temperaturą cieczy chłodzącej może doprowadzić do przegrzania i uszkodzenia silnika. Jeżeli temperatura płynu chłodzącego jest większa niż 120°C i zapala się lampka ostrzegawcza należy zatrzymać motocykl i poczekać, aż silnik ostygnie.

Nie uruchamiaj silnika dopóki temperatura cieczy chłodzącej nie spadnie poniżej 120°C.

Wskaźnik układu wtryskowego „FI” (6)



W przypadku pojawienia się błędu w układzie wtryskowym zapali się czerwona lampka ostrzegawcza (6) oraz na wyświetlaczu zegara pojawi się symbol „FI” wyświetlany w dwu wariantach:

- A. Wyświetlacz (7) pokazuje zamiennie „FI” i czerwona lampka ostrzegawcza (6) są zapalone.
- B. Wyświetlacz (7) pokazuje stale „FI”, czerwona lampka ostrzegawcza (6) miga podczas rozruchu silnika.

W trybie A możliwa jest dalsza praca silnika; w trybie B silnik nie będzie pracował.

OSTRZEŻENIE

Jazda motocyklem, podczas gdy układ samodiagnostyczny wykazuje błąd układu zasilania może doprowadzić do zniszczenia jednostki napędowej. Należy wówczas jak najszybciej zgłosić się do autoryzowanego serwisu Suzuki.

WAŻNE:

- *Jeśli wyświetlacz pokazuje „FI” i lampka ostrzegawcza jest zapalona należy wówczas utrzymać silnik uruchomiony i udać się niezwłocznie do najbliższego dealera Suzuki. Jeśli silnik zatrzyma się, należy wyłączyć stacyjkę, włączyć ją ponownie i spróbować uruchomić silnik.*
- *Jeśli wyświetlacz pokazuje stale „FI”, lampka ostrzegawcza miga silnika nie można uruchomić.*



Jeżeli na wyświetlaczu pojawi się wskazanie „CHEC”, należy sprawdzić:

- Pozycję “” wyłącznika silnika na prawym przełączniku zespolonym.
- Włączony bieg neutralny i całkowicie złożoną nóżkę boczną.

Jeśli wyświetlacz nadal wskazuje „CHEC”, należy sprawdzić bezpiecznik instalacji zapłonowej oraz kostki połączeniowe instalacji elektrycznej.

Wyświetlacz wielofunkcyjny (7) - wyświetlacz posiada pięć funkcji:

- Licznik kilometrów
- Zegar czasowy
- Dwa liczniki przebiegu dziennego
- Wskaźnik włączonego przełożenia

W momencie włączenia stacyjki na wyświetlaczu ukaze się wzór testowy (patrz rys.), który będzie wyświetlany przez 2 sekundy.



Aby zmienić rodzaj wyświetlacza, należy wcisnąć przycisk (8). Kolejno ukażą się kolejno wszystkie rodzaje wyświetlacza (w kolejności przedstawionej na rysunku):

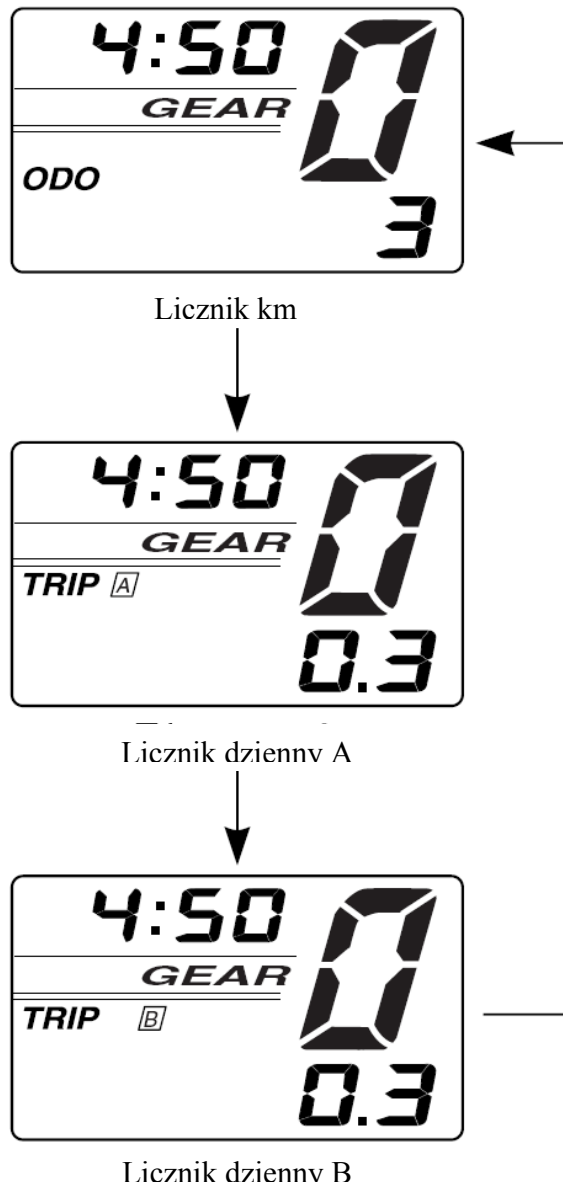

OSTRZEŻENIE

Obsługiwanie wyświetlacza w czasie jazdy może okazać się bardzo niebezpieczne. Zdejmowanie ręki z uchwytu kierownicy może zmniejszyć zdolność prowadzącego do kontroli motocykla. W czasie jazdy prowadzący powinien trzymać oba uchwyty kierownicy.

Zegar czasowy

Zegar wskazuje czas w trybie 12-to godzinnym. Aby ustawić wskazanie zegara należy:

1. Nacisnąć równocześnie przyciski (8) i (9) przez 2 sekundy, aż wskazanie godzinowe zacznie migać.
2. Ustawić wskazanie godzinowe naciskając przycisk (9)

WAŻNE:

Przyciśnięcie i przytrzymanie w tym położeniu przycisku (9) spowoduje szybszą zmianę wskazań.

3. Aby zmienić ustawienie minut należy najpierw nacisnąć przycisk (8)
4. Właściwe wskazanie minut ustawić przy pomocy przycisku (9)
5. Aby wrócić do normalnego trybu pracy zegara nacisnąć przycisk (8).

Licznik kilometrów rejestruje całkowitą liczbę kilometrów przejechanych przez motocykl. Zakres licznika wynosi od 0 do 999999.

Dwa liczniki dziennego przebiegu są licznikami dającymi się wyzerować. Mogą rejestrować dwa różne parametry jednocześnie. Dla przykładu:

- Licznik A dziennego przebiegu rejestruje przejechaną odległość
- Licznik B dziennego przebiegu rejestruje dystans, jaki został pokonany między kolejnymi tankowaniami

Aby wyzerować licznik dziennego przebiegu A lub B, należy w wybranej opcji (licznik A lub licznik B) wcisnąć przycisk (9) – reset na ok. 2 sekundy (w tym czasie ukaże się ozn. licznika, który chcemy wyzerować).

WAŻNE:

Po osiągnięciu przebiegu 999,99 km licznik powróci do zera i zacznie liczyć od nowa.

Wskaźnik włączonego przełożenia



Wskaźnik wyświetla aktualnie włączony bieg. Wyświetlacz wskazuje „0”, gdy przekładnia jest na biegu luzem.

WAŻNE:

Gdy na wyświetlaczu pojawi się symbol „CHEC” wskaźnik pokazuje „-,-,-”.

Wskaźnik poziomu paliwa “” (10)

Wskazuje ilość paliwa pozostałą w zbiorniku. Przy pełnym zbiorniku wyświetlone zostaje pięć segmentów. Jedynie lewy segment wyświetlony oznacza, iż w zbiorniku paliwa pozostało ok. 3,5 litra benzyny. Lewy segment zaczyna migać, jeśli ilość paliwa spadnie poniżej 1,5 litra.

Zbiornik	Około 1,5 l	Około 3,5 l	Pełny
Wskaźnik	 Miga		

Kontrolka świateł drogowych “” (11) - w momencie, gdy włączone są światła drogowe, zapalona jest niebieska kontrolka

Lewy uchwyt kierownicy

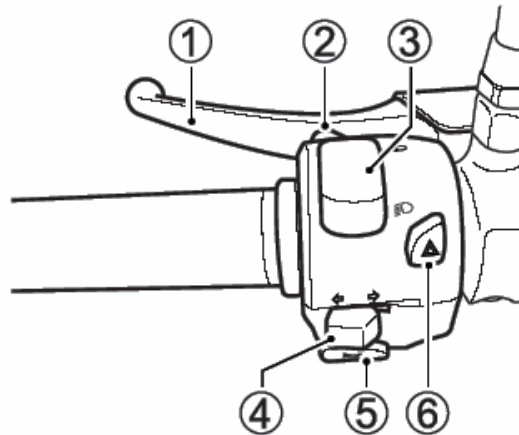

Dźwignia sprzęgła (1)

Z dźwigni sprzęgła korzysta się przy zapalaniu lub zmianie biegów. Wysprzęglenie następuje poprzez pociągnięcie dźwigni.

Włącznik sygnału świetlnego (2)

Nacisnąć w celu krótkotrwałego włączenia reflektora

Przełącznik świateł (3)

Pozycja “” oznacza włączenie świateł mijania

Pozycja “” oznacza włączenie świateł drogowych. Jednocześnie świeci się niebieska kontrolka świateł drogowych.

UWAGA:

Ustawianie położenia przełącznika pomiędzy światłami drogowymi i mijania spowoduje uruchomienie obydwu włókien żarówki. Działanie takie doprowadzi do uszkodzenia motocykla. Włącznik należy ustawić w jednym z dwóch przewidzianych położeni.

UWAGA:

Umieszczanie naklejek lub zasłanianie reflektora spowoduje jego uszkodzenie. Nie zaklejaj nawet częściowo reflektora. Nie zakładaj przesłon na reflektor.

Przełącznik kierunkowskazów “” (4)

Pozycja “” oznacza uruchomienie lewego kierunkowskazu i jednocześnie kontrolki lewego kierunkowskazu.

Pozycja “” oznacza uruchomienie prawego kierunkowskazu i jednocześnie kontrolki prawego kierunkowskazu.

Wyłączenie kierunkowskazów następuje przez wciśnięcie przełącznika.

OSTRZEŻENIE

Brak sygnalizacji kierunkowskazem lub pozostawienie włączonego kierunkowskazu po zakończeniu manewru, może się okazać bardzo niebezpieczne. Inni użytkownicy drogi mogą źle ocenić zamiary prowadzącego, co może w rezultacie doprowadzić do wypadku.

Przy zmianie pasa ruchu lub skręcaniu należy zawsze używać kierunkowskazów. Po zakończeniu manewru należy wyłączyć kierunkowskaz.

Włącznik sygnału dźwiękowego “” (5)

Nacisnąć przycisk sygnału w celu jego użycia.

Włącznik świateł awaryjnych “” (6)

Po ustawieniu przełącznika w położeniu „ON” i stacyjce w położeniu „ON” lub „P” wszystkie kierunkowskazy i ich kontrolka będą uruchomione równocześnie. Ostrzegaj innych uczestników ruchu podczas awaryjnego parkowania lub przy pojawieniu się sytuacji niebezpiecznej.

Prawy uchwyt kierownicy

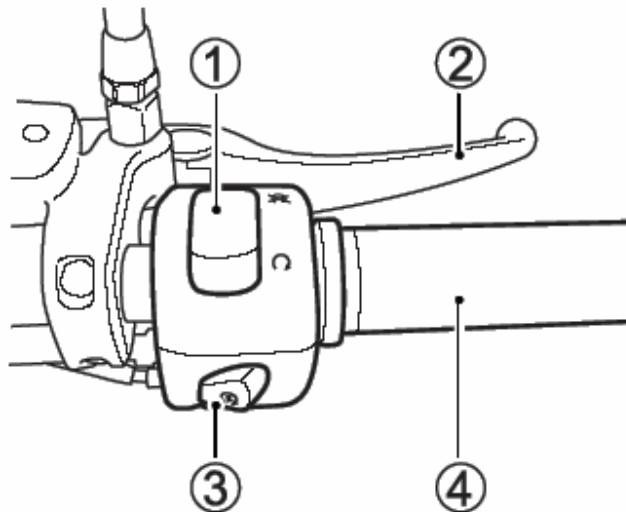

Włącznik silnika (1)

Pozycja “”

Obwód zapłonowy jest wyłączony. Silnik nie może zostać uruchomiony.

Pozycja “”

Obwód zapłonowy jest zamknięty, silnik może pracować.

Dźwignia hamulca przedniego (2)

Hamulec przedni zostaje uruchomiony poprzez naciśnięcie dźwigni. Motocykl jest wyposażony w hamulce tarczowe i w związku z tym już lekkie naciśnięcie dźwigni hamulca powoduje skuteczne działanie. Światło stopu zapala się w momencie pociągnięcia dźwigni hamulca.

Regulacja dźwigni hamulca przedniego

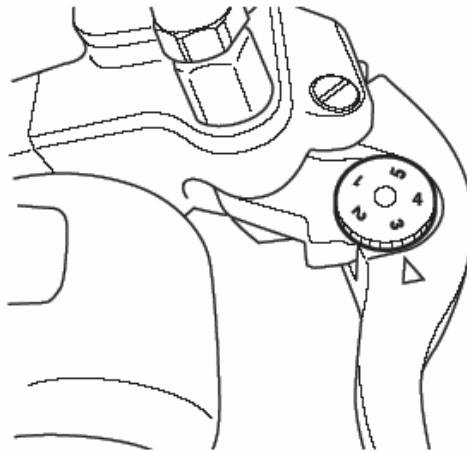

Odstęp pomiędzy manetką gazu i dźwignią hamulca przedniego można ustawić 5-cio stopniowo. Aby zmienić ten odstęp należy nacisnąć dźwignię hamulca do przodu i przekręcić śrubę regulacyjną do wybranej pozycji. Należy upewnić się, że śruba regulacyjna uzyskała właściwe położenie - czop na uchwycie dźwigni hamulcowej powinien wchodzić w otwór przy śrubie regulacyjnej.

Motocykl jest ustawiony fabrycznie w pozycji 3.

OSTRZEŻENIE

Nie wolno nigdy próbować zmieniać pozycji (nastawienia) dźwigni hamulca przedniego podczas jazdy. Zdejmowanie rąk z uchwytów kierownicy, podczas jazdy może przyczynić się do utraty kontroli nad motocyklem.

W czasie jazdy prowadzący powinien trzymać oba uchwyty kierownicy.

Przycisk rozrusznika elektrycznego “” (3)

Kluczyk włącznika zapłonu/stacyjkę należy przekręcić do pozycji "ON", wyłącznik silnika ustawić w pozycji “”, wrzucić bieg jałowy i wysprzęglić. Następnie, aby włączyć rozrusznik i uruchomić silnik należy przycisnąć guzik startera elektrycznego.

WAŻNE

Motocykl ten jest wyposażony w blokady przełączników: zapłonu i rozrusznika.

Uruchomienie silnika jest możliwe, jeżeli:

- 1. Przekładnia jest ustawiona w pozycji biegu jałowego i sprzęgło jest wysprzęglone, lub*
- 2. Bieg jest wrzucony, nóżka boczna całkowicie schowana, a sprzęgło jest wysprzęglone.*

UWAGA:

Aby uniknąć uszkodzenia instalacji elektrycznej nie uruchamiaj rozrusznika na dłużej niż 5 sekund. Jeżeli silnik nie daje się uruchomić przy ponownych próbach, należy sprawdzić dopływ paliwa i układ zapłonowy (patrz rozdział "Usterki i ich usuwanie").

Manetka gazu (4)

Prędkość obrotowa silnika jest kontrolowana za pomocą manetki. Przekręcenie manetki do siebie powoduje zwiększenie liczby obrotów. Przekręcenie manetki w przeciwnym kierunku powoduje zmniejszenie prędkości obrotowej silnika.

Korek wlewu paliwa

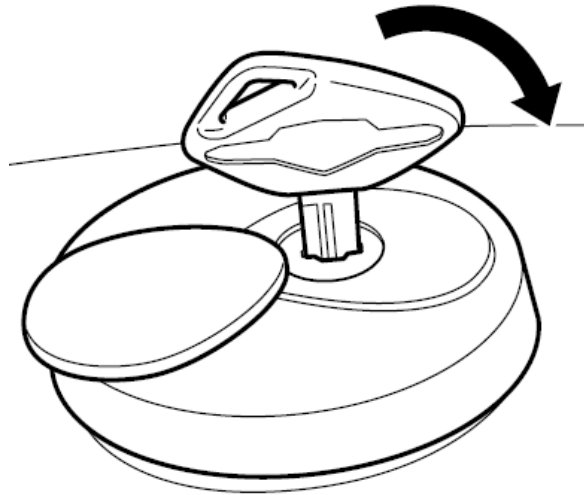

Aby otworzyć korek wlewu paliwa należy: otworzyć pokrywę zamka, włożyć kluczyk do zamka i przekręcić zgodnie z ruchem wskazówek zegara. Przytrzymać kluczyk w tej pozycji i unieść korek wraz z kluczykiem. Zanim korek zostanie ponownie zamknięty, klucz musi znajdować się w zamku korka.

WAŻNE:

Aby nalać specyfikowaną ilość paliwa, wynoszącą 15,5 litra motocykl należy ustawić na nóżce bocznej.

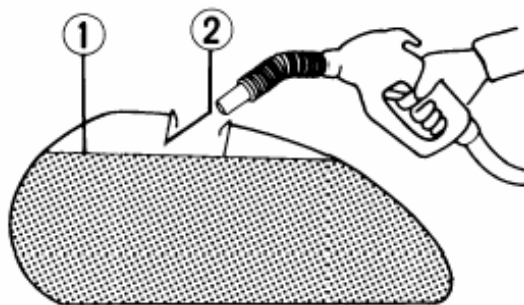

1. Poziom paliwa
2. Króciec wlewowy

OSTRZEŻENIE

- Nie wolno przepelniać zbiornika paliwa. Należy uważać, żeby nie rozlać benzyny na gorący silnik. Nie należy napelniać baku paliwowego powyżej dolnej krawędzi krócca wlewowego - jak pokazano na rysunku - ponieważ, w przeciwnym razie, benzyna po rozgrzaniu się i zwiększeniu objętości, może się przelać.
- Podczas tankowania silnik musi być wyłączony, a stacyjka ustawiona w pozycji "OFF". Nigdy nie należy tankować w pobliżu otwartego ognia.

OSTRZEŻENIE

Zarówno paliwo, jak i jego opary są łatwopalne i wysoce toksyczne. W czasie tankowania należy zachować ostrożność, aby nie zatruć się oparami lub nie zostać poparzonym.

- Zatrzymaj silnik i sprawdź, czy w pobliżu nie znajdują się jakieś źródła ognia czy ciepła
- Paliwo uzupełniaj na dworze lub w dobrze wietrzonych pomieszczeniach
- Nie pal tytoniu w czasie tankowania
- W przypadku rozlania się paliwa na motocykl, należy niezwłocznie wytrzeć zacieki, plamy powstałe poprzez rozlanie
- Unikaj wdychania oparów paliwa
- W czasie tankowania, dzieci i zwierzęta domowe powinny znajdować się z dala od motocykla

Dźwignia zmiany biegów

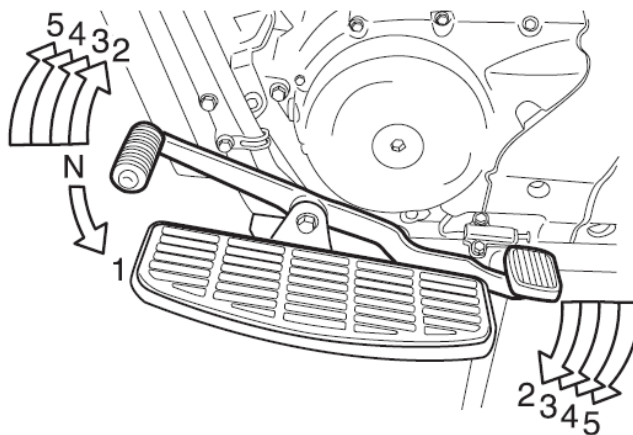

Opisywany tu motocykl jest wyposażony w 5-cio stopniową skrzynię biegów, której funkcjonowanie przedstawiono na rysunku. Aby poprawnie zmienić bieg, należy: wcisnąć dźwignię sprzęgła i w momencie, gdy operujemy dźwignią zmiany biegów zamknąć przepustnicę. W celu zmiany biegu na wyższy, należy podciągnąć do góry dźwignię zmiany biegów lub nacisnąć jej tylny koniec piętą. Aby przełożyć na niższy bieg należy nacisnąć w dół dźwignię zmiany biegów. Bieg jałowy znajduje się pomiędzy 1 i 2 biegiem. Przełożenia na bieg jałowy dokonuje się - w zależności od pozycji wyjściowej - przez naciśnięcie lub podciągnięcie do połowy (między biegiem 1 a 2) dźwigni zmiany biegów.

WAŻNE:

Po włączeniu biegu jałowego zapala się zielona lampka kontrolna. Pomimo tego zaleca się ostrożnie puszczać dźwignię sprzęgła, aby ocenić, czy rzeczywiście dźwignia zmiany biegów znajduje się dokładnie w pozycji biegu jałowego.

Przed zredukowaniem biegu należy zmniejszyć prędkość motocykla. Przy zmianie biegu w dół należy zwiększyć prędkość obrotową silnika przed puszczeniem sprzęgła. Dzięki temu wydłuży się żywotność zespołu napędowego oraz tylnej opony.

Pedał hamulca koła tylnego

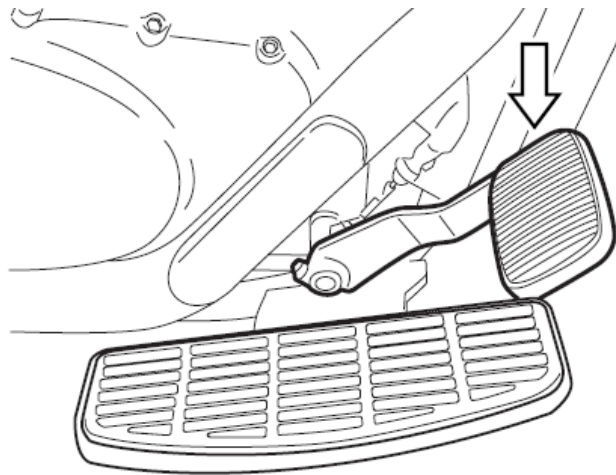

Poprzez naciśnięcie pedału uruchamiany jest tylny hamulec i równocześnie zapala się światło "stopu".

Uchwyt na kask

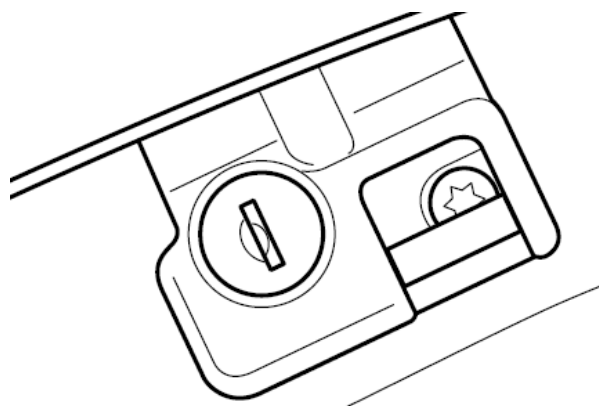

Uchwyty na kask znajduje się z lewej strony, poniżej siedzenia pasażera. Wsadzić klucz, przekręcić go zgodnie z ruchem wskazówek zegara i otworzyć zasuwkę. Zawiesić sprzączkę kasku na zasuwce, przekręcić klucz w odwrotnym kierunku, aby zamknąć uchwyt.

OSTRZEŻENIE:

Jazda motocyklem z kaskiem w uchwycie może zakłócić kontrolę nad pojazdem. Nigdy nie przewoź kasku zamocowanego w uchwycie. Jeśli musisz przewieźć kask, zamocuj go siatką na siedzisku pasażera.

Nóżka boczna

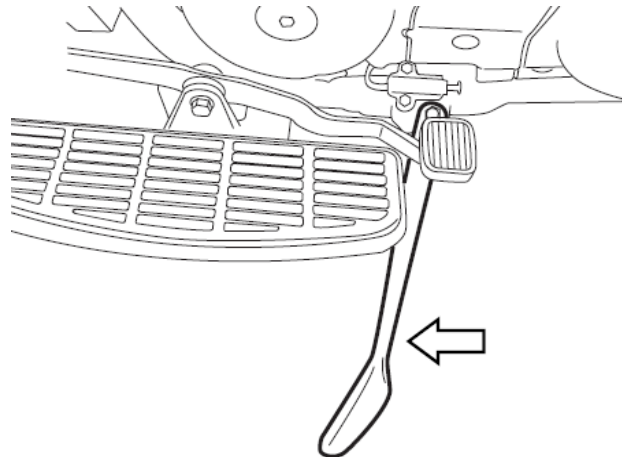

Chcąc postawić motocykl na nóżce bocznej, należy postawić stopę na końcu nóżki, naciskając zdecydowanie na dół aż do momentu, gdy ruch poruszającej się po łuku nóżki nie zostanie zatrzymany przez ogranicznik.

Jeżeli nóżka boczna jest rozłożona i nie jest wrzucony bieg jałowy, to wbudowane zabezpieczenie blokuje włącznik zapłonu.

Blokada zapłonu przy nóżce bocznej funkcjonuje następująco:

- Jeżeli nóżka boczna jest rozłożona i wrzucony jest jeden z biegów, to silnik nie może zostać uruchomiony.
- Jeżeli silnik pracuje i przy rozłożonej nóżce bocznej zostanie wrzucony bieg, to silnik automatycznie gaśnie.
- Jeżeli silnik pracuje i przy wrzuconym biegu zostanie rozłożona nóżka boczna, to silnik automatycznie zgaśnie.

OSTRZEŻENIE

Jeżdżenie motocyklem z niecałkowicie złożoną nóżką boczną może stać się przyczyną wypadku, zwłaszcza podczas skręcania w lewo.

- Przed jazdą należy sprawdzić prawidłowe funkcjonowanie blokady zapłonu przy nóżce bocznej na podstawie zaleceń w odcinku "blokady zapłonu przy nóżce bocznej".
- Przed rozpoczęciem jazdy zawsze należy sprawdzić, czy nóżka boczna jest całkowicie złożona

UWAGA

Motocykl należy parkować na twardym podłożu, aby zapobiec jego przewróceniu się.

W przypadku, gdy zachodzi konieczność zaparkowania motocykla na pochyłym terenie, należy ustawić przód motocykla w kierunku szczytu wzniesienia i włączyć pierwszy bieg - w ten sposób zostanie ograniczona możliwość zsuwania się motocykla z nóżki bocznej.

Regulacja zawieszén

Tylne zawieszenie. Ustawienie napięcia wstępnego sprężyny. Zawieszenie tylne motocykla można ustawić tak, aby zapewnić pełen komfort jazdy w przypadku całego zakresu prędkości i obciążenia pojazdu. Regulację napięcia wstępnego sprężyny można ustawić w siedmiu położeniach, w zależności od własnych potrzeb i preferencji.

Zmiana nastawienia przebiega następująco:

1. Ustawić motocykl na nóżce bocznej

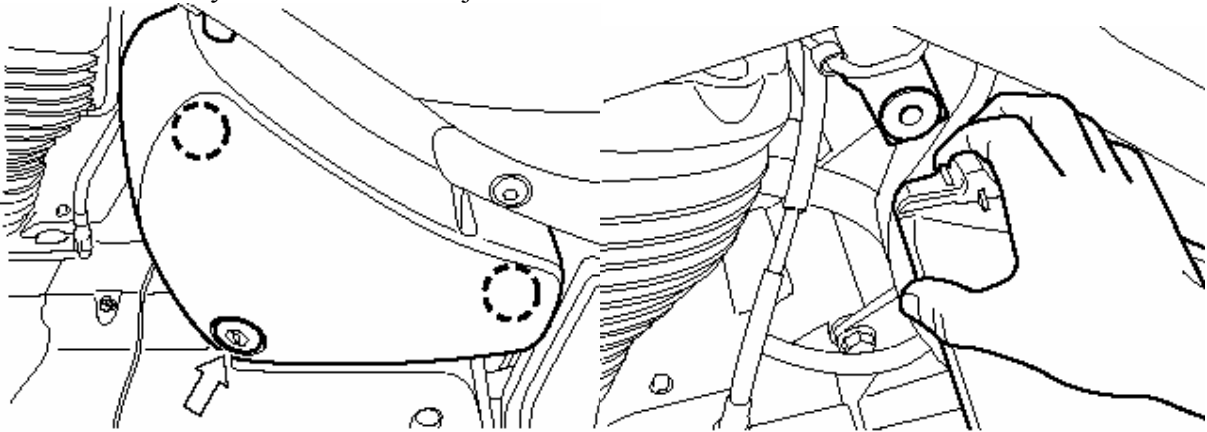

2. Włożyć kluczyk do zamka i przekręcić przeciwnie do ruchu wskazówek zegara, a następnie odciąć z haczyków i zdjąć prawą osłonę ramy.

3. Pociągnąć zaczep i zdjąć pokrywę schowka narzędziowego.

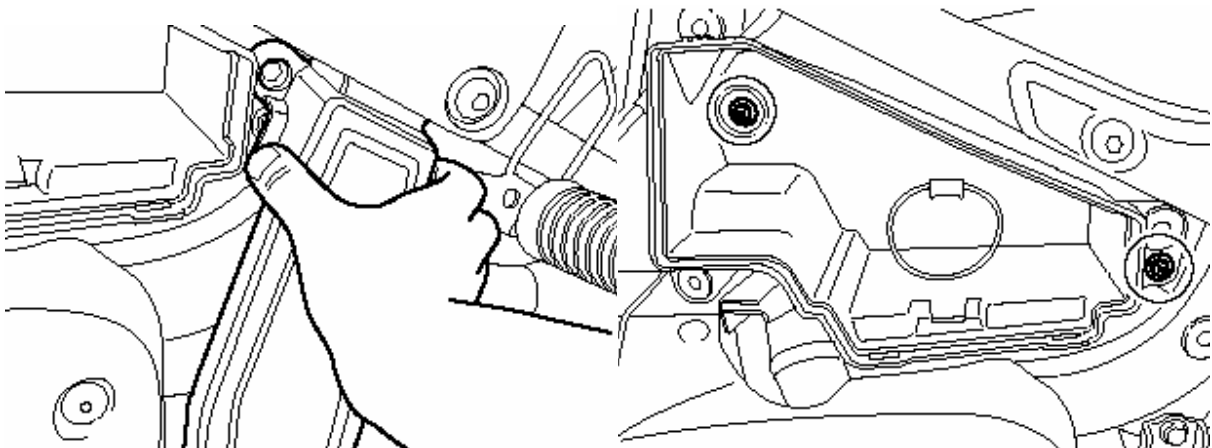

4. Odczep zaczepy i zdemontuj pokrywę.

5. Odkręć zaznaczoną śrubę i zdemontuj schowek narzędziowy.

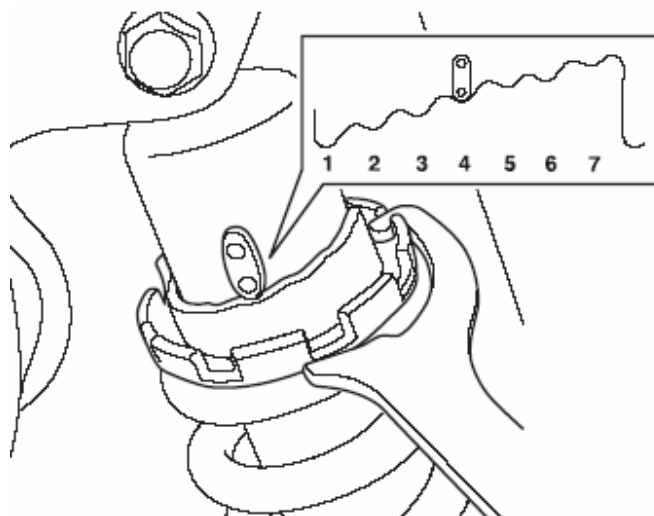

6. Używając klucza z kompletu narzędzi obrócić pierścień regulacyjny do żądanej pozycji. (1 - najbardziej miękka, 7 - najtwardsza). Zawieszenie motocykla zostało fabrycznie ustawione w pozycji 4.

WAŻNE:

Do regulacji użyj klucza ząbkowego lub narzędzia specjalnego Suzuki o numerze katalogowym: 09822 – 000003, które zamówić można za pośrednictwem autoryzowanego serwisu Suzuki.

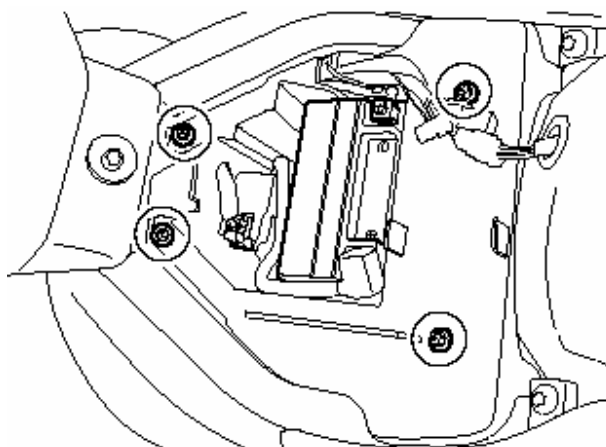

WAŻNE:

W przypadku trudności ze zmianą nastawienia sprężyny należy odkręcić cztery zaznaczone na rysunku śruby i zdemontować skrzynkę na akumulator.

Zalecane rodzaje paliwa, oleju i płynu chłodzącego

<i>Paliwo</i>	<i>31</i>
<i>Olej silnikowy</i>	<i>31</i>
<i>Olej przekładniowy</i>	<i>33</i>
<i>Płyn chłodzący</i>	<i>33</i>

Zalecane rodzaje paliwa, oleju i płynu chłodzącego

Paliwo

Należy używać benzyny bezołowiowej o liczbie oktanowej 91 lub więcej (metoda doświadczalna). Benzyna bezołowiowa może przedłużyć żywotność świec zapłonowych i części układu wydechowego.

Jeżeli silnik nie pracuje w sposób charakterystyczny dla niego, to należy przestawić się na benzynę z wyższą ilością oktan; różnice w ilości oktan występują także w ramach benzyny super, w zależności od dostawcy.

Mieszanka benzyny i etanolu

Mieszanka taka zwana niekiedy GASOHOLEM może zostać zastosowana w tym motocyklu, o ile zawartość etanolu jest nie większa niż 10%.

Mieszanka benzyny i metanolu

W w/w motocyklu możliwe jest zastosowanie mieszanki benzyny z metanolem, o zawartości metanolu nie większej niż 5% pod warunkiem, że paliwo takie zawiera współrozpuszczalniki oraz inhibitory korozji.

NIE UŻYWAJ pod żadnym pozorem paliwa zawierającego więcej niż 5% metanolu. Rezultatem użycia takiego paliwa może być zniszczenie układu paliwowego bądź pogorszenie osiągnięć motocykla. Suzuki nie ponosi odpowiedzialności za takie uszkodzenia i zastrzega sobie, iż mogą one nie zostać objęte gwarancją.

UWAGA

Rozlanie benzyny zawierającej alkohol może spowodować uszkodzenia motocykla. Alkohol może zniszczyć lakierowane powierzchnie.

Należy zachować ostrożność przy napełnianiu zbiornika paliwa, aby zapobiec rozlaniu się paliwa. W przypadku rozlania się paliwa należy niezwłocznie wytrzeć powierzchnię zacieku.

Olej silnikowy

Jakość oleju jest głównym elementem zapewniającym osiągnięcia silnika i jego żywotność. Należy zawsze stosować wysokiej jakości olej silnikowy. Stosuj olej SF/SG lub SH/SJ w klasyfikacji API (amerykańskiego instytutu nafty) z MA wg. JASO.

SAE	API	JASO
10W – 40	SF lub SG	-
10W – 40	SH lub SJ	MA

API: Amerykański Instytut Nafty

JASO: Japońska Organizacja Standardów Samochodowych

Lepkość oleju wg SAE

Suzuki zaleca stosowanie oleju silnikowego 10W-40 wg SAE.

Jeżeli olej silnikowy SAE 10W-40 nie jest dostępny, należy dobrać lepkość oleju według poniższej tabeli:

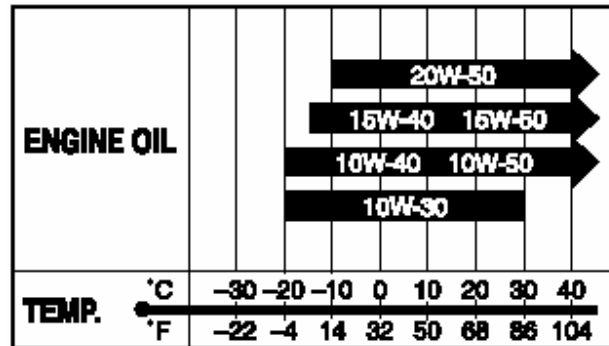

JASO T903

Standard JASO T903 jest indeksem oznaczającym olej silnikowy do 4 – suwowych motocykli i ATV. W pojazdach tych olej silnikowy smaruje sprzęgło i skrzynię biegów. JASO T903 określa wymagania dla sprzęgieł i przekładni.

Istnieją dwa rodzaje oleju: MA oraz MB. Pojemnik z olejem zaopatrzony jest w dwa oznaczenia potwierdzające jego standard:

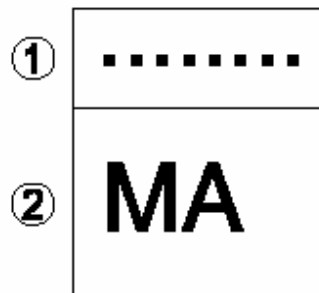

1. Kodowe oznaczenie koncernu sprzedającego olej
2. Klasyfikacja oleju

Energy Conserving

Suzuki nie zaleca stosowania olejów oznaczonych „Energy Conserving”. Niektóre oleje silnikowe o oznaczeniu wg API SH lub wyżej posiadają oznaczenie „Energy Conserving”. Ich stosowanie wpływa na żywotność silnika i sprzęgła.

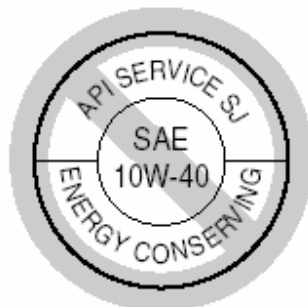

Niezalecane



Zalecane

Olej przekładniowy

Należy używać oleju przekładniowego SAE90 oznaczonego symbolem GL-5 w klasyfikacji API. W przypadku używania motocykla w temperaturze poniżej 0° C należy używać oleju SAE80.

Płyn chłodzący

Należy używać niezamarzającego płynu odpowiedniego do aluminiowej chłodnicy, wymieszanego z wodą destylowaną w stosunku 50 : 50.

OSTRZEŻENIE

Płyn chłodzący jest bardzo szkodliwy. Należy unikać kontaktu ze skórą i oczami. Płyn ten należy przechowywać w bezpiecznym miejscu z dala od dzieci i zwierząt domowych. W przypadku, gdy płyn chłodzący dostanie się do przewodu pokarmowego należy natychmiast wywołać wymioty i wezwać lekarza. W przypadku, gdy płyn dostanie się do oczu lub na skórę należy niezwłocznie spłukać je wodą.

UWAGA

Rozlanie płynu chłodzącego na lakierowane części może spowodować uszkodzenie lakieru. Należy bardzo uważać przy wlewaniu płynu do chłodnicy. W przypadku rozlania - natychmiast wytrzeć.

Woda

Należy używać wyłącznie wody destylowanej. Używanie innej wody może spowodować korozję i uszkodzenie aluminiowej chłodnicy.

Płyn niezamarzający

Płyn używany do chłodnicy powinien być odporny na zamarzanie i należy go używać nawet, gdy temperatura otoczenia jest wyższa niż 0° C. W/w płyn zabezpiecza chłodnicę przed korozją i stanowi środek smarny dla pompy wodnej.

Zalecane proporcje łączenia płynu do chłodnicy z wodą. Maksymalna ilość roztworu: 1500 ml.

50 %	Woda	750 ml
	Płyn do chłodnicy	750 ml

WAŻNE

Tak przygotowany 50% roztwór zabezpieczy układ chłodzenia przed zarznięciem w temperaturze powyżej -31° C. W przypadku, gdyby motocykl był użytkowany w temperaturze poniżej -31° C ilość płynu chłodzącego w roztworze należy zwiększyć do 55%.

Docieranie i kontrola przed jazdą

<i>Docieranie</i>	35
<i>Zalecane otwarcia przepustnicy</i>	35
<i>Kontrola przed jazdą</i>	36

Docieranie i kontrola przed jazdą

Już na wstępie podkreślono wagę właściwego docierania dla przedłużenia żywotności i właściwości użytkowych Twojego motocykla Suzuki. Dalej zostaną przedstawione zasady właściwego docierania.

Zalecane maksymalne otwarcia przepustnicy.

Poniższa tabela zawiera zalecane maksymalne otwarcia przepustnicy podczas docierania:

Pierwsze 800 km	Poniżej ½ otwarcia przepustnicy
Do 1.600 km	Poniżej ¾ otwarcia przepustnicy

Zmiana obrotów silnika

W okresie docierania powinno się jeździć ze zmiennymi obrotami silnika (nie na stałym gazie), pozwala to na efektywniejsze dopasowanie się współpracujących części. Zmienne obciążenie silnika jest sprawą bardzo ważną, lecz nigdy nie należy go nadmiernie przeciążać.

Docieranie i jazda na nowych oponach

Nowe opony wymagają również odpowiedniej fazy docierania, tak jak i silnik. Nowe opony są zazwyczaj bardzo śliskie i należy stopniowo zwiększać pochylanie motocykla na zakrętach. Należy unikać gwałtownego przyspieszania, hamowania i ostrego pochylania motocykla przez pierwsze 160 km.

OSTRZEŻENIE:

Zaniedbanie fazy docierania opon może doprowadzić do poślizgu i utraty kontroli nad pojazdem. Zachowaj szczególną ostrożność jeżdżąc na nowych oponach. Przeprowadź docieranie opon unikając ostrego przyspieszania, mocnego pochylania motocykla i ostrego hamowania przez pierwsze 160 km.

Należy unikać jazdy z bardzo niskimi obrotami silnika.

Długa jazda ze stałymi, niskimi obrotami silnika spowodować może nieprawidłowe dotarcie współpracujących części. Można przyspieszać motocyklem dowolnie na wszystkich biegach, ale uważając, żeby nie przekroczyć zalecanych górnych obrotów w fazie docierania.

Nie należy jednak jeździć podczas pierwszych 1.600 km z pełnym otwarciem przepustnic.

Olej silnikowy powinien mieć możliwość cyrkulacji jeszcze przed jazdą.

Po uruchomieniu ciepłego lub zimnego silnika, zanim się go obciąży, należy pozwolić mu przez pewien czas pracować na biegu jałowym. Poprzez ten zabieg olej dotrze do wszystkich miejsc wymagających smarowania.

Należy pamiętać o pierwszym i najważniejszym przeglądzie motocykla

Przeгляд diagnostyczny po pierwszym 1.000 km jest najważniejszą inspekcją dla Twojego motocykla. W wyniku docierania pewne nastawy fabryczne mogły ulec zmianom, co wymaga obecnie fachowej korekty.

Punktualne dotrzymanie terminu przeglądu przy 1.000 km gwarantuje optymalną żywotność i pożądane efekty użytkowe silnika.

WAŻNE

Pierwsza diagnostyka, po przejechaniu 1.000 km, powinna zostać przeprowadzona na podstawie planu przeglądu zawartego w niniejszym podręczniku. Należy zwrócić szczególną uwagę na OSTRZEŻENIA, UWAGI i WAŻNE zawarte w tym rozdziale.

Kontrola przed jazdą

Przed jazdą należy upewnić się, czy zostały sprawdzone wszystkie elementy wymienione w tabeli poniżej. Nigdy nie należy lekceważyć procedury sprawdzania wszystkich elementów.

OSTRZEŻENIE

Nie stosowanie się do wskazówek dotyczących prawidłowego dokonywania przeglądu i obsługi okresowej może zwiększyć ryzyko wypadku lub zniszczenia wyposażenia motocykla. Przed każdą jazdą należy dokonywać przeglądu motocykla. Aby dokonać prawidłowego przeglądu należy odnieść się do tabeli zamieszczonej poniżej, a w celu uzyskania szczegółowych informacji należy zapoznać się z treścią rozdziału "Przeгляд i obsługa okresowa".

OSTRZEŻENIE

Założenie używanych, źle napompowanych lub niewłaściwych opon zmniejszy stabilność motocykla i w rezultacie może doprowadzić do wypadku. Przed jazdą należy upewnić się, czy zostały sprawdzone wszystkie elementy wymienione w tabeli poniżej. Nigdy nie należy lekceważyć procedury sprawdzania wszystkich elementów.

OSTRZEŻENIE

Dokonywanie przeglądu poszczególnych elementów, gdy silnik pracuje może doprowadzić do powstania poważnych obrażeń ciała. W czasie pracy silnika należy zachować szczególną ostrożność, aby ręce i elementy ubrania nie zostały wciągnięte przez ruchome części silnika. Przed dokonaniem przeglądu należy wyłączyć silnik, wyjątkiem jest sprawdzanie wyłącznika silnika i działania przepustnicy.

PUNKTY DO SPRAWDZENIA	RODZAJ KONTROLI
Układ kierowniczy	<ul style="list-style-type: none"> • Łatwość poruszania • Ewentualne zakłócenia w ruchu kierownicy • Brak luzów, właściwe zamocowanie
Manetka	<ul style="list-style-type: none"> • Właściwy luz • Równomierne przekręcanie manetki i powrót do pozycji zamkniętej po jej puszczeniu
Sprzęgło	<ul style="list-style-type: none"> • Właściwy luz dźwigni • Równomierne działanie
Hamulce	<ul style="list-style-type: none"> • Poziom płynu w zbiorniczku powyżej linii "LOWER" • Właściwy luz pedału i dźwigni hamulca • Nie występuje efekt zapowietrzenia układu hamulc. • Brak wycieków płynu
Zawieszenie	<ul style="list-style-type: none"> • Płynne działanie
Paliwo	<ul style="list-style-type: none"> • Wystarczająca ilość w zbiorniku
Opony	<ul style="list-style-type: none"> • Właściwe ciśnienie • Wystarczający profil • Brak pęknięć i rys w oponach
Olej silnikowy	<ul style="list-style-type: none"> • Właściwy poziom
Układ chłodzenia	<ul style="list-style-type: none"> • Właściwy poziom płynu chłodzącego • Brak wycieków
Olej przekładniowy	<ul style="list-style-type: none"> • Właściwy poziom
Światła	<ul style="list-style-type: none"> • Właściwe funkcjonowanie wszystkich świateł, kontrolki i wskaźników
Sygnal dźwiękowy	<ul style="list-style-type: none"> • Właściwe funkcjonowanie
Wyłącznik silnika	<ul style="list-style-type: none"> • Właściwe funkcjonowanie
Nóżka boczna/blokada zapłonu	<ul style="list-style-type: none"> • Właściwe funkcjonowanie

Reguły bezpiecznej jazdy

<i>Rozruch silnika</i>	<i>39</i>
<i>Ruszanie</i>	<i>39</i>
<i>Zmiana biegów</i>	<i>40</i>
<i>Jazda po wzniesieniach</i>	<i>41</i>
<i>Zatrzymanie i parkowanie</i>	<i>41</i>

Reguły bezpiecznej jazdy

Rozruch silnika

Zanim uruchomisz silnik upewnij się, że:

- Ustawiony jest bieg jałowy
- Włącznik silnika znajduje się w pozycji "0" 

WAŻNE:

Motocykl jest wyposażony w wyłącznik obwodu zapłonowego. Motocykl może zostać uruchomiony tylko wtedy, gdy:

- *Włączony jest bieg jałowy, a sprzęgło nie jest wciśnięte, lub*
- *Bieg jest włączony, nóżka boczna jest całkowicie złożona i sprzęgło nie jest wciśnięte*

Gdy silnik jest zimny:

1. Zamknąć całkowicie przepustnicę/manetkę gazu.
2. Wcisnąć sprzęgło, a następnie przycisk rozrusznika elektrycznego.
3. Po uruchomieniu silnika poczekać, aż silnik rozgrzeje się wystarczająco.

Gdy silnik jest ciepły

Zamknij przepustnicę i naciśnij przycisk rozrusznika elektrycznego.

Gdy silnik nie chce zapalić

Otwórz przepustnicę o 1/8 do 1/4 i naciśnij przycisk rozrusznika elektrycznego.

OSTRZEŻENIE

Ze względu na szkodliwość spalin nie należy uruchamiać silnika w zamkniętych pomieszczeniach, z niewystarczającą wentylacją. Spaliny zawierają tlenek węgla, który jest bezbarwny i bezwonny, a wdychanie go może spowodować śmierć lub poważne zatrucie. Silnik należy uruchamiać jedynie na zewnątrz, na świeżym powietrzu.

UWAGA:

Nie należy pozostawiać zbyt długo motocykla z pracującym silnikiem, ponieważ w ten sposób silnik może się przegrzać, jego wewnętrzne części mogą ulec uszkodzeniu, a rura wydechowa może się zabarwić.

Ruszanie

OSTRZEŻENIE

Jazda na motocyklu z nadmierną prędkością zwiększa ryzyko utraty kontroli nad motocyklem i może być przyczyną wypadku.

W czasie jazdy zawsze należy pamiętać, aby prędkość była dostosowana do własnych umiejętności, własności trakcyjnych motocykla oraz warunków zewnętrznych.

OSTRZEŻENIE

Zdejmowanie rąk z uchwytów kierownicy i nóg z podnóżków, w czasie jazdy jest bardzo niebezpieczne. Jeżeli zdejmiesz chociaż jedną rękę lub nogę, zmniejszysz w ten sposób zdolność kontrolowania motocykla w czasie jazdy.

Dlatego należy pamiętać, że w czasie jazdy trzeba zawsze trzymać oba uchwyty kierownicy, a nogi powinny być oparte o podnóżki.

OSTRZEŻENIE

Gwałtowne wiatry boczne, powstałe w momencie wymijania czy też wyprzedzania przez duże pojazdy, przy wyjazdach z tuneli lub powstające w terenach górzystych mogą również osłabić zdolność kontroli nad motocyklem.

Należy pamiętać o zredukowaniu prędkości i uważać na wiatry boczne.

Należy całkowicie złożyć nóżkę boczną, wcisnąć dźwignię sprzęgła, włączyć I bieg (dźwignia w dół). Zwiększając płynnie obroty silnika (poprzez delikatne odkręcenie manetki gazu), puszczać jednocześnie powoli i delikatnie dźwignię sprzęgła. Motocykl ruszy i wraz z dodawaniem gazu zacznie przyspieszać. Chcąc zmienić bieg na wyższy, należy nieznacznie przyspieszyć, wcisnąć ponownie sprzęgło z równoczesnym zamknięciem gazu i dźwignią zmiany biegów wybrać kolejne przełożenie, aż do najwyższego.

WAŻNE

Nóżka boczna wyposażona jest w elektryczną blokadę, przerywającą dopływ prądu w układzie zapłonowym, w przypadku, gdy jest ona rozłożona i zostaje włączony bieg.

Zmiana biegów

Układ zmiany biegów został zaprojektowany tak, aby zapewnić silnikowi prawidłowe funkcjonowanie w przewidzianych do tego celu zakresach prędkości obrotowych. Rozłożenie przełożeń zostało starannie dopasowane do właściwości i charakterystyki silnika motocykla. Kierowca powinien zawsze dobrać odpowiedni bieg do aktualnych warunków. Nie należy jeździć z częściowo wciśniętym, ślizgającym się sprzęgłem, gdyż przyspieszy to jego zużycie. Nie należy również częściowo wciskać sprzęgła w celu ograniczania prędkości poruszającego się motocykla, aby tego dokonać należy raczej zredukować bieg na niższy, co umożliwi pracę silnika w przewidzianych do tego zakresach prędkości obrotowych.

OSTRZEŻENIE

Redukcja biegu na niższy podczas, gdy prędkość obrotowa silnika jest zbyt wysoka może spowodować, że:

- tylne koło zacznie się ślizgać i straci przyczepność na skutek intensywnego hamowania silnikiem, co może stać się przyczyną wypadku lub
- graniczna, dopuszczalna wartość prędkości obrotowej na niższym biegu zostanie przekroczona, co rezultacie doprowadzi do zniszczenia silnika

Należy zmniejszyć prędkość przed zredukowaniem biegu.

OSTRZEŻENIE

Redukowanie biegu w momencie, gdy motocykl wchodzi w zakręt może spowodować poślizg tylnego koła, a w konsekwencji utratę kontroli nad motocyklem.
Zawsze należy zmniejszyć prędkość i zredukować bieg przed wejściem w zakręt.

Jazda po wzniesieniach

- W czasie podjazdu pod górę motocykl może zacząć zwalniać i wykazywać brak mocy należy wtedy zredukować bieg na niższy, tak, aby silnik pracował w optymalnym zakresie. Zmiana biegów powinna nastąpić szybko, zanim motocykl wytraci prędkość.
- Przy długich zjazdach silnik może zostać użyty jako hamulec. Odbywa się to poprzez włączenie niższego biegu.
- Należy jednak wtedy uważać, żeby silnik nie przekroczył zalecanych obrotów; dodatkowo należy stosować hamulec ręczny i nożny.

Zatrzymanie i parkowanie:

1. Zmniejszyć obroty silnika.
2. Użyć jednocześnie i równomiernie przedniego i tylnego hamulca.
3. Przy zmniejszeniu prędkości zredukować biegi.
4. Krótco przed zatrzymaniem motocykla wrzucić bieg jałowy. Poprawne wrzucenie biegu jałowego zostanie potwierdzone przez kontrolkę biegu jałowego.
5. Zaparkować motocykl na twardej, płaskiej powierzchni tak, aby nie przewrócił się.

OSTRZEŻENIE

Niedoświadczeni kierowcy mają tendencję do nadmiernego używania tylnego hamulca, co powoduje wydłużenie drogi hamowania i może stać się bezpośrednią przyczyną kolizji. Korzystanie tylko z przedniego lub tylnego hamulca jest niebezpieczne, ponieważ przez to motocykl może wpaść w poślizg, a kierowca może utracić nad nim kontrolę.
Należy używać obu hamulców jednocześnie.

OSTRZEŻENIE

Gwałtowne hamowanie w momencie zakręcania spowoduje poślizg i utratę kontroli nad motocyklem.
Należy zahamować przed rozpoczęciem zakręcania.

OSTRZEŻENIE

Na mokrej lub śliskiej nawierzchni oraz na zakrętach, hamulców należy używać ostrożnie. Nagłe hamowanie w tych warunkach jest szczególnie niebezpieczne.
Na śliskich i nieregularnych nawierzchniach należy zawsze hamować łagodnie i z wyczuciem.

OSTRZEŻENIE

Jazda za innym pojazdem w zbyt małej odległości może doprowadzić do kolizji. W miarę zwiększania się prędkości pojazdu wydłużeniu ulega również droga hamowania. Należy upewnić się, że zachowujemy bezpieczną odległość od pojazdu znajdującego się przed nami tzn, że droga hamowania jest krótsza niż dystans między pojazdami.

WAŻNE:

Jeżeli motocykl ma być zaparkowany na wzniesieniu i postawiony na nóżce bocznej, należy pamiętać, aby skierować przód motocykla w kierunku szczytu wzniesienia, gdyż w przeciwnym razie nóżka boczna jednoślada może się złożyć. Zaleca się pozostawianie pojazdu na I biegu (przed uruchomieniem silnika należy ponownie włączyć bieg jałowy).

6. Przełączyć włącznik zapłonu/stacyjkę do pozycji "OFF".
7. Skręcić kierownicę maksymalnie w lewo i zablokować.
8. Wyjąć kluczyk ze stacyjki.

OSTRZEŻENIE

<p>Gorący tłumik może cię oparzyć. Jeszcze jakiś czas po wyłączeniu silnika, tłumik jest wystarczająco gorący, aby spowodować oparzenie po dotknięciu. Miejsce parkowania motocykla powinno być tak wybrane, aby wykluczyć ewentualność kontaktu przechodniów i dzieci z gorącymi częściami motocykla.</p>
--

WAŻNE:

Jeśli zakładasz dodatkowe zabezpieczenie przeciwkradzieżowe takie jak U-lock, czy Disc-lock nie zapomnij o jego zdjęciu przed ruszeniem.

Przeglądy okresowe

<i>Plan przeglądów</i>	44
<i>Komplet narzędzi</i>	46
<i>Punkty smarowania</i>	46
<i>Akumulator</i>	47
<i>Filtr powietrza</i>	49
<i>Świece zapłonowe</i>	52
<i>Olej silnikowy</i>	55
<i>Kontrola wolnych obrotów</i>	58
<i>Regulacja linki gazu</i>	59
<i>Przewód paliwowy</i>	60
<i>Regulacja sprzęgła</i>	61
<i>Płyn chłodzący</i>	63
<i>Olej przekładniowy</i>	64
<i>Hamulce</i>	65
<i>Opony</i>	70
<i>Wylącznik zapłonu przy nóżce bocznej</i>	73
<i>Demontaż kół</i>	74
<i>Oświetlenie / wymiana żarówek</i>	77
<i>Bezpieczniki</i>	81

Przeglądy okresowe

Plan przeglądów

Dalej zamieszczona tabela wskazuje odstępy między przeglądami w kilometrach i miesiącach. Należy dotrzymywać terminów wszystkich przeglądów, inspekcji czy smarowań, tak jak podano w tabeli.

Jeżeli motocykl jest używany w trudnych warunkach, czynności te powinny być przeprowadzane częściej. O tym, jak często w takich przypadkach należy przeprowadzać inspekcje motocykla, poinformuje Cię indywidualnie autoryzowany dealer Suzuki.

Przeglądy nie mogą być przeprowadzane połowicznie lub niedokładnie, gdyż kontrola np. układu kierowniczego bądź jezdnego jest bardzo ważna dla bezpieczeństwa ruchu.

Najlepszą gwarancją bezpieczeństwa będzie regularna kontrola u autoryzowanego dealera Suzuki.

OSTRZEŻENIE

Nieprawidłowe lub niestaranne, czy też niezgodne z zalecanym schematem wykonanie przeglądu zwiększy ryzyko wypadku lub zniszczenia motocykla.

Zawsze należy postępować zgodnie z zasadami i harmonogramem przeglądów okresowych zawartym w tej instrukcji obsługi. Należy dołożyć wszelkich starań, aby inspekcje były przeprowadzane sumiennie.

Przeglądy oznaczone symbolem (*) powinny być dokonywane przez autoryzowanego dealera motocyklowego lub autoryzowany punkt serwisowy Suzuki. Inne prace, które nie są w ten sposób zaznaczone mogą być wykonywane przez osoby posiadające doświadczenie mechaniczne, na podstawie wskazówek zawartych w instrukcji obsługi. W przypadku jakichkolwiek wątpliwości powstałych w czasie dokonywania przeglądu czy też obsługi okresowej, należy niezwłocznie skontaktować się z autoryzowanym punktem dealerskim lub serwisowym Suzuki i zlecić mu wykonanie przeglądu/obsługi okresowej.

OSTRZEŻENIE

Uruchamianie silnika w zamkniętych pomieszczeniach, garażach jest niebezpieczne. Spaliny zawierają tlenek węgla - gaz, który jest bezbarwny i bezwonny, mogący spowodować zatrucie, a nawet śmierć.

Silnik należy uruchamiać na zewnątrz, gdzie istnieje przepływ świeżego powietrza.

WAŻNE

Plan przeglądów i obsługi okresowej określa minimalne wymagania dotyczące przeglądów. Jeżeli motocykl używany jest w ciężkich warunkach, przeglądy powinny być dokonywane częściej niż wynika to z planu przeglądów. W przypadku jakichkolwiek wątpliwości co do terminów przeglądów i obsługi okresowej, należy skontaktować się z autoryzowanym punktem dealerskim lub serwisowym Suzuki.

UWAGA

Stosowanie nieoryginalnych części zamiennych spowoduje, że okres eksploatacji motocykla skróci się znacznie.

Suzuki zaleca używanie oryginalnych lub rekomendowanych przez firmę części zamiennych.

PLAN PRZEGLĄDÓW

Uwaga: Czynności te powinny być przeprowadzane według stanu licznika kilometrów lub też po upływie określonego czasu - w zależności od tego, co prędzej nastąpi.

Element	Przedział	1000	6000	12000	18000	24000
	km miesiące	2	12	24	36	48
	Wkład filtra powietrza	-	I	I	R	I
*	Śruby i nakrętki układu wydechowego	T	-	T	-	T
*	Luz zaworowy	I	-	I	-	I
	Świece zapłonowe	-	I	R	I	R
	Przewód paliwowy	-	I	I	I	I
		* wymieniać co 4 lata				
	Olej silnikowy	R	R	R	R	R
	Filtr oleju silnikowego	R	-	-	R	-
	Luz linki gazu	I	I	I	I	I
*	Synchronizacja przepustnic	-	-	I	-	I
*	System PAIR	-	-	I	-	I
*	Płyn chłodzący	wymieniać co dwa lata				
	Przewody układu chłodzenia	-	I	I	I	I
	Sprzęgło	-	I	I	I	I
	Olej przekładni głównej	R	-	I	-	I
*	Hamulce	I	I	I	I	I
	Przewód hamulcowy	-	I	I	I	I
		* wymieniać co 4 lata				
	Płyn hamulcowy	-	I	I	I	I
		* wymieniać co 2 lata				
	Opony	-	I	I	I	I
*	Układ kierowniczy	I	-	I	-	I
*	Zawieszenie przednie	-	-	I	-	I
*	Zawieszenie tylne	-	-	I	-	I
*	Śruby konstrukcyjne ramy	T	T	T	T	T

*Ważne: I - przegląd i czyszczenie, regulacja, wymiana lub smarowanie - w zależności od potrzeb;
R - wymiana; T - dociąganie, dokręcanie*

Komplet narzędzi

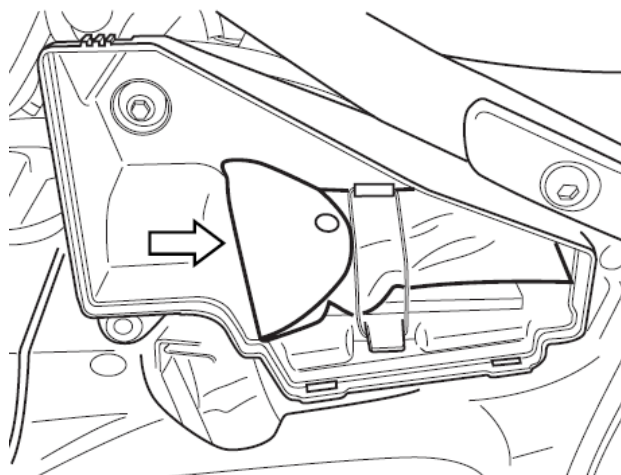

Motocykl posiada komplet narzędzi umieszczony w schowku z lewej strony motocykla. Dostęp do schowka opisany jest w rozdziale: „Regulacja zawieszni”.

Punkty smarowania

Regularne smarowanie współpracujących części jest bardzo ważne dla zachowania prawidłowej eksploatacji oraz dla bezpiecznej jazdy.

Godne polecenia jest smarowanie motocykla po jeździe w deszczu, po długiej podróży, czy po myciu wodą.

Główne miejsca, które należy smarować są pokazane na rysunku.

UWAGA:

Smarowanie przełączników może doprowadzić do ich uszkodzenia. Nie nakładaj smaru i oleju na włączniki lub przełączniki.

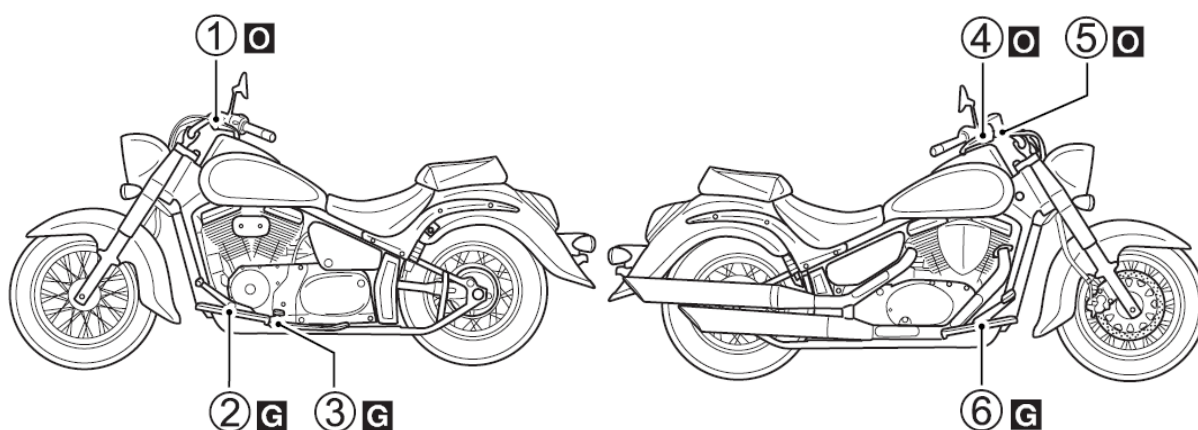

1. Uchwyt dźwigni sprzęgła
2. Oś dźwigni zmiany biegów
3. Oś nóżki bocznej i zaczep sprężyny

O – OLEJ

G - SMAR

5. Linka gazu
6. Oś pedału hamulca i przegub pręta hamulca tylnego

Akumulator

Motocykl wyposażony jest w akumulator typu bezobsługowego, jednakże wskazane jest, aby stopień naładowania akumulatora był sprawdzany co jakiś czas przez autoryzowany punkt serwisowy.

Standardowy prąd ładowania akumulatora to: 1.2A x 5 do 10 h i maksymalny prąd ładowania akumulatora to: 5A x 1h. Nigdy nie wolno przekraczać maksymalnej, podanej powyżej wartości prądu ładowania akumulatora.

OSTRZEŻENIE

Z akumulatora wydziela się wodór, który może eksplodować w zetknięciu z ogniem lub iskrą. Wszelkiego rodzaju źródła ognia, iskier itp. Powinny znajdować się z dala od akumulatora. Pracując w bliskiej odległości od akumulatora nie wolno palić!

UWAGA

Użycie większego niż to zostało podane, maksymalnego prądu ładowania akumulatora spowoduje skrócenie jego żywotności. Nigdy nie należy przekraczać maksymalnej wartości prądu ładowania akumulatora.

1. Ustaw motocykl na nóżce bocznej

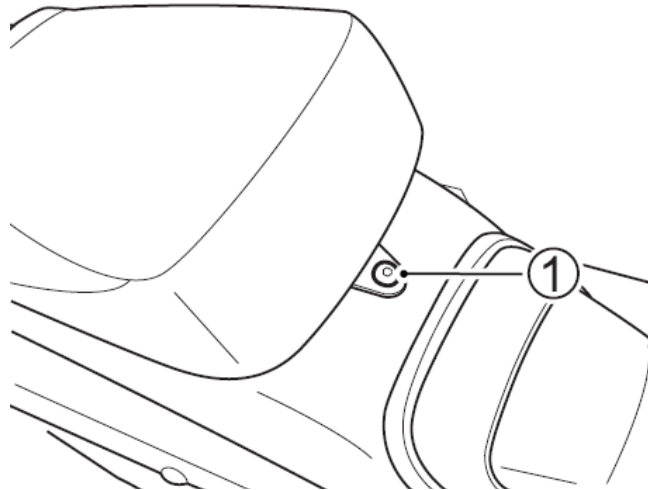

2. Odkręć śrubę (1).

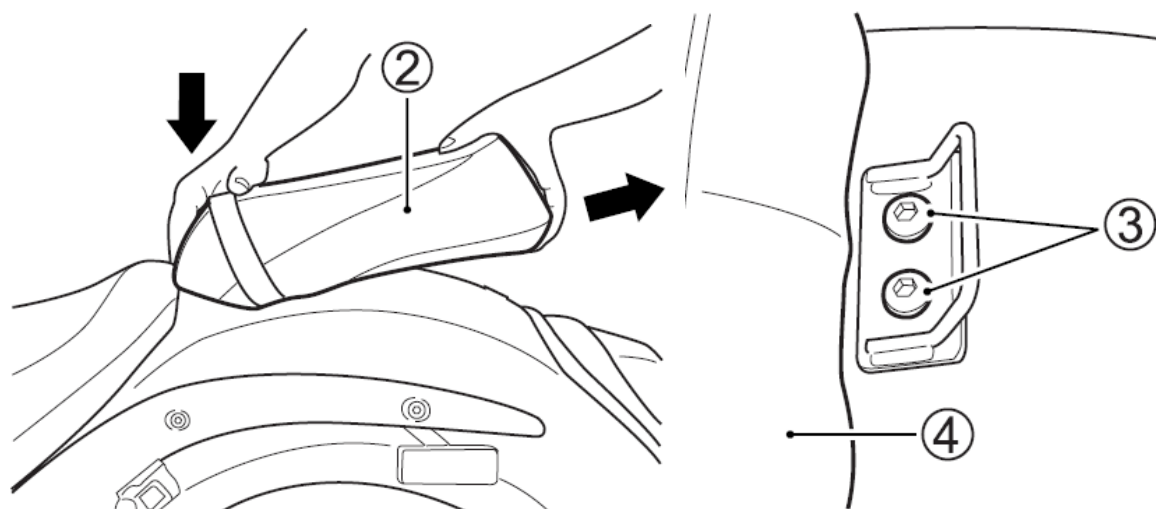

3. Naciśnij przednią część tylnego siedziska (2) i wysuń siedzisko do tyłu.
4. Odkręć śruby (3) i zdejmij przednie siedzisko (4).

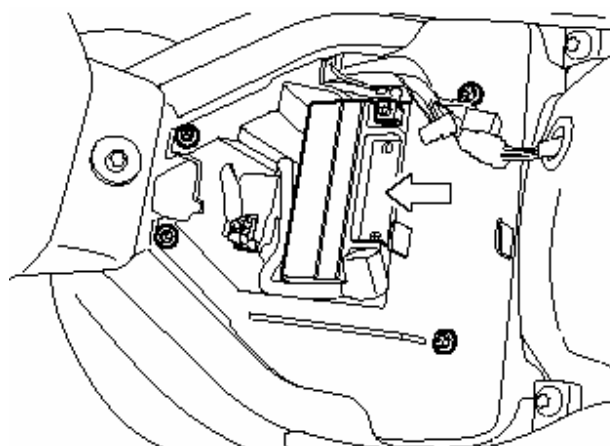

5. Wyjmij akumulator.

WAŻNE

Należy pamiętać, aby najpierw odłączyć ujemny zacisk, a dopiero potem dodatni.

6. Montaż akumulatora przeprowadź w odwrotnej kolejności.

UWAGA

Przewody należy podłączyć do właściwych biegunów akumulatora. Czerwone złącze dochodzi do zacisku plus (+), a czarne złącze (lub czarne z białymi paskami) do zacisku minus (-). Jeżeli zamieni się te połączenia, to akumulator i system ładowania zostaną uszkodzone.

Filtr powietrza

Jeżeli jest on zanieczyszczony i zmniejsza się jego przepuszczalność, to automatycznie pogarszają się osiągi pojazdu (spadek mocy, wzrost zużycia paliwa). Wkład filtra należy sprawdzić i czyścić regularnie. W przypadkach, gdy motocykl jest eksploatowany w ciężkich warunkach – (np.: jazda w kurzu) czyszczenie lub wymiana wkładu filtra powietrza powinna być dokonywana częściej niż to wynika z harmonogramu przeglądów. Należy sprawdzać i czyścić wkład filtra regularnie, zgodnie z opisaną poniżej procedurą.

OSTRZEŻENIE

Uruchamianie silnika, gdy wkład filtra powietrza nie znajduje się na swoim miejscu może spowodować dostanie się zanieczyszczeń do silnika, a w pewnych okolicznościach pracy silnika może dojść również do cofnięcia się płomienia z silnika i w konsekwencji do zapalenia się motocykla.

Nigdy nie należy uruchamiać silnika, gdy wkład filtra powietrza nie jest poprawnie zainstalowany.

UWAGA

Jeżeli motocykl jest eksploatowany w ciężkich warunkach: kurz, błoto, mokra nawierzchnia, to wkład filtra powietrza powinien być często czyszczony lub wymieniany. Eksploatowanie motocykla w opisanych powyżej warunkach spowoduje zanieczyszczenie (zmniejsza się wtedy jego przepuszczalność), a w konsekwencji zapchanie się wkładu filtra w wyniku czego dojdzie do pogorszenia się osiągow motocykla, wzrostu zużycia paliwa a następnie do uszkodzenia silnika. Obudowę i wkład filtra należy wyczyścić niezwłocznie po tym, jak woda dostanie się do wnętrza obudowy.

1. Ustaw motocykl na nóżce bocznej.
2. Poluzuj śrubę opaski (1).

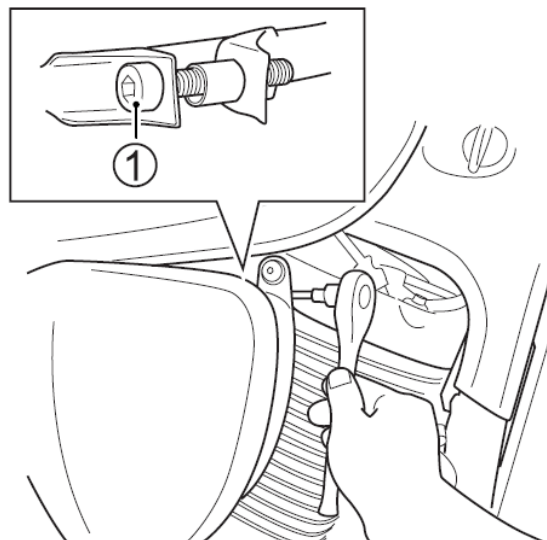

3. Odkręć śruby (2) i odczep zacpek (3). Zdemonstuj filtr powietrza (4).

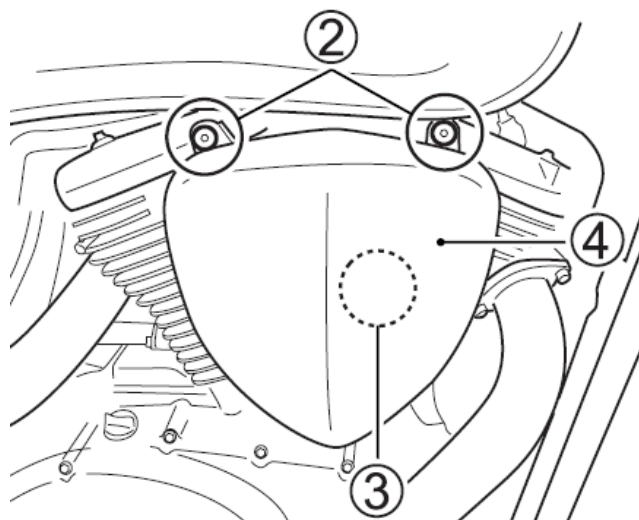

4. Rozłącz przewód (5) i kostkę (6).
5. Odkręć śruby. Zdemontuj obudowę filtra (7).

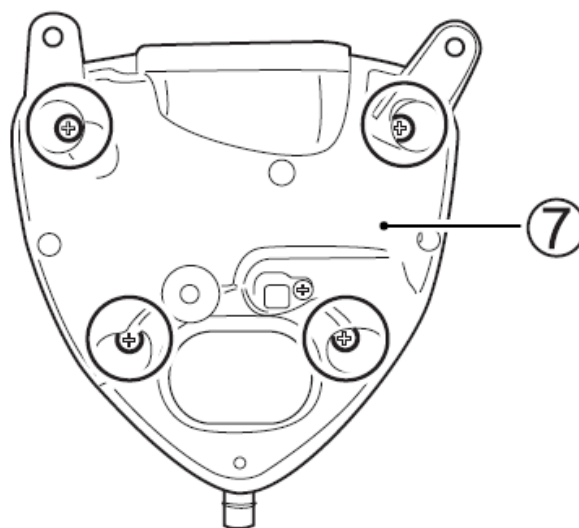
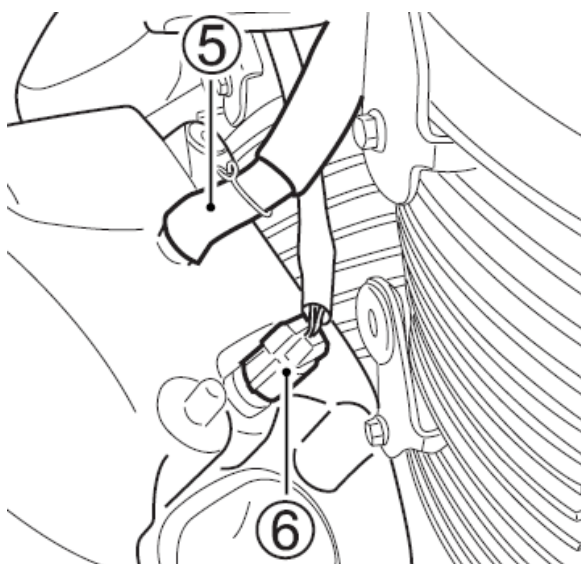

6. Odkręć śruby. Zdemontuj wkład filtrujący (8).

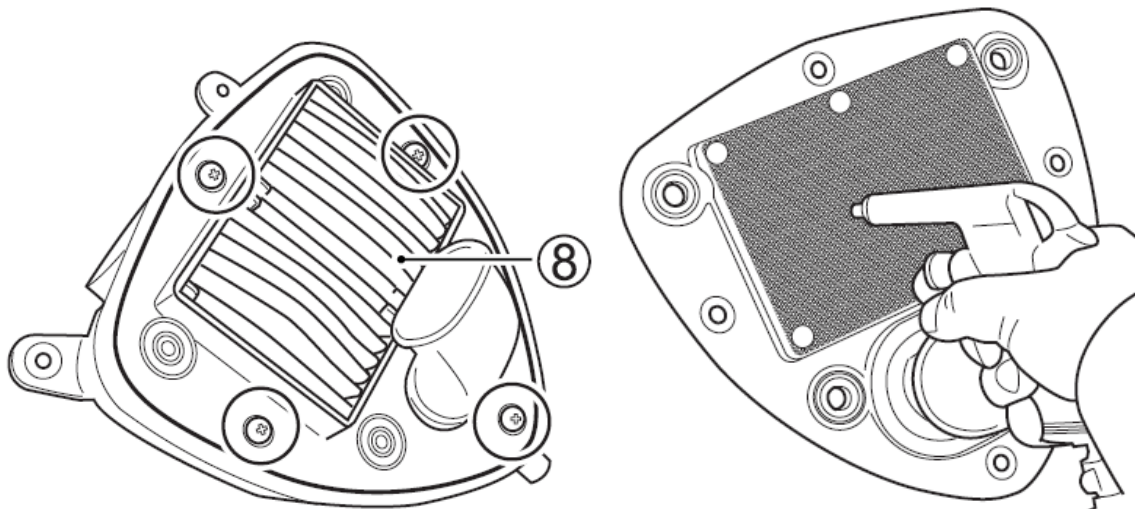

7. Przy użyciu sprężonego powietrza ostrożnie przedmuchać wkład filtra.

WAŻNE:

Wkład filtra powietrza należy przedmuchiwać tylko od strony siatki. Czyszczenie sprężonym powietrzem od strony wkładu filtrującego spowoduje wciśnięcie obcych elementów (lub zanieczyszczeń) w pory filtra i zarazem pogorszenie jego własności.

UWAGA

Rozdarty wkład filtra powietrza spowoduje, że kurz dostanie się do silnika i spowoduje jego uszkodzenie. Wkład należy czyścić bardzo ostrożnie, sprawdzając jednocześnie czy nie jest rozdarty. W przypadku, gdy zauważymy rozdarcie należy wkład wymienić na nowy.

8. Zamontować wyczyszczony lub nowy wkład filtra powietrza w odwrotnej kolejności niż to zostało opisane w przypadku demontażu. Należy upewnić się, że wkład został poprawnie zainstalowany i sprawdzić szczelność jego zamknięcia.

UWAGA

Jeżeli wkład filtra zostanie zamontowany nieprawidłowo, wtedy kurz może dostać się do silnika omijając wkład filtra, a silnik ulegnie uszkodzeniu. Należy upewnić się czy wkład filtra został poprawnie zamontowany.

Rurka spustowa filtra powietrza

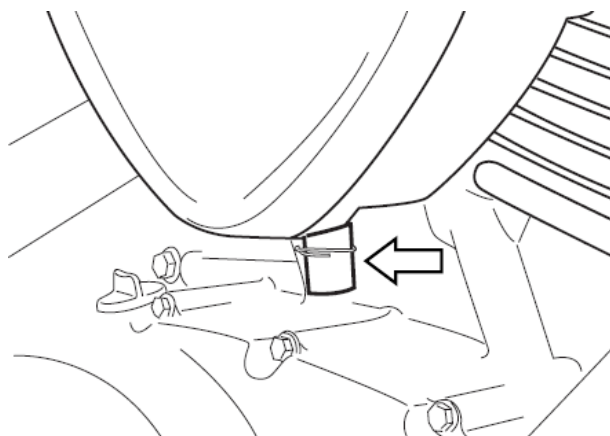

Zdjąć korek spustowy i spuścić nagromadzoną wodę oraz olej. Czynność ta powinna być dokonywana w czasie przeglądów okresowych. Rurka spustowa znajduje się pod obudową filtra powietrza.

Świece zapłonowe

Demontaż świec zapłonowych

1. Ustawić motocykl na nóżce bocznej.
2. Zdemontuj filtr powietrza zgodnie z powyższym rozdziałem.

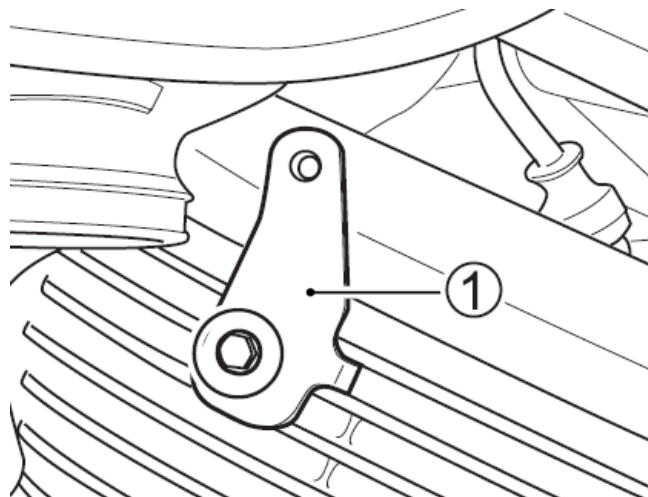

3. Odkręć śrubę i zdemontuj uchwyt (1) filtra powietrza.

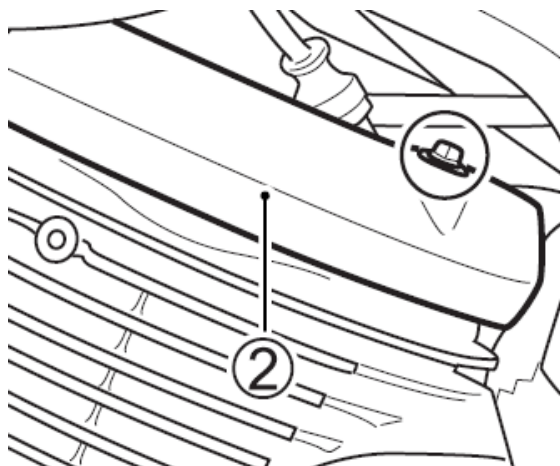

Przód

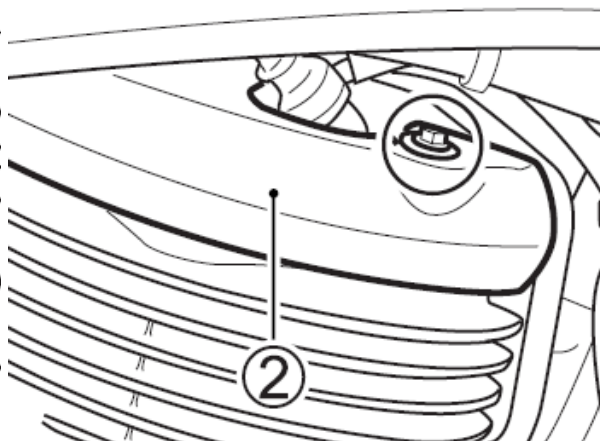

Tył

4. Odkręć śrubę i otwórz osłonę (2).

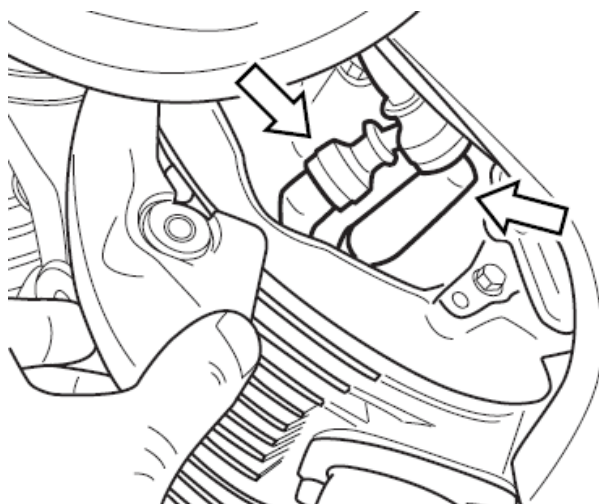

Przód

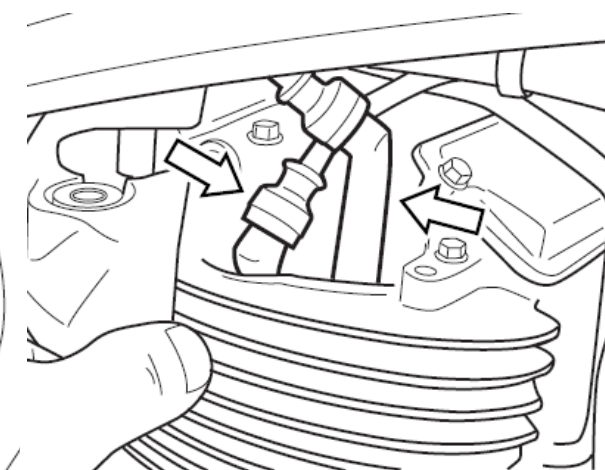

Tył

5. Zdemontuj nasadki świec zapłonowych.

6. Kluczem do świec wykręć świece zapłonowe.

Kontrola i czyszczenie świec

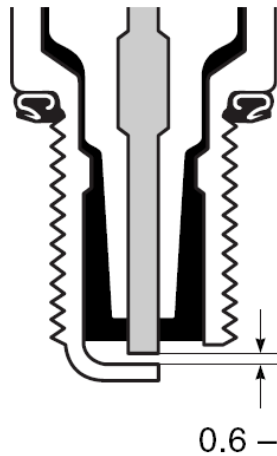

Świecę zapłonową należy co jakiś czas oczyszczać z osadu za pomocą szczotki drucianej. Odstęp elektrod należy ustawić za pomocą szczelinomierza na 0.6 - 0.7 mm. Świece zapłonowe należy wymieniać co 12000 km.

Zanim osad zostanie usunięty należy dokładnie przyjrzeć się zabarwieniu każdej świecy. Rodzaj zabarwienia świadczy o przydatności świecy do danych warunków pracy. Normalna świeca powinna mieć kolor jasnobrązowy. Jeśli porcelanka świecy jest jaśniejsza lub wypalona oznacza to zbyt gorącą pracę. Taką świecę należy wymienić na zimniejszą. Zasady doboru świec podano w tabeli poniżej.

Zasady wymiany świec zapłonowych.

UWAGA

Zastosowanie nieodpowiedniego typu świecy wpłynie niekorzystnie na pracę silnika, wręcz może doprowadzić do zniszczenia silnika. W tym przypadku uszkodzenie nie będzie objęte gwarancją.

Suzuki zaleca stosowanie podanych powyżej typów świec zapłonowych lub ich odpowiedników. W przypadku, gdy występują wątpliwości co do rodzaju i przeznaczenia świecy zapłonowej, należy skonsultować się autoryzowanym dealermotocykli Suzuki lub autoryzowanym serwisem.

NGK	DENSO	Uwagi
DPR7EA	X22ESR – U	Standardowa świeca
DPR8EA	X24ESR – U	Jeżeli standardowa świeca wydaje się szklista lub bardzo biała, to należy ją zastąpić tą świecą

WAŻNE:

Aby wyeliminować możliwość zakłóceń w pracy urządzeń elektronicznych motocykl ten wyposażony jest w świece zapłonowe z rezystorem. Zastosowanie innych świec spowodować

może nieprawidłową pracę elektronicznych komponentów pojazdu oraz spadek osiągnięć. Należy używać wyłącznie rekomendowanych świec zapłonowych.

Montaż świec:

UWAGA:

Świece zapłonowe należy dokręcać z wyczuciem. Zbyt mocne dokręcenie grozi uszkodzeniem aluminiowego gwintu głowicy cylindra. Przy montażu świec postępuj zgodnie z poniższą procedurą.

Najpierw należy ostrożnie wkręcać świecę ręcznie do momentu, gdy natrafimy na opór. Następnie należy dokręcić świecę za pomocą klucza o: 1/2 obrotu w przypadku świecy nowej lub o 1/8 obrotu - w przypadku świecy, która po oczyszczeniu jest użyta ponownie.

UWAGA:

Przez otwory po wykręconych świecach do silnika mogą przedostać się zanieczyszczenia. Po wykręceniu świec należy zawsze zabezpieczyć otwory przy użyciu np. czystej szmatki.

Olej silnikowy

Żywotność silnika zależy także w dużej mierze od jakości i regularnej wymiany oleju silnikowego. Codzienna kontrola poziomu oleju i regularna wymiana należą do najważniejszych prac przeglądowych.

Przy sprawdzaniu poziomu oleju należy postępować w następujący sposób:

1. Uruchomić silnik i pozostawić go na kilka minut
2. Wyłączyć silnik i odczekać trzy minuty
3. Ustawić prosto motocykl i skontrolować poziom oleju w okienku kontrolnym umieszczonym z prawej strony silnika

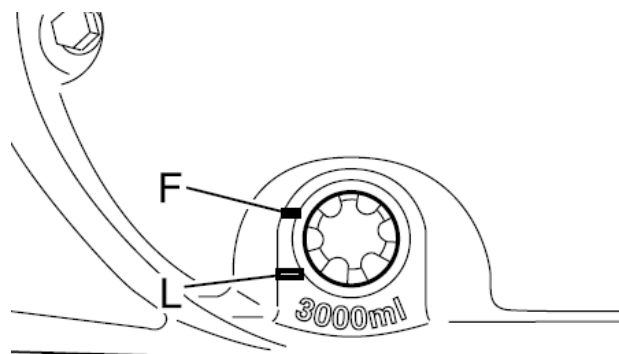

UWAGA

Jeżeli motocykl stoi prosto na płaskiej powierzchni poziom oleju powinien zawsze znajdować się pomiędzy oznaczeniami "L" i "F" w okienku kontrolnym.

W przeciwnym razie może dojść do uszkodzenia silnika.

Przed każdą jazdą kontroluj poziom oleju silnikowego w okienku kontrolnym przy motocyklu trzymanym prosto.

Wymiana oleju silnikowego i filtra oleju

Olej silnikowy i filtr oleju należy zmienić po pierwszym 1000 km, a później według tabeli przeglądów. Aby olej mógł całkowicie wyciec, powinien być spuszcany przy ciepłym silniku.

Procedura wymiany oleju jest następująca:

1. Ustaw motocykl na nóżce bocznej.

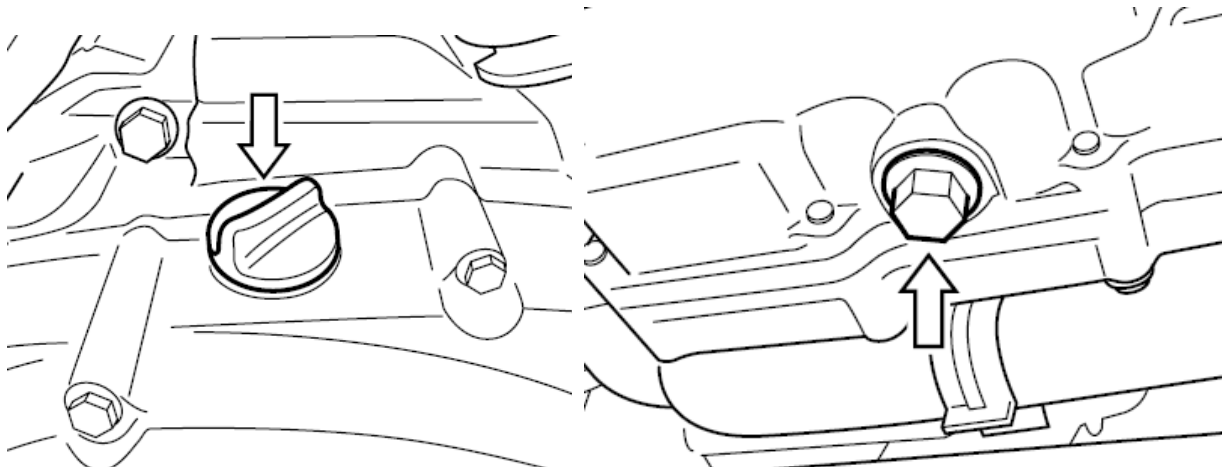

2. Odkręć korek wlewu oleju.
3. Rozepnij spinki i zdemontuj dolną osłonę silnika. Podstaw pojemnik pod śrubę do spuszczenia oleju.
4. Śrubę do spuszczenia oleju odkręć kluczem i poczekaj, aż olej całkowicie spłynie.

OSTRZEŻENIE

Olej silnikowy i rury wydechowe mogą być tak gorące, iż kontakt z nimi grozi oparzeniem. Zaczekaj ze spuszczeniem oleju do chwili, gdy zarówno rur jak i korka spustowego można będzie dotknąć gołą ręką.

WAŻNE:

Należy pamiętać o konieczności prawidłowej utylizacji zużytego oleju.

OSTRZEŻENIE

Oleje silnikowe i ich pochodne są substancjami szkodliwymi. Dzieci i zwierzęta mogą się zatruci połykając olej lub jego związki. Wielokrotny i długotrwały kontakt ze zużytym olejem prowadzi do raka skóry. Nawet krótkotrwały kontakt z olejem prowadzi do podrażnienia skóry.

- Oleje należy trzymać z dala od dzieci i zwierząt
- Przy wymianie oleju należy stosować ubranie ochronne i wodoodporne rękawice
- Miejsca na ciele zabrudzone olejem należy dokładnie umyć mydłem

5. Wkręć ponownie śrubę spustową wraz z uszczelką i dokręć przy pomocy klucza.
6. Filtr oleju odkręć przy pomocy specjalnego klucza dostępnego u dealera Suzuki.



Specjalny klucz do filtra oleju o nr 09915-40620 można zamówić u autoryzowanego dealera SUZUKI.

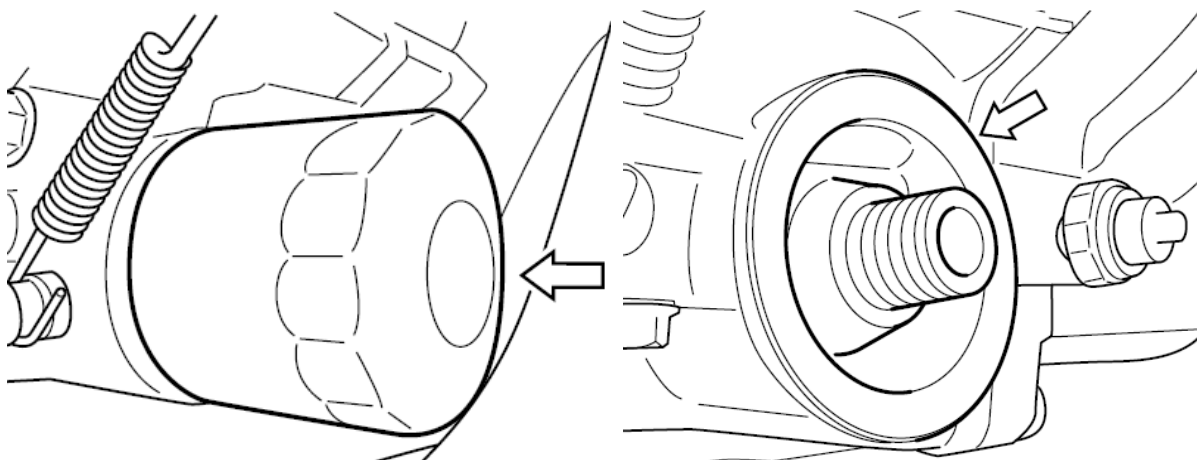

7. Miejsce, w które zostanie wstawiony nowy filtr należy przetrzeć czystą szmatką.

8. Uszczelkę gumową filtra (6) zwilżyć odrobiną oleju silnikowego.

UWAGA

Należy stosować wyłącznie oryginalny filtr oleju SUZUKI. Zastosowanie innego filtra może prowadzić do nieszczelności lub uszkodzenia silnika.

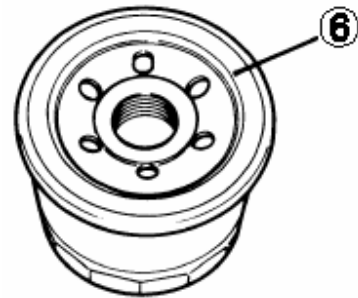

9. Dokręć filtr oleju aż do przylegania uszczelki filtra do płaszczyzny przylegania na silniku, czyli do momentu, w którym wyczuwalny będzie lekki opór.

WAŻNE:

W celu właściwego dociągnięcia filtra oleju ważne jest dokładne ustalenie pozycji, w której powierzchnia filtra zaczyna stykać się z powierzchnią silnika.

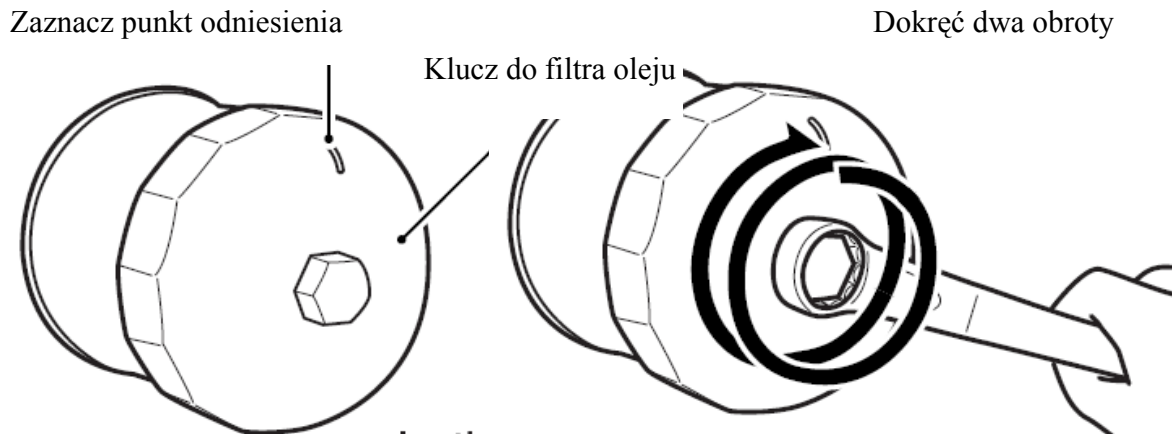

10. Zaznacz górny punkt na kluczu nasadowym filtra lub na filtrze. Filtr dokręć o dwa obroty odpowiednim kluczem.

Moment dokręcenia filtra oleju: 20 Nm (2.0 kGm)

11. Wlej do silnika 3400 ml nowego oleju i zakręć korek wlewowy. Należy pamiętać o stosowaniu właściwego rodzaju oleju, tak jak opisano to w rozdziale "Zalecane rodzaje paliwa, oleju i płynu chłodzącego".

WAŻNE:

Przy wymianie oleju i pozostawieniu starego filtra oleju niezbędne będzie ok. 3000 ml oleju silnikowego.

UWAGA

Stosowanie oleju niezgodnego z zaleceniami Suzuki doprowadzić może do uszkodzenia silnika.

Używaj oleju silnikowego zgodnie z zaleceniami podanymi w rozdziale: „Zalecane rodzaje paliwa, oleju i płynu chłodzącego”

12. Sprawdź przy pracującym silniku ewentualne nieszczelności przy filtrze oleju i śrubie do spuszczenia oleju. W tym celu silnik powinien pracować 2-3 minuty ze zmienną prędkością obrotową

13. Wyłącz silnik i odczekaj trzy minuty. Ponownie sprawdź poziom oleju. Poziom oleju może być obserwowany poprzez okienko kontrolne. Jeżeli poziom oleju znajduje się poniżej kreski "F", to należy go uzupełnić. Po uzupełnieniu należy dokonać ponownego sprawdzenia pod kątem szczelności.

WAŻNE

W przypadku, gdy nie dysponujesz specjalnym kluczem do odkręcania filtra oleju, należy zlecić przeprowadzenie operacji wymiany filtra autoryzowanemu serwisowi Suzuki.

Kontrola wolnych obrotów

Skontroluj wolne obroty silnika. Przy silniku rozgrzanym do normalnej temperatury pracy obroty powinny wynosić 1000 – 1200 obr/min.

WAŻNE:

Jeśli obroty nie zawierają się w specyfikowanym przedziale zwróć się do autoryzowanego serwisu Suzuki po pomoc.

Regulacja linki gazu

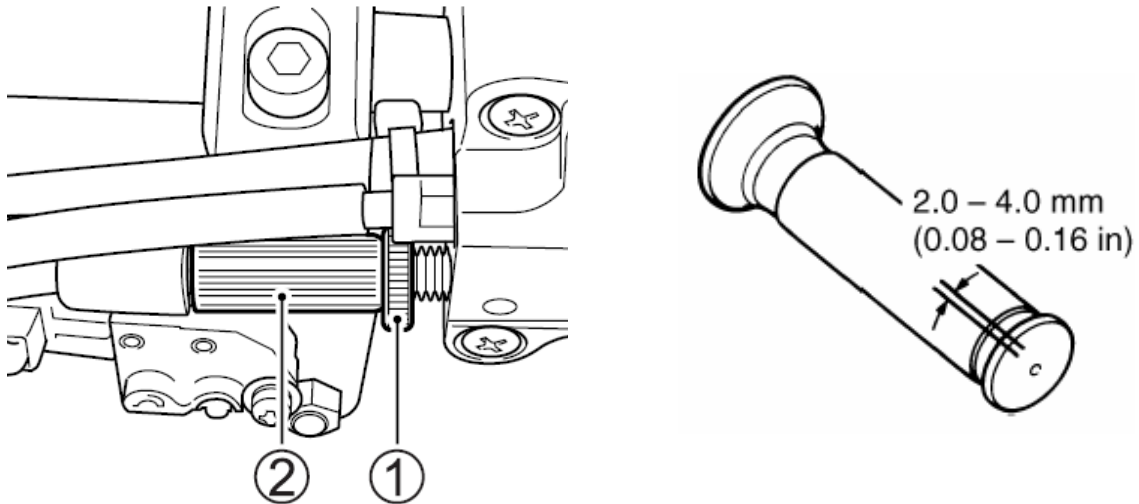

Regulację luzu linki gazu przeprowadź następująco:

1. Poluzuj nakrętkę zabezpieczającą (1).
2. Luz linki ustawić za pomocą śruby regulacyjnej (2) tak, by wynosił on 2.0 - 4.0 mm.
3. Po regulacji dokręć nakrętkę zabezpieczającą (1).

OSTRZEŻENIE

Po wyregulowaniu luzu linki gazu należy sprawdzić, czy prędkość obrotowa silnika nie podnosi się przy skręcaniu kierownicy i czy manetka gazu powraca samoczynnie i lekko. Niewłaściwy luz linki gazu spowodować może nagły wzrost prędkości obrotowej silnika przy skręceniu kierownicy. Doprowadzić to może do utraty panowania nad pojazdem.

Przewód paliwowy

Uniesienie zbiornika paliwa

1. Ustaw motocykl na nóżce bocznej. Zdemontuj siedzisko zgodnie z opisem w rozdziale dotyczącym akumulatora.

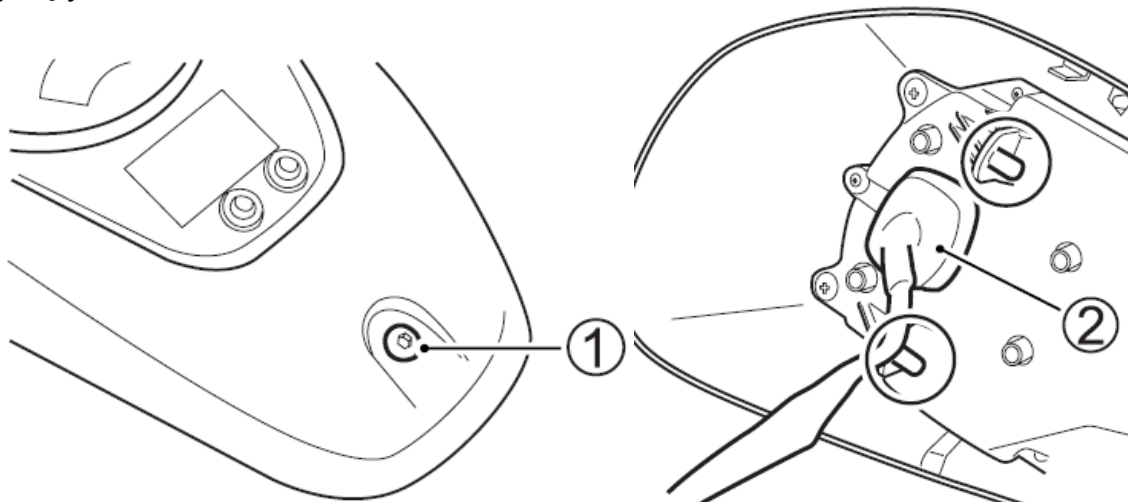

2. Odkręć śrubę (1).

3. Rozłącz zaczepy. Rozepnij kostkę (2) i zdemontuj zestaw wskaźników.

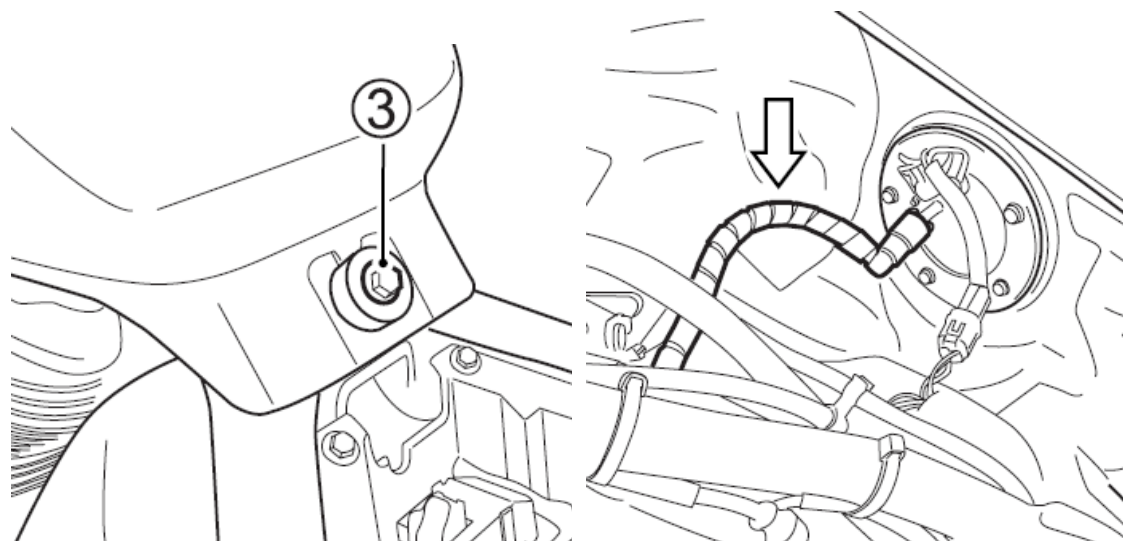

4. Odkręć śrubę (3). Unieś tylną część zbiornika i wysuń zbiornik do tyłu.

5. Skontroluj przewód paliwowy pod kątem uszkodzeń i szczelności. Jeśli stwierdzisz jakikolwiek defekt, przewód paliwowy należy wymienić na nowy.

WAŻNE:

Zbyt wysokie uniesienie zbiornika paliwa grozi zgięciem lub skrzywieniem przewodu paliwowego. Unieś zbiornik tylko na tyle by odłączyć przewód paliwowy. Zbiornik na powyższej ilustracji jest odchyłony tak, by pokazać wyraźnie przewód paliwowy i złączkę.

Regulacja sprzęgła

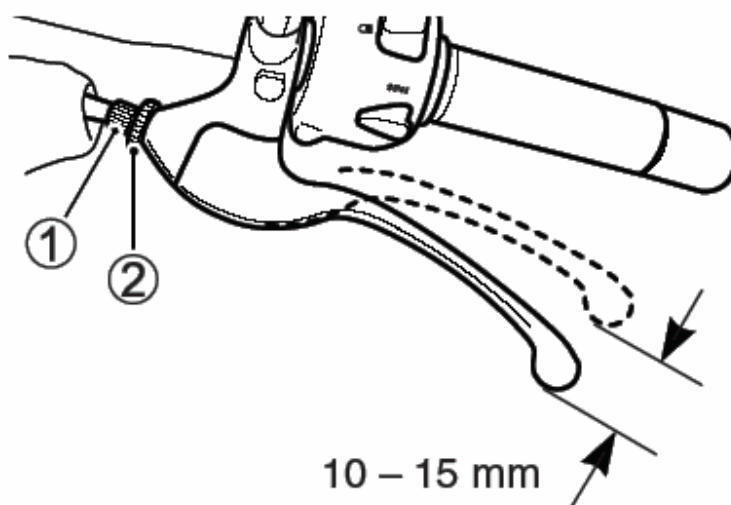

Przy każdym przeglądzie okresowym należy skorygować śrubą regulacyjną luz dźwigni sprzęgła. Luz ten powinien wynosić 10-15 mm, przy pomiarze przy uchwycie dźwigni sprzęgła, zanim sprzęgło zostanie wysprężone. Aby uzyskać właściwy luz dźwigni sprzęgła poluzuj przeciwnakrętkę (2) i ustaw odpowiedni luz śrubą regulacyjną (1).

Regulacja główna

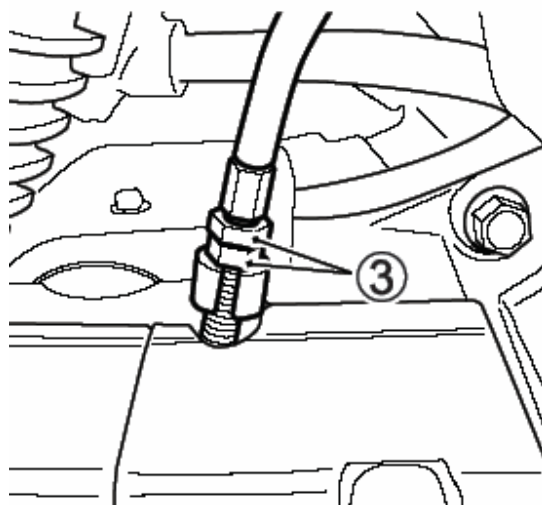

1. Poluzuj przeciwnakrętkę (3) i wykręć ją.

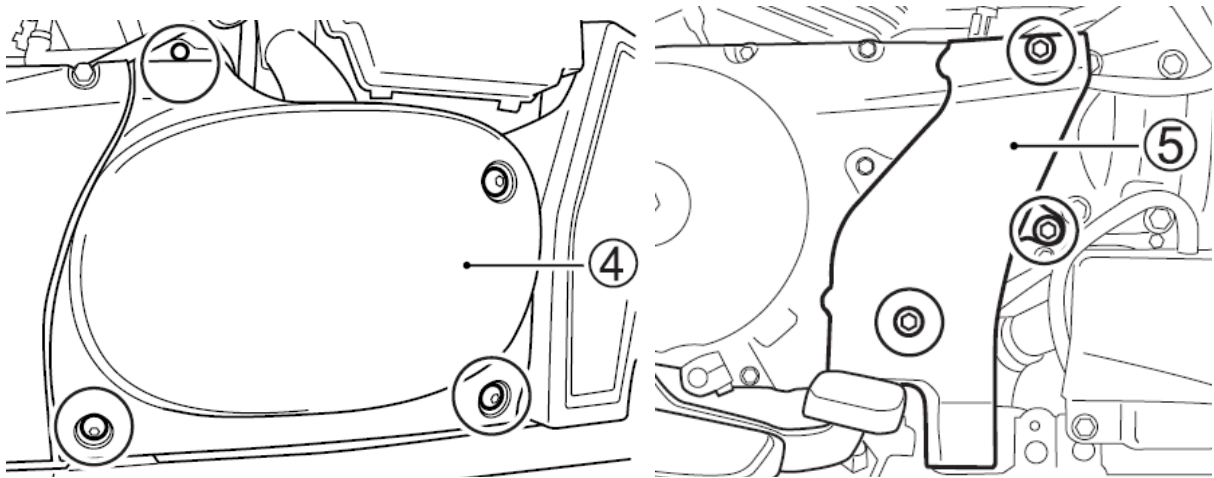

2. Odkręć śruby. Zdemontuj osłony (4) i (5).

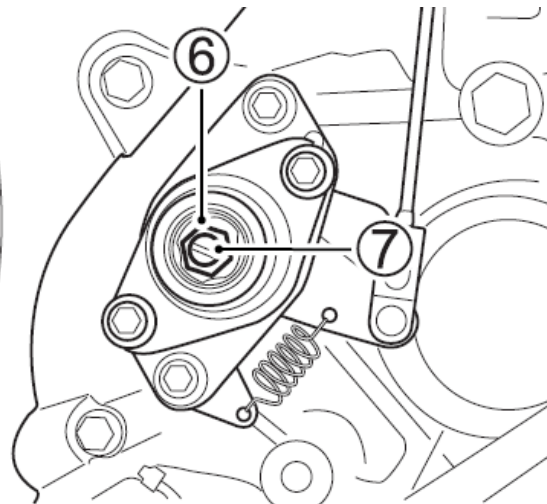

3. Poluzuj przeciwnakrętkę (6).
4. Śrubę regulacyjną (7) wkręcaj do oporu, a następnie wykręć o $\frac{1}{4}$ obrotu.
5. Zablokuj śrubokrętem położenie śruby regulacyjnej (7) i dokręć przeciwnakrętkę (6).
6. Przeciwnakrętką (3) ustaw specyfikowany luz 10 – 15 mm na końcu dźwigni sprzęgła.
7. Jeśli uzyskanie prawidłowego luzu jest utrudnione poluzuj przeciwnakrętkę (2) na tyle, by uzyskać prawidłowy luz dźwigni.
7. Dokręć przeciwnakrętki (2) oraz (3).

WAŻNE:

Drobne regulacje przeprowadzać można tylko przy dźwigni sprzęgła.

Płyn chłodzący

Poziom płynu chłodzącego

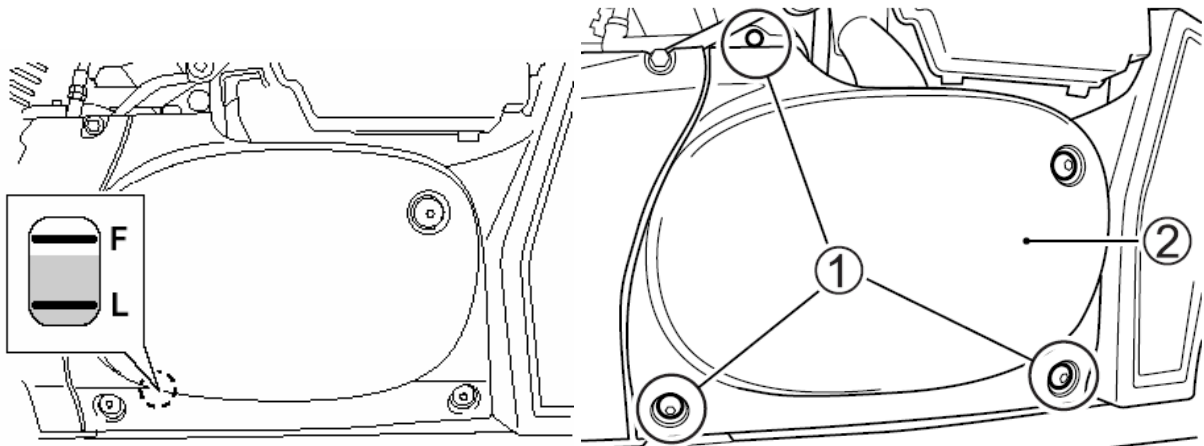

Poziom płynu chłodzącego w zbiorniku wyrównawczym powinien znajdować się zawsze pomiędzy oznaczeniami "F" (pełny) i "L" (niski). Poziom płynu należy sprawdzać przed każdą jazdą przy prosto stojącym motocyklu. Jeżeli poziom płynu znajduje się poniżej oznaczenia "L" należy dołączyć świeżego właściwie rozcieńzonego płynu.

Aby uzupełnić poziom płynu należy:

1. Odkręć śruby (1) i zdejmij pokrywę (2).

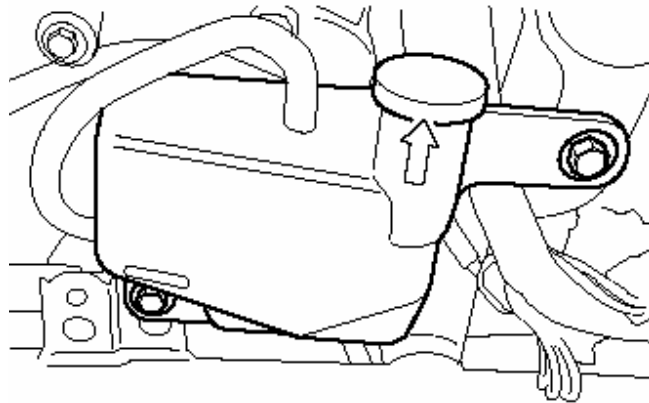

2. Zdejmij korek wlewu i dolej tyle roztworu płynu chłodzącego, aby jego poziom osiągnął oznaczenie "F". Stosuj się do wskazówek zawartych w rozdziale „Zalecane rodzaje paliwa, oleju i płynu chłodzącego”.

OSTRZEŻENIE

Płyn chłodzący jest szkodliwy przy połknięciu lub wdychaniu. Nie pij płynu chłodzącego ani jego roztworu. W przypadku połknięcia nie wywołać wymiotów i natychmiast wezwać lekarza. Unikaj wdychania oparów płynu chłodzącego. Przy zaciągnięciu się oparami wyjdź na świeże powietrze i oddychaj głęboko. Przy kontakcie ze skórą lub oczami przemyj natychmiast dużą ilością wody. Roztwór płynu chłodzącego jest szkodliwy dla zwierząt. Trzymaj z dala od dzieci i zwierząt.

WAŻNE

Dolewanie wyłącznie wody do płynu chłodzącego zmniejszy efektywność jego działania. Zawsze należy stosować roztwór zawierający 50% płynu chłodzącego i 50% wody destylowanej.

Wymiana płynu chłodzącego

Płyn należy wymieniać co 2 lata.

WAŻNE

Okolo 1500 ml płynu chłodzącego będzie potrzebne do napełnienia chłodnicy i zbiorniczka.

Olej przekładniowy

Olej przekładniowy należy wymienić po pierwszym 1.000 km i następnie sprawdzać co 12.000 km. Należy używać oleju SAE 90 oznaczonego symbolem GL-5 w klasyfikacji API. W przypadku używania motocykla w temperaturze poniżej 0° C należy używać oleju SAE 80.

Wymiana oleju przebiega następująco:

1. Ustawić motocykl na nóżce bocznej.
2. Odkręcić korek wlewu oleju (1).
3. Ustawić motocykl pionowo, odkręcić śrubę spustową (2) znajdującą się w dolnej części przekładni głównej i spuścić olej.
4. Po spuszczeniu oleju dokręcić ponownie śrubę spustową. Napełnić przekładnię świeżym olejem, trzymając motocykl pionowo ustawiony. Do tego celu potrzebne będzie ok. 200-220 ml oleju.
5. Dokręcić korek wlewu oleju.

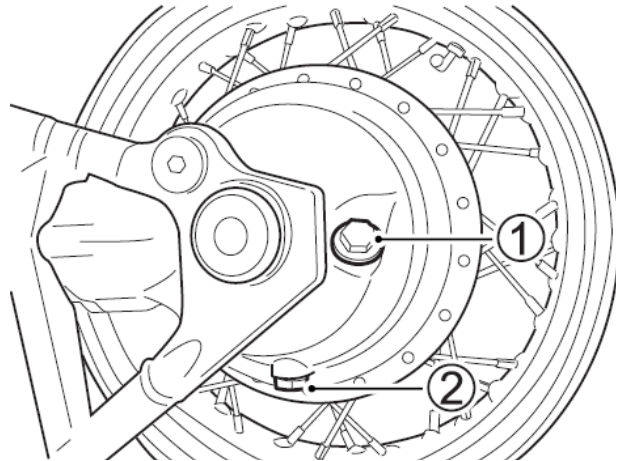

UWAGA:

Użytkowanie motocykla ze zbyt małą ilością oleju przekładniowego spowodować może zablokowanie przekładni i w rezultacie doprowadzić do wypadku.

Przed każdą jazdą sprawdzać szczelność przekładni. Przy wymianie oleju korek spustowy prawidłowo dokręcić.

WAŻNE:

Należy pamiętać o prawidłowej utylizacji zużytego oleju.

OSTRZEŻENIE

Oleje nowe, zużyte i ich pochodne są substancjami szkodliwymi. Dzieci i zwierzęta mogą się zatruc połykając olej lub jego związki. Wielokrotny i długotrwały kontakt ze użytym olejem prowadzić może do raka skóry. Nawet krótkotrwały kontakt z olejem prowadzić może do podrażnienia skóry.

- Oleje należy trzymać z dala od dzieci i zwierząt
- Przy wymianie oleju należy stosować ubranie ochronne i wodoodporne rękawice
- Miejsca na ciele zabrudzone olejem należy dokładnie umyć mydłem

Hamulce

Motocykl ten jest wyposażony z przodu w hamulec tarczowy i z tyłu w hamulec bębnowy. Niezawodnie funkcjonujące hamulce są główną przesłanką bezpiecznej jazdy. Nie wolno zapominać o regularnych kontrolach hamulców przeprowadzanych w/g zaleceń tej książki.

OSTRZEŻENIE

- jeżeli hamulce muszą być naprawiane lub skontrolowane, to radzimy Państwu zlecić te prace autoryzowanemu warsztatowi Suzuki. Warsztaty te dysponują właściwymi narzędziami i fachową wiedzą, przez co prace te będą wykonane w sposób pewny i ekonomiczny
- hamulce tarczowe pracują pod wysokim ciśnieniem. Wężę hamulcowe i płyn hamulcowy powinny, ze względów bezpieczeństwa, być zawsze wymieniane w odstępach podanych w planie przeglądów niniejszej instrukcji obsługi.

Przed każdym wyjazdem należy sprawdzić następujące elementy układu hamulcowego:

- Skontrolować stan płynu hamulcowego w zbiorniczku.
- Sprawdzić hamulce z przodu i z tyłu pod względem nieszczelności i braku wycieków.
- Sprawdzić wąż hamulcowy pod względem nieszczelności i pęknięć.
- Dźwignia i pedał hamulca powinny zawsze mieć właściwy skok i być w sposób bezpieczny zamontowane.
- Sprawdzić zużycie klocków hamulcowych.

Płyn hamulcowy

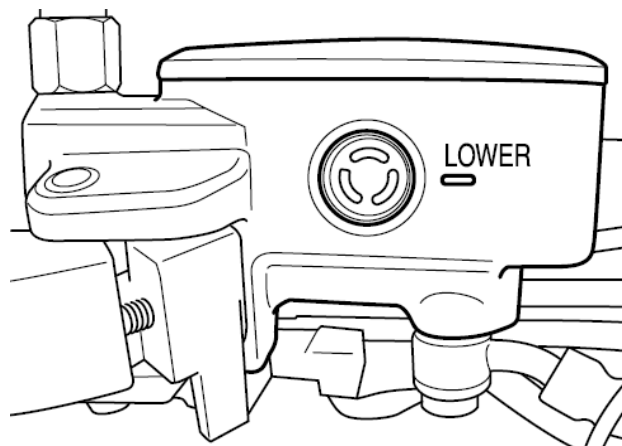

Należy sprawdzić poziom płynu hamulcowego w obu zbiorniczkach: przednim i tylnym. Jeżeli w którymś zbiorniczku poziom płynu hamulcowego jest poniżej zaznaczonej dolnej wartości, należy dodać płynu hamulcowego DOT4, sprawdzić stan zużycia klocków hamulcowych jak również ewentualne wycieki płynu.

UWAGA

- **Nigdy nie należy używać płynu hamulcowego, który był przechowywany w używanym lub nieszczelnym pojemniku. Nie należy także używać płynu hamulcowego, który pozostał z wcześniejszych prac diagnostycznych, ponieważ w międzyczasie została przez niego wchłonięta wilgoć z powietrza**
- **Należy używać wyłącznie płynu hamulcowego DOT-4**
- **Należy unikać uzupełniania płynu hamulcowego w obrębie powierzchni lakierowanych lub części z tworzywa sztucznego, ponieważ aktywny chemicznie płyn może je uszkodzić.**

OSTRZEŻENIE

Płyn hamulcowy jest szkodliwy, jeżeli zostanie połknięty lub dostanie się na skórę, czy do oczu. W takim przypadku należy niezwłocznie poradzić się lekarza. Przy połknięciu płynu hamulcowego nie wywołać wymiotów i wezwać natychmiast lekarza. W przypadku, gdy dostanie się on na skórę lub do oczu, należy je wypłukać w dużej ilości wody.

Wraz ze wzrostem zużycia klocków hamulcowych spada także poziom płynu hamulcowego, aby zrekompensować nową pozycję klocków. Napędzanie zbiorniczka płynem hamulcowym należy do regularnych prac diagnostycznych.

Klocki hamulcowe

Przód

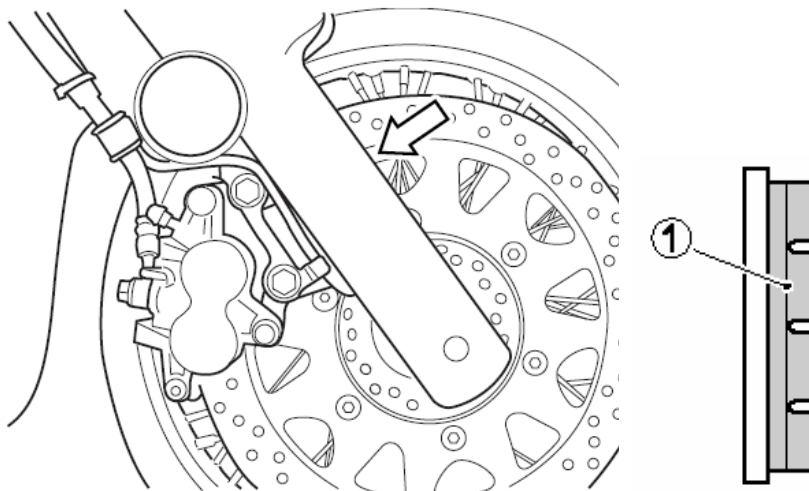

(1) dopuszczalne zużycie klocka

Stan klocków powinien być kontrolowany przy każdej okazji. Po osiągnięciu dopuszczalnego zużycia (nacięty rowek (1) na klocku) należy je wymienić jako zestaw. Pracę tę powinien wykonać autoryzowany serwis Suzuki.

OSTRZEŻENIE

Po wymianie klocków hamulcowych jazdę można rozpocząć dopiero po kilkukrotnym naciśnięciu dźwigni i pedału hamulca, w celu ułożenia się klocków oraz osiągnięcia prawidłowego skoku obydwu dźwigni hamulcowych, co zapewni ich prawidłowe działanie.

OSTRZEŻENIE

Jazda ze zużytymi klockami hamulcowymi zredukuje skuteczność hamulców, co zwiększy prawdopodobieństwo wypadku.

Należy pamiętać o regularnych kontrolach klocków hamulcowych. W przypadku osiągnięcia granicznej linii zużycia, wymianę klocków należy zlecić fachowemu warsztatowi.

WAŻNE:

Nie należy uruchamiać hamulców, jeżeli klocki hamulcowe nie są zamontowane.

Ponowne wciśnięcie tłoczków jest wówczas trudne, jak również może dojść do wycieku płynu hamulcowego.

Hamulec tylny

Ustawienie pedału hamulca koła tylnego

OSTRZEŻENIE:

Zbyt duży luz pedału hamulca tylnego pogorszy skuteczność hamulca, zwiększając ryzyko wypadku. Zbyt mały luz pedału powodować będzie ocieranie szczęk hamulcowych o bęben hamulcowy prowadząc do zniszczenia obydwu tych części.

Należy postępować zgodnie z podanymi poniżej wskazówkami dotyczącymi regulacji położenia pedału hamulca.

Pozycja pedału hamulca musi być zawsze właściwie ustawiona. Ustawienie to można skorygować w następujący sposób:

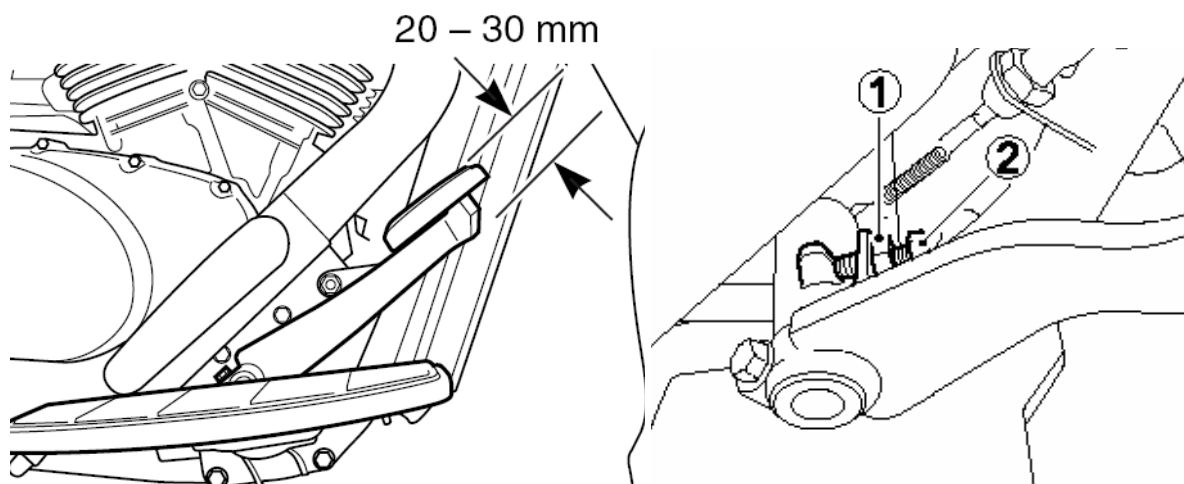

1. Odkręcić śrubę zabezpieczającą (1) śruby regulacyjnej.

2. Ustawić śrubą regulacyjną (2) właściwe położenie pedału hamulca wynoszące 95 – 105 mm powyżej górnej krawędzi podnóżka.
3. Dokręcić ponownie przeciwnakrętkę (1).

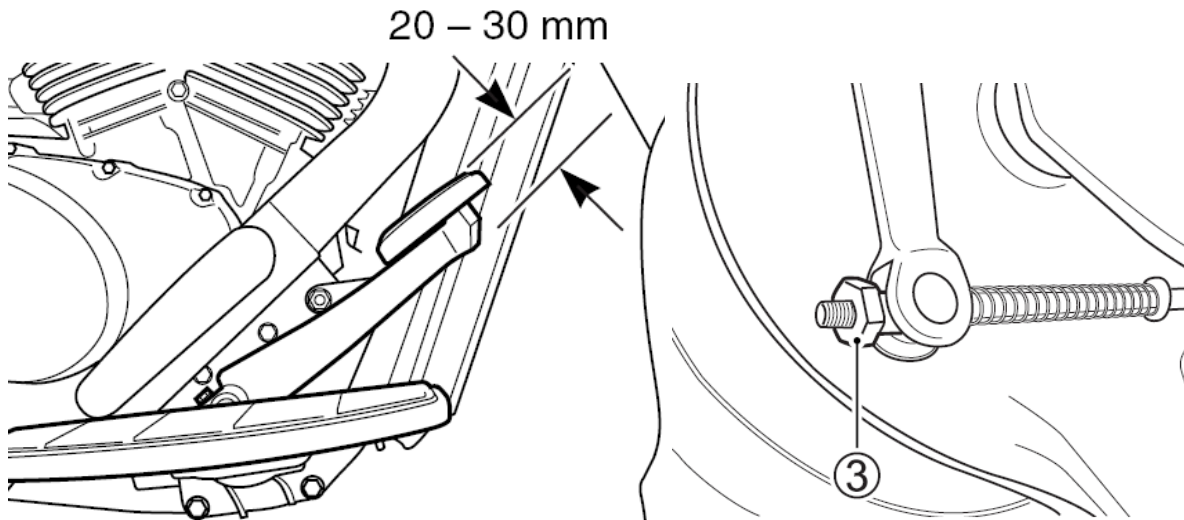

4. Przy pomocy śruby regulacyjnej (3) ustawić prawidłowy luz pedału wynoszący 20 – 30 mm.

Granica zużycia okładzin hamulcowych

Motocykl ten posiada wskaźnik granicy zużycia okładzin hamulcowych hamulca tylnego. Aby sprawdzić stan okładzin należy:

1. Sprawdzić, czy hamulec jest właściwie wyregulowany

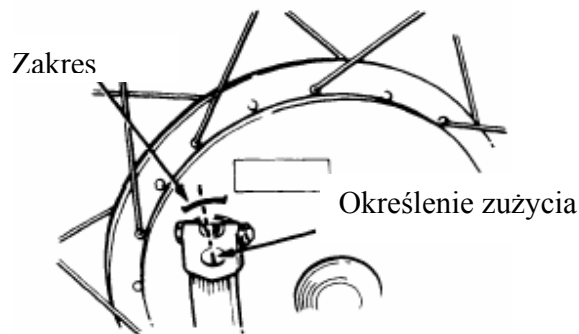

Rys. A

Przedłużenie linii zużycia znajduje się w obrębie dopuszczalnego zakresu.

2. Nacisnąć całkowicie pedał hamulca i sprawdzić, czy oznaczenie znajduje się w obrębie wskazanego na rys. A obszaru

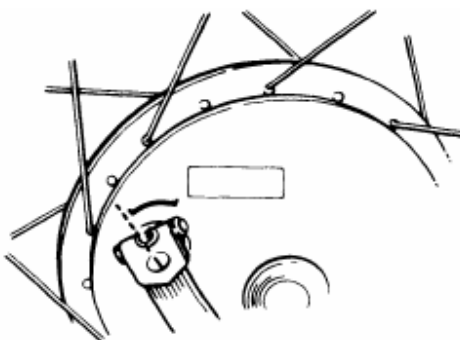

Rys. B

Przedłużenie linii zużycia znajduje się poza dopuszczalnym zakresem.

3. Jeżeli przedłużenie linii znajduje się poza wskazanym na rys. B obszarem to należy zlecić wymianę okładzin hamulcowych autoryzowanemu warsztatowi Suzuki.

UWAGA

Jazda za zużytymi szczękami hamulcowymi pogarsza skuteczność hamulców i może być przyczyną wypadku.

Należy kontrolować stan hamulców przed każdą jazdą.

Włącznik światła „stop” hamulca tylnego

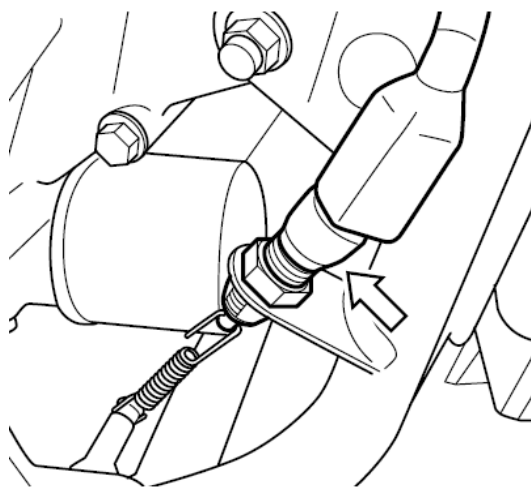

Włącznik usytuowany jest za pedałem hamulca. Aby ustawić włącznik światła hamulca należy go przestawić w dół lub do góry, tak, aby światło hamulca zapalało się w momencie, gdy przy naciśnięciu pedału hamulca odczuwa się silniejszy opór.

Opony

OSTRZEŻENIE

Rodzaj opon, ich ciśnienie, stan, prawidłowe obciążenie motocykla to czynności wpływające na bezpieczeństwo jazdy. Aby jeździć bezpieczniej należy spełnić poniższe warunki:

- Stan i ciśnienie opon należy sprawdzać regularnie i przy zimnych oponach - tabela
- Nie należy przeciążać opon. Po osiągnięciu granicznego zużycia opony należy wymienić
- Podane granice zużycia zostaną osiągnięte zanim oznaczenia zużycia umieszczone na oponie wejdą w bezpośredni kontakt z podłożem
- Opony należy wymienić w przypadku zauważenia rys lub pęknięć.
- Po założeniu nowej opony należy wyważyć koło

Ciśnienie powietrza przy zimnych oponach

VL800

Obciążenie Opony	Solo z niewielkim bagażem	Z pasażerem lub solo z dużym bagażem
Przód	2,00 kg/cm ³ 29 psi 200 kPa	2,00 kg/cm ³ 29 psi 200 kPa
Tył	2,50 kg/cm ³ 36 psi 250 kPa	2,50 kg/cm ³ 36 psi 250 kPa

VL800T/C

Obciążenie Opony	Solo z niewielkim bagażem	Z pasażerem lub solo z dużym bagażem
Przód	2,25 kg/cm ³ 33 psi 225 kPa	2,25 kg/cm ³ 33 psi 225 kPa
Tył	2,50 kg/cm ³ 36 psi 250 kPa	2,50 kg/cm ³ 36 psi 250 kPa

Zbyt niskie ciśnienie opon wpływa negatywnie na właściwości jezdne, szczególnie na zakrętach, jak również na trwałość ogumienia.

Zbyt wysokie ciśnienie powietrza w oponie sprawia, iż tylko część bieżnika styka się z podłożem i zarazem zmniejsza się przyczepność pojazdu. Ponadto opona zużywa się nieprawidłowo.

WAŻNE:

Po stwierdzeniu ubytku ciśnienia należy skontrolować oponę pod kątem uszkodzeń np. wbitych gwoździ.

Opony bezdętkowe czasami tracą ciśnienie bardzo powoli.

Typ i stan opon

Właściwy typ opon oraz ich dobry stan wpływają na właściwości jezdne motocykla. Zbyt zużyte opony są podatniejsze na uszkodzenia i stwarzają zagrożenie utraty kontroli nad pojazdem, zmieniają również właściwości jezdne motocykla.

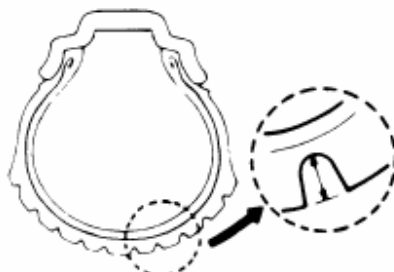

Przy wymianie ogumienia stosować należy właściwe rozmiary opon. Zastosowanie innych niż zalecane może pogorszyć właściwości jezdne pojazdu.

Stan ogumienia należy sprawdzać każdego dnia przed jazdą. W przypadku, gdy widoczne są zewnętrzne zmiany stanu opon tj. rysy, pęknięcia lub głębokość bieżnika jest mniejsza niż 1.6 mm dla przedniej opony i 2.0 mm dla opony tylnej, należy niezwłocznie wymienić odpowiednią oponę.

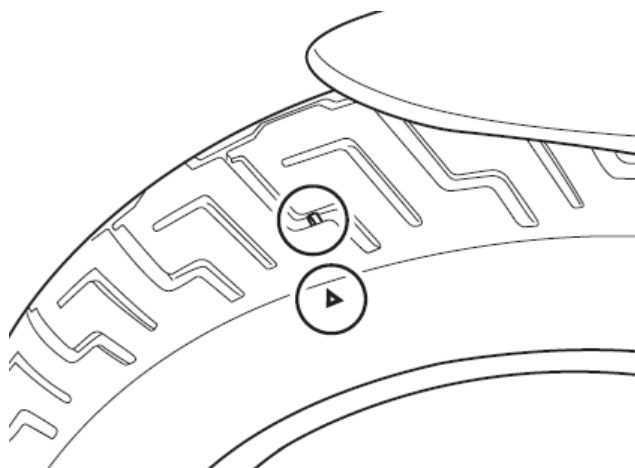

WAŻNE:

Trójkątne znaki wskazują na oponie miejsca nadłania wskaźników zużycia bieżnika opony. Zetknięcie się w/w wskaźników z podłożem oznacza osiągnięcie dopuszczalnego zużycia opony.

Przy wymianie opony należy stosować się do typu i rozmiaru podanego poniżej. Zastosowanie opony innego typu lub rozmiaru doprowadzić może do pogorszenia własności jezdnych motocykla i do utraty panowania nad pojazdem.

VL800

	Przód	Tył
Rozmiar	130/90 – 16 M/C 67H	170/80 – 15 M/C 77H
Typ	IRC GS23F	IRC GS23R

VL800C

	Przód	Tył
Rozmiar	130/90 – 16 M/C 67H	170/80 – 15 M/C 77H
Typ	IRC GS23F D	IRC GS23R D

Po każdej naprawie czy też wymianie opony należy wyważyć koło. Właściwe wyważenie koła ma bardzo duże znaczenie. Przy źle wyważonym kole kontakt opony z powierzchnią drogi nie jest stabilny, następuje również szybsze zużycie opony.

OSTRZEŻENIE

Użycie źle naprawionej, zainstalowanej lub wyważonej opony może przyczynić się do utraty kontroli nad motocyklem i nadmiernego zużycia opony.

- W wypadku naprawy, wymiany opony czy też wyważania koła Suzuki zaleca, aby prace te zostały wykonane przez autoryzowany serwis Suzuki, którego pracownicy dysponują specjalistycznym sprzętem i doświadczeniem
- Muszą być zawsze montowane zgodnie z kierunkiem wskazanym przez strzałkę na powłoce opony

VL800C

OSTRZEŻENIE

Nieprzestrzeganie poniższych instrukcji dotyczących opon bezdętkowych doprowadzić może do wypadku. Opony bezdętkowe wymagają innego rodzaju technologii napraw niż opony z dętkami.

- Stopka opony i felga muszą przylegać do siebie z zachowaniem szczelności. Uszkodzenie stopki opony lub wewnętrznej powierzchni felgi powoduje nieszczelność. Przy ściąganiu lub nakładaniu opony należy więc zachować szczególną ostrożność. W celu uniknięcia uszkodzeń należy używać specjalnych dźwigni do montażu opon i ochraniaczy na felgi lub specjalnych maszyn do montażu opon.
- Uszkodzenia opon bezdętkowych są w ten sposób naprawiane, że oponę ściąga się i wewnątrz nakłada się łąkę.
- Nie naprawiaj opony przy użyciu zewnętrznych czopów. W wyniku działania bocznych sił podczas pokonywania zakrętów może on utracić szczelność.
- Po założeniu naprawionej opony należy, przez, co najmniej, następne 24 godziny jeździć nie szybciej niż 80 km/h. Unika się w ten sposób nadmiernego nagrzania się opony, co mogłoby doprowadzić do ponownego naruszenia naprawianego miejsca i w następstwie do spadku ciśnienia w oponie
- Motocykl z naprawianą oponą nie powinien przekraczać prędkości 130 km/h, gdyż może spowodować to efekt opisany powyżej
- Oponę należy wymienić, jeśli jest uszkodzona powierzchnia nośna lub uszkodzenie profilu opony jest większe niż 6 mm. Tego typu usterki nie dają się naprawić w sposób wystarczający lub nie zapewniają należytego bezpieczeństwa.

Wyłącznik zapłonu przy nóżce bocznej

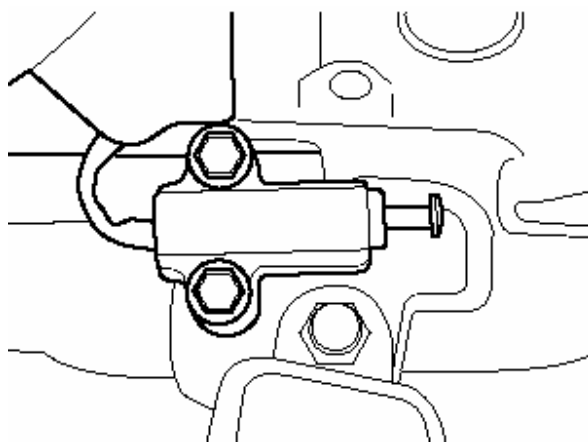

Prawidłowe funkcjonowanie tego wyłącznika należy sprawdzić w sposób następujący:

1. Usiąść w normalnej pozycji do jazdy na motocyklu ze złożonym podnóżkiem
2. Włączyć pierwszy bieg, przytrzymać dźwignię sprzęgła w pozycji wysprzęglonej i uruchomić silnik
3. W stanie wysprzęglonym wystawić nóżkę boczną, jak do podparcia

Jeżeli silnik przy rozłożonej nóżce gaśnie to znaczy, że wyłącznik blokady nóżki bocznej funkcjonuje w sposób prawidłowy.

Dalsza praca silnika świadczy o nieprawidłowym działaniu opisywanego wyłącznika. W takiej sytuacji należy zwrócić się do serwisu Suzuki, bądź wyszkolonego mechanika w celu usunięcia usterki.

OSTRZEŻENIE

Przed jazdą należy upewnić się o prawidłowym działaniu wyłącznika blokady zapłonu nóżki bocznej. Przy jego uszkodzeniu i pozostawieniu rozłożonej nóżki bocznej może dojść przy skręcie w lewo do utraty kontroli nad pojazdem.

Przed jazdą należy sprawdzić działanie wyłącznika blokady zapłonu nóżki bocznej. Zanim zaczniemy jazdę należy również sprawdzić, czy nóżka boczna została całkowicie złożona.

Demontaż kół

Demontaż przedniego koła

1. Ustaw motocykl na nóżce bocznej.

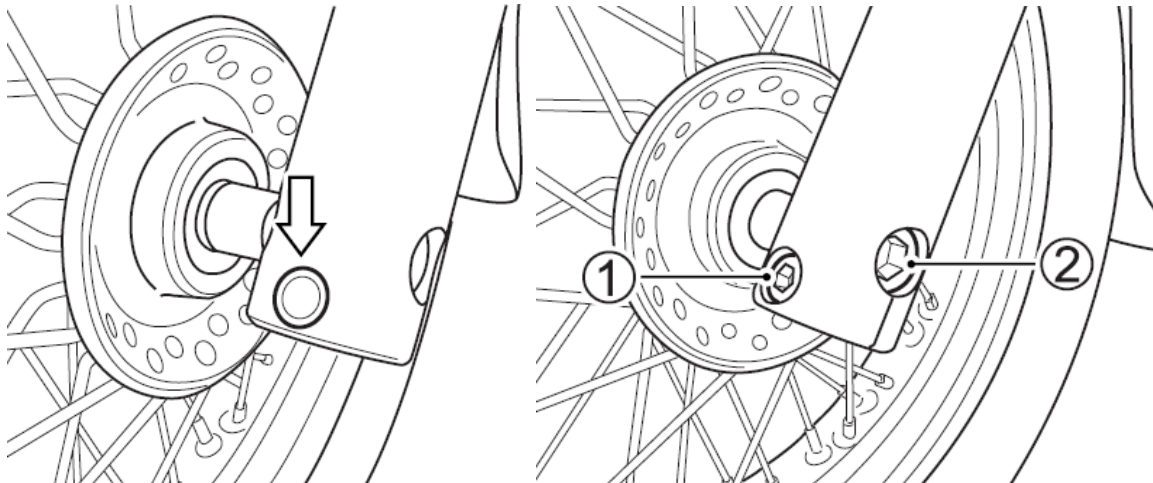

2. Wyjmij zaślepkę śruby. Odkręć śrubę zaciskającą oś (1) i poluzuj tymczasowo oś (2).
3. Zastosuj specjalny stojak lub podstawkę innego typu tak, aby przednie koło nie stykało się z ziemią.

WAŻNE:

Do poluzowania osi niezbędne jest narzędzie specjalne dostępne u dealera Suzuki.

UWAGA:

Nigdy nie podstawiaj stojaka pod filtr oleju - mógłby on ulec uszkodzeniu.

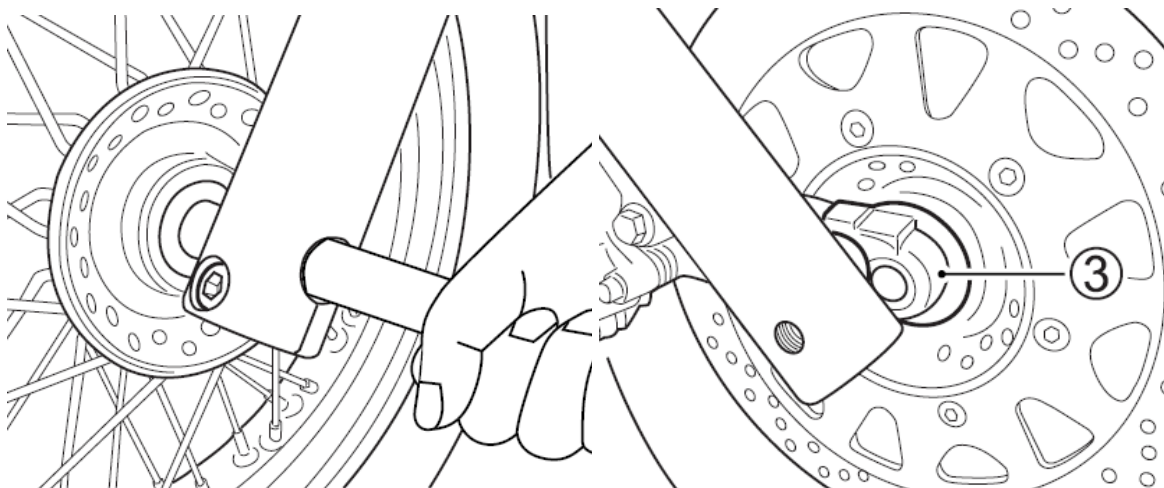

4. Odkręć i wyciągnij oś.
5. Zdemontuj ślimak prędkościomierza (3).

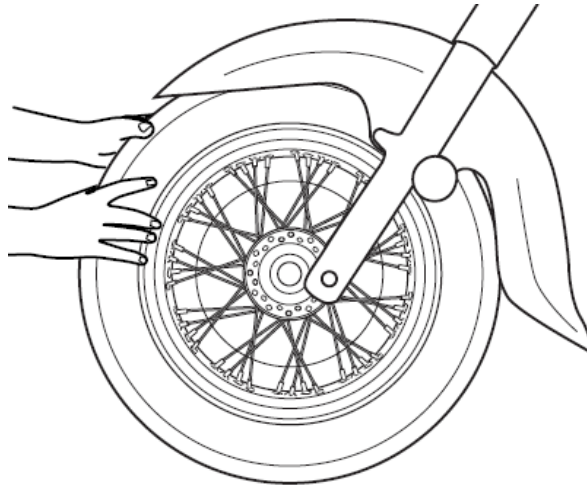

6. Wyciągnij koło do przodu.

WAŻNE

Nie należy naciskać dźwigni hamulca, jeżeli przednie koło jest zdemontowane. Bardzo trudno jest później wcisnąć klocki do zacisku.

7. Koło należy zamontować w odwrotnej kolejności do demontażu.

8. Po zainstalowaniu koła należy kilkakrotnie nacisnąć dźwignię hamulca, w celu prawidłowego ułożenia się klocków hamulcowych i uzyskania odpowiedniego luzu dźwigni.

OSTRZEŻENIE

- Po uprzednim demontażu koła ważne jest dokręcenie poluzowanych śrub z odpowiednim momentem. Zaleca się wykonanie tej pracy u autoryzowanego dealera Suzuki.
- Jeżeli ustawienie klocków hamulcowych nie zostanie po montażu koła skorygowane (przez kilkakrotne naciśnięcie dźwigni) hamulec nie zadziała poprawnie podczas pierwszego użycia. Może to doprowadzić do wypadku.

Moment dokręcenia osi przedniego koła: 65 Nm (6.5 kgm)

Moment dokręcenia śruby uchwytu osi: 33 Nm (3.3 kgm)

WAŻNE:

Uważaj, by ni uszkodzić uszczelniacza podczas montażu przedniego koła.

Demontaż koła tylnego

OSTRZEŻENIE

Demontaż koła tylnego bez uprzedniego zabezpieczenia motocykla może spowodować przewrócenie się pojazdu.

Nie należy demontować koła na krawędzi jezdni, a jedynie w miejscu nadającym się do tego typu operacji, np. w serwisie wyposażonym w odpowiedni podnośnik.

1. Motocykl ustaw na nóżce bocznej. Zdemontuj siedzisko zgodnie z opisem umieszczonym w rozdziale o akumulatorze.

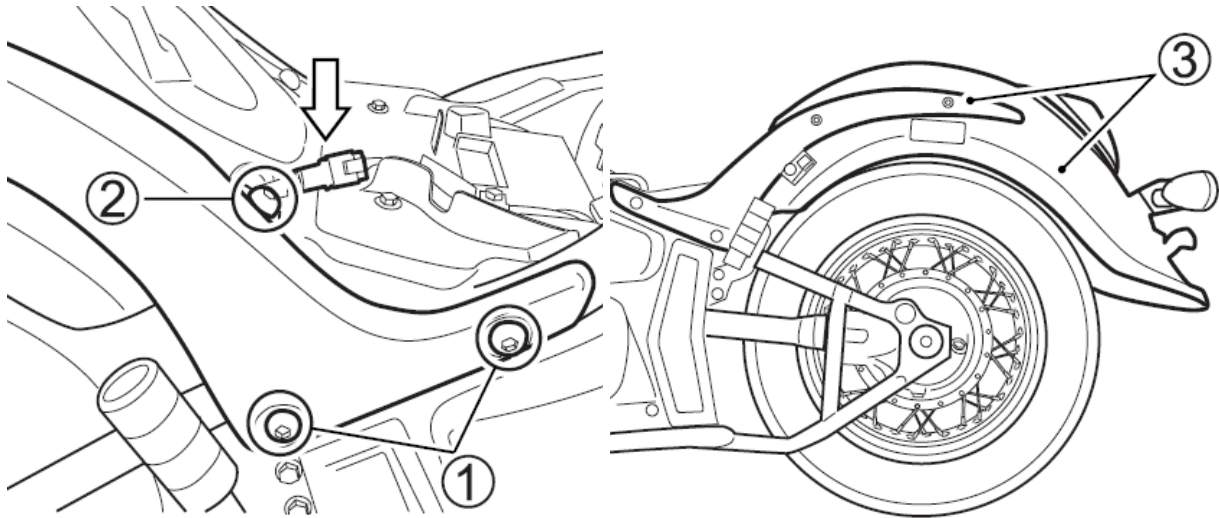

2. Rozłącz kostkę. Odkręć śruby (1) i (2). Zdemontuj lewą i prawą część ramy pomocniczej wraz z błotnikiem tylnym (3).

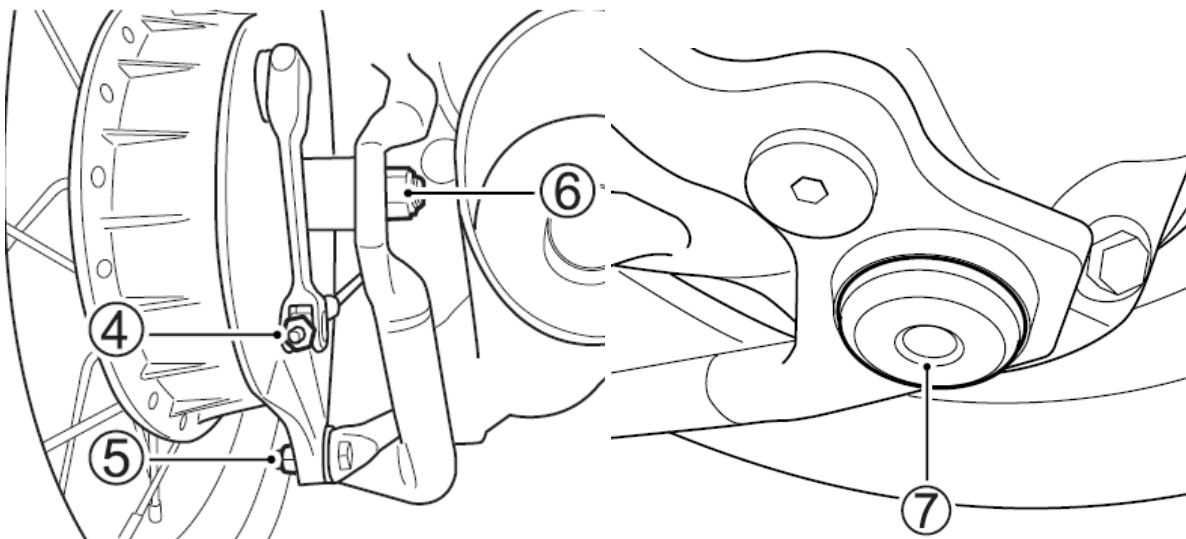

3. Wykręć nakrętkę regulacyjną tylnego hamulca (4) i nakrętkę (5) pręta ustalającego pokrywy hamulca. Odkręć nakrętkę koła tylnego (6).

4. Podnieś tył motocykla i podstaw pod wahacz lub ramę klocek lub podnośnik.

5. Zdemontuj zaślepkę (7).

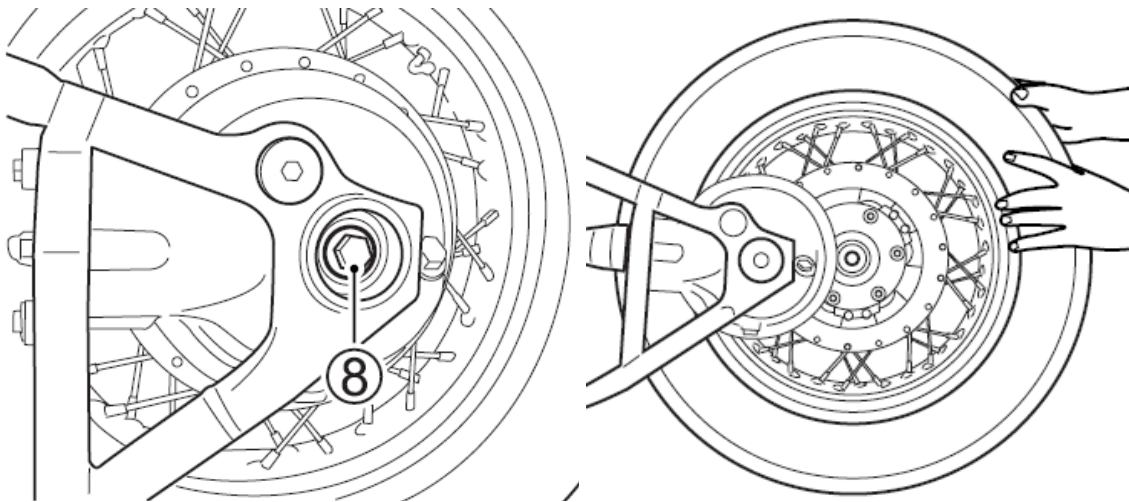

6. Wyciągnij os tylną (8).
7. Zdejmij koło z przekładni głównej i postawić na ziemi.
8. Wyciągnij koło do tyłu.
9. Przy montażu koła należy postępować odwrotnie od kolejności jego demontażu.
10. Po montażu koła należy nacisnąć kilkakrotnie pedał hamulca i sprawdzić, czy koło obraca się swobodnie.

OSTRZEŻENIE:

- Po uprzednim demontażu koła jest ważne dokręcenie poluzowanych śrub z odpowiednim momentem. Zaleca się wykonanie tych prac u autoryzowanego dealera Suzuki.
- Jazdę motocyklem można rozpocząć po kilkakrotnym naciśnięciu pedału hamulca, co spowoduje prawidłowe ułożenie się szczęk hamulcowych i odpowiedni luz pedału.

Moment dokręcenie nakrętki osi tylnego koła: 65 Nm (6.5 kgm)
Moment dokręcenia nakrętki pręta ustalającego pokrywy bębna h-ca: 25 Nm (2.5 kgm)

WAŻNE:

Nanieś kroplę kleju do gwintów (zalecany: Suzuki Thread Lock 1322) na śruby mocujące ramy pomocniczej (1) i (2).

Śruby mocujące ramy pomocniczej: 50 Nm (5.0 kgm)

Oświetlenie

Wymiana żarówek.

Moc każdej żarówki jest opisana. Wymiana przepalonej żarówki na podobną (lecz nie taką samą) jest niewskazana. Stosowane żarówki muszą odpowiadać przepisom. Poniżej zamieszczone zostało zestawienie żarówek stosowanych w motocyklu :

UWAGA:

Zastosowanie żarówek o niewłaściwej mocy może spowodować uszkodzenie instalacji elektrycznej bądź skrócić żywotność żarówki.

Należy zawsze stosować wyłącznie zalecane żarówki.

Światła Przednie	12V 60/55W (H4)
Światło pozycyjne przednie	12V 5W
Światła Kierunkowskazów	12V 21W
Oświetlenie tablicy rejestracyjnej	12V 5W

Reflektor

Przy wymianie żarówki reflektora i światła pozycyjnego należy postępować w następujący sposób:

Reflektor:



1. Odkręć dwie śruby mocujące (1) i zdejmij wkład reflektora.

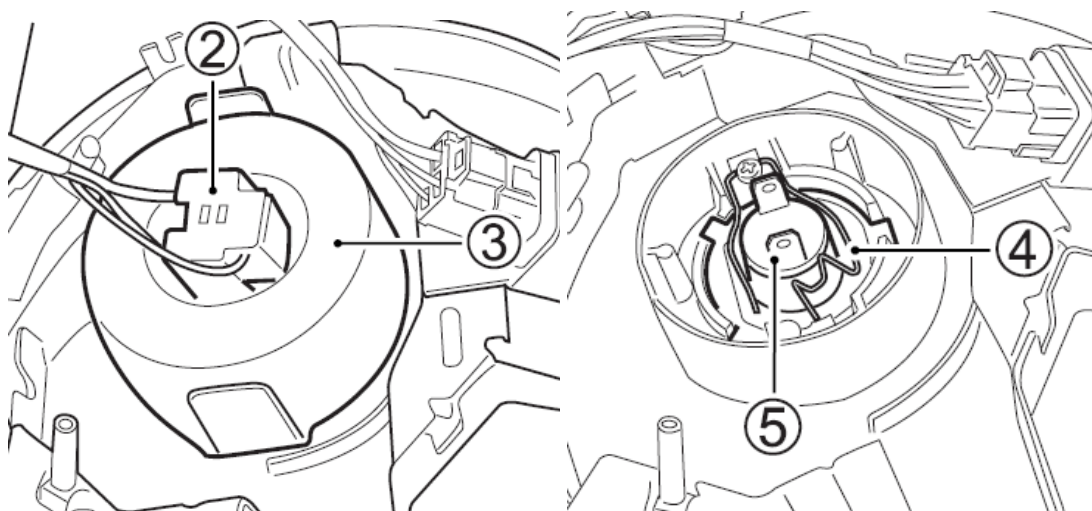

2. Odłącz kostkę (2) ze styków żarówki oraz zdjąć gumowy kaptur (3).

3. Odepnij sprężynę mocującą (4) żarówkę i wyciągnij żarówkę.
4. Aby zamontować żarówkę zastosuj w/w procedurę w odwrotnej kolejności.

UWAGA:

Motocykl ten jest wyposażony w reflektor halogenowy. Przy wymianie żarówek należy uważać, żeby nie dotykać części szklanej gołymi rękoma, ponieważ prowadzi to do skrócenia ich żywotności.

Światło pozycyjne:

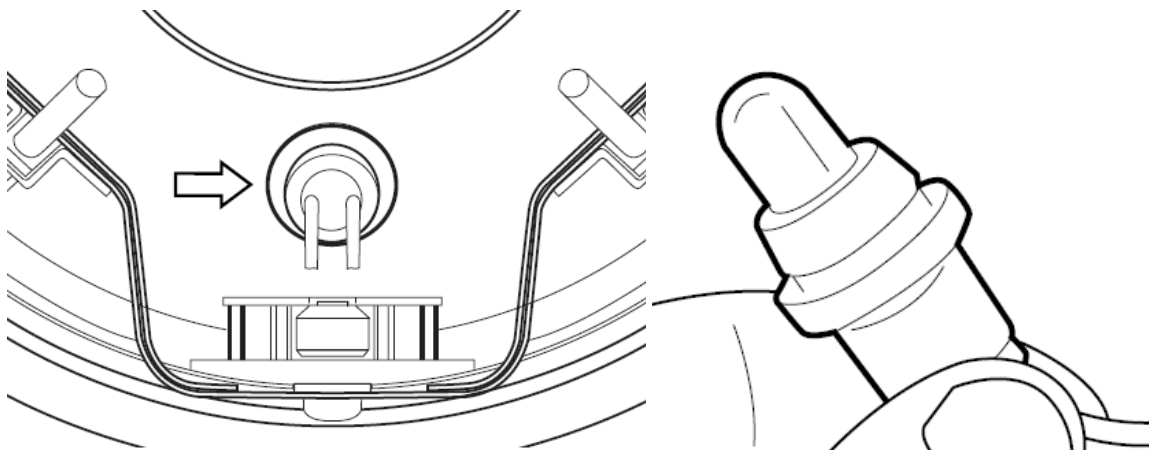

1. Wyciągnij oprawkę żarówki.
2. Wyciągnij żarówkę z oprawki.

Ustawienie promienia reflektora

W razie konieczności, promień reflektora może zostać przestawiony zarówno w pionie, jak i w poziomie.

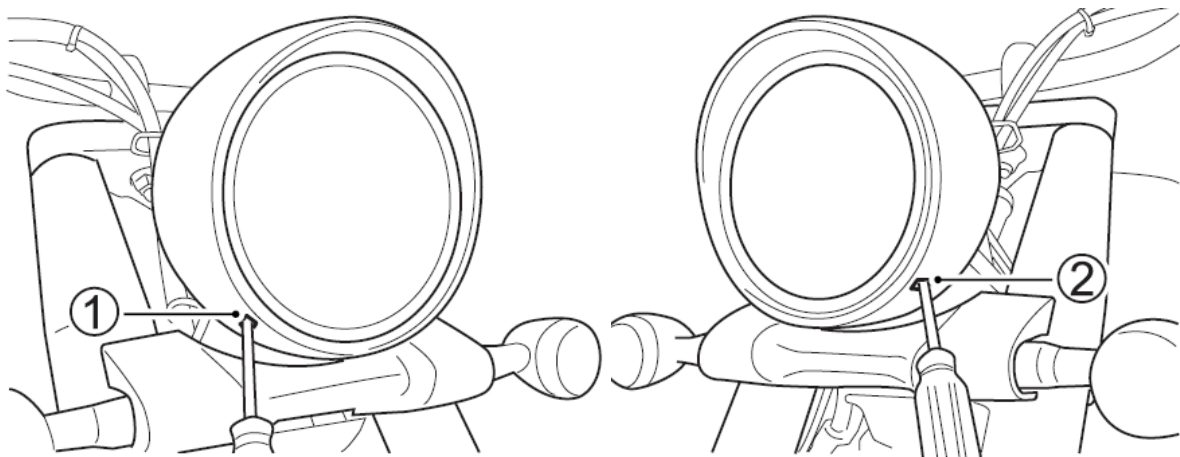

Ustawienie poziome

Śrubę regulacyjną (1) umieszczoną z lewej strony reflektora wkręcać lub wykręcać w zależności od potrzeb.

Ustawienie pionowe

Następuje za pośrednictwem śruby regulacyjnej (2) umieszczonej z prawej strony reflektora. Wkręcać lub wykręcać w zależności od potrzeb.

Kierunkowskazy

Aby wymienić żarówkę należy:

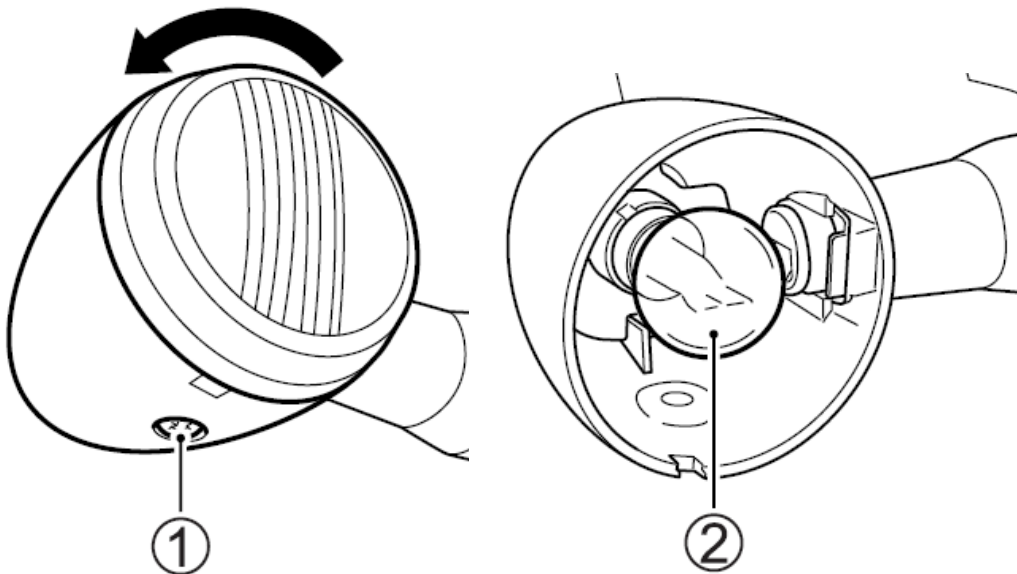

1. Odkręcić śrubę mocującą.
2. Klosz lampy przekręcić w kierunku przeciwnym do wskazówek zegara i zdjąć.
3. Żarówkę (2) należy wcisnąć, przekręcić w lewo i wyciągnąć.
4. Nową żarówkę należy włożyć do oprawki, nacisnąć i przekręcić w prawo naciskając.

UWAGA

Zbyt mocne dociągnięcie śruby może spowodować zniszczenie klosza.

W momencie napotkania wyczuwalnego oporu przestań dokręcać śrubę.

Oświetlenie tablicy rejestracyjnej

Aby wymienić żarówkę podświetlenia tablicy rejestracyjnej postępuj zgodnie z poniższą procedurą:

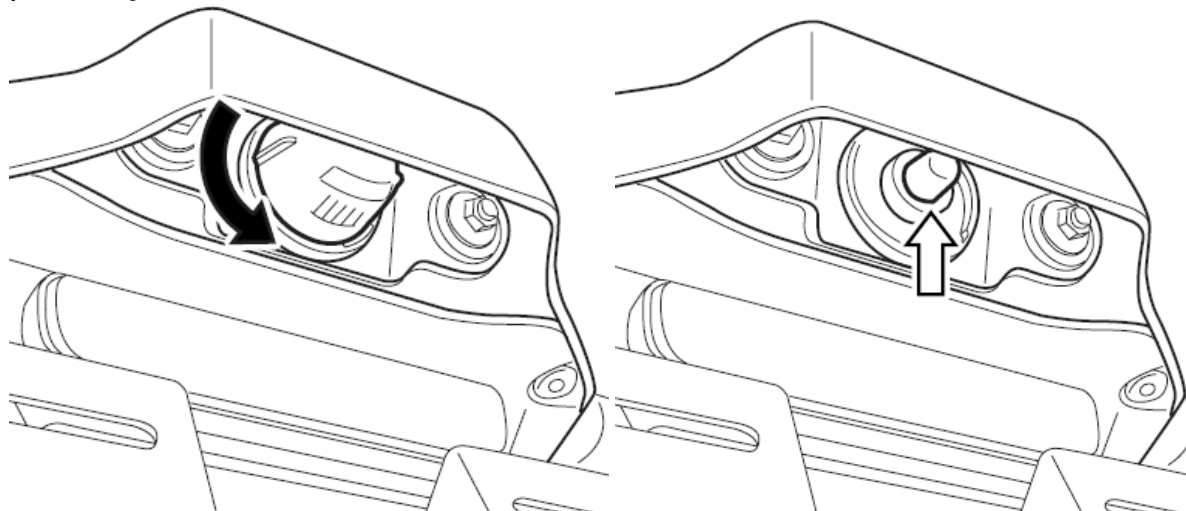

1. Klosz lampki przekręć w kierunku przeciwnym do kierunku ruchu wskazówek zegara i zdejmij.
2. Wyciągnij żarówkę z oprawki.

Bezpieczniki

Bezpiecznik główny

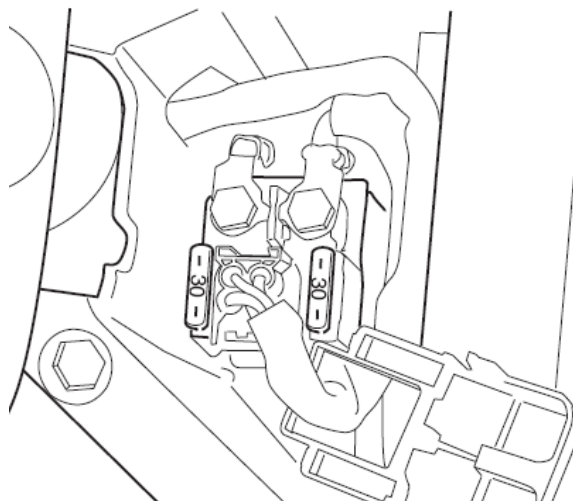

Główny bezpiecznik znajduje się pod przednim siedziskiem. Dostęp do bezpiecznika opisany jest w rozdziale: „Akumulator”. Zapasowy bezpiecznik 30 A znajduje się w skrzynce bezpieczników.

Bezpieczniki

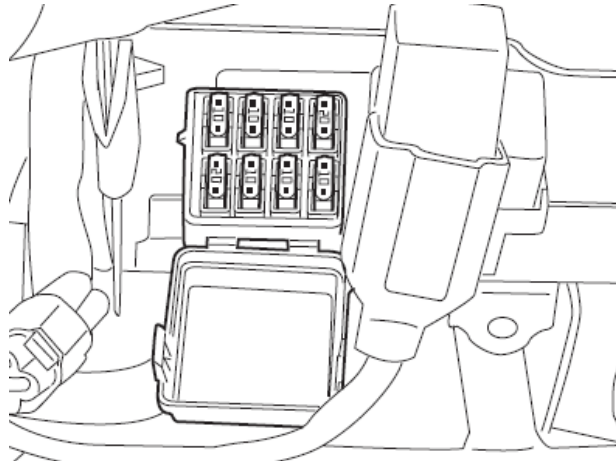

Bezpieczniki znajdują się za lewą osłoną skrzyni korbowej. Dostęp do nich opisany jest w rozdziale: „Płyn chłodzący”. Bezpiecznik jest tak skonstruowany, że przepala się, jeżeli w obwodzie elektrycznym jeden z odcinków jest przeciążony. Jeżeli któryś z systemów elektrycznych przestanie działać, to należy sprawdzić bezpiecznik. Zapasowe bezpieczniki 10A i 20A znajdują się w skrzynce bezpiecznikowej.

UWAGA:

Zastosowanie bezpiecznika o niewłaściwym amperażu, aluminiowej folii w jego zastępstwie lub drutu zamiast bezpiecznika może poważnie uszkodzić instalację elektryczną motocykla. Przepalony bezpiecznik zastępuj identycznym. Jeżeli nowo założony bezpiecznik przepala się po krótkim czasie to możliwe jest, iż nastąpiło poważniejsze uszkodzenie w obwodzie elektrycznym. W tym wypadku należy zwrócić się do autoryzowanego serwisu Suzuki.

Lista bezpieczników

Bezpiecznik	Zakres działania
30A MAIN	Cała instalacja elektryczna
10A HEAD-HI	Światło drogowe i prędkościomierz
10A HEAD-LO	Światło mijania
10A FUEL	ECU, prędkościomierz, pompa paliwa, wtryskiwacze
20A IGNITION	Sonda lambda, ECU, zawór elektromagnetyczny dekompresatora, przekaźnik pompy paliwa, przekaźnik rozrusznika, przekaźnik świateł, przekaźnik nóżki bocznej
10A SIGNAL	Prędkościomierz, sygnał dźwiękowy, światło postojowe, światło hamowania, oświetlenie i opornik
10A POWER SOURCE	Akcesoria elektryczne podłączone do terminalu zewnętrznego

Usterki i ich usuwanie

<i>Kontrola układu zasilania</i>	84
<i>Kontrola układu zapłonowego</i>	84
<i>Gaśnięcie silnika</i>	85

Usterki i ich usuwanie

Radzimy poradzić się autoryzowanego dealera Suzuki, zanim przystąpią Państwo do samodzielnego diagnozowania usterek.

Jeżeli nie upłynął jeszcze termin gwarancji, to muszą Państwo w każdym przypadku poinformować dealera Suzuki, zanim przystąpią Państwo do naprawy. W przeciwnym razie istnieje ryzyko utraty gwarancji.

UWAGA

Samodzielne diagnozowanie i usuwanie usterek niezgodne z procedurami opisanymi w powyższej sekcji może doprowadzić do uszkodzenia motocykla zamiast do usunięcia usterki. Taka szkoda nie będzie objęta gwarancją.

W przypadku jakichkolwiek wątpliwości, co do metody postępowania czy też diagnozowania usterki, należy niezwłocznie skontaktować się z autoryzowanym serwisem lub dealerem Suzuki.

W przypadku, gdy nie będzie można uruchomić silnika, należy zastosować następującą procedurę w celu określenia przyczyny:

Kontrola układu zasilania

Jeżeli kontrolka układu wtryskowego wskazuje oznaczenie "FI", co wiąże się z problemami w układzie wtrysku paliwa, należy niezwłocznie udać się do autoryzowanego warsztatu Suzuki. Sprawdź w rozdziale „Zestaw zegarów” znaczenie komunikatu dotyczącego układu wtryskowego. Jeżeli wskaźnik nie pokazuje symbolu "FI" należy sprawdzić, czy w zbiorniku paliwa znajduje się odpowiednia ilość paliwa. Jeżeli wskaźnik nie pokazuje symbolu "FI", a w zbiorniku jest odpowiednia ilość paliwa należy sprawdzić układ zapłonowy.

Kontrola układu zapłonowego

3. Wykręcić świece zapłonowe i połączyć je z „fajkami”.
4. Świecę zapłonową trzymać mocno przyciśniętą do silnika i jednocześnie przekręcić stacyjkę do pozycji „ON”, wyłącznik silnika przestawić do pozycji “Ω”, wrzucić bieg jałowy i wysprzęglić. Jeżeli układ zapłonowy właściwie funkcjonuje, to podczas rozruchu między elektrodami przeskoczy niebieska iskra.

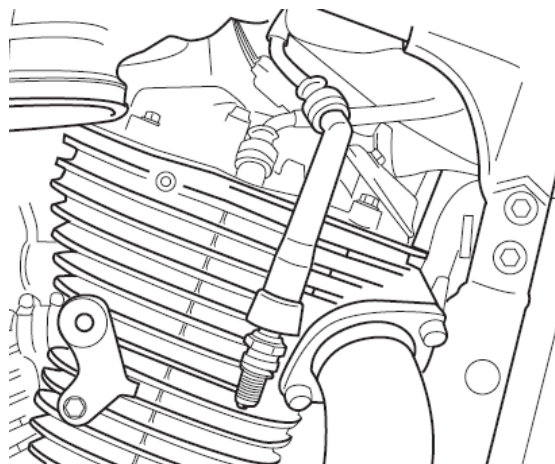

5. Jeżeli iskra nie pojawia się należy wyczyścić świecę lub wymienić na nową.
6. Jeżeli iskra nie pojawi się należy skontaktować się z autoryzowanym warsztatem Suzuki.

OSTRZEŻENIE

Nie należy trzymać świecy zbyt blisko otworu głowicy cylindra, ponieważ przez to mogłyby się zapalić opary paliwa w cylindrze.

W celu uniknięcia porażenia prądem, świece należy trzymać za pośrednictwem „fajki” wykonanej z materiału izolacyjnego. Ponieważ przy nieuważnej kontroli iskry niebezpieczeństwo porażenia nie jest całkowicie wykluczone. Testu tego nie powinny wykonywać osoby chore na serce, bądź posiadające stymulator serca.

Gaśnięcie silnika

W tym przypadku należy:

1. Sprawdź stan paliwa w zbiorniku.
2. Jeśli na wyświetlaczu pojawi się napis „FI”, sygnalizując o usterce układu zasilania należy dostarczyć motocykl do autoryzowanego serwisu. Sprawdź w rozdziale „Zestaw zegarów” znaczenie komunikatu dotyczącego układu wtryskowego.
3. Skontroluj przerwę między elektrodami świecy zapłonowej i jakość iskry.
4. Sprawdź prędkość obrotową silnika na biegu jałowym. Jeśli konieczne ustaw wolne obroty w zakresie 1000 – 1200 obr/min.

Czyszczenie i przechowywanie motocykla

<i>Czyszczenie motocykla</i>	87
<i>Przechowywanie motocykla</i>	88
<i>Obsługa podczas przechowywania</i>	89
<i>Przygotowanie do jazdy po dłuższym postoju</i>	89

Czyszczenie motocykla

Mycie motocykla

1. Usuń pod bieżącą wodą brud i błoto. Użyj miękkiej gąbki lub szczotki. Nie stosuj do mycia twardych przedmiotów, które mogłyby porysować lakier.
2. Umyj cały motocykl z użyciem łagodnego środka (detergentu) lub szamponu samochodowego i miękkiej gąbki lub szczotki. Pojazd obficie spłukiwać wodą.

UWAGA:

Nie czyścić chłodnicy wodą pod wysokim ciśnieniem, gdyż może to doprowadzić do uszkodzenia jej żeberk.

WAŻNE

Nie polewać obficie wodą następujących miejsc:

- * Stacyjka
- * Świece zapłonowe
- * Obudowa przepustnic
- * Korek wlewu paliwa
- * Układ wtrysku paliwa
- * Zacisk hamulca

UWAGA:

Myjki wysokociśnieniowe i środki do czyszczenia części mogą uszkodzić twój motocykl. Nie używaj w/w myjek do czyszczenia motocykla. Nie stosuj chemicznych środków do czyszczenia części do korpusu przepustnic i czujników układu wtryskowego.

3. Po całkowitym usunięciu brudu spłucz dokładnie motocykl.
4. Po spłukaniu wytrzeć motocykl wilgotną szmatką, a następnie zostawić w cieniu do wyschnięcia.
5. Sprawdzić motocykl pod kątem uszkodzeń lakieru. W przypadku konieczności wykonania zaprawek należy postępować następująco:
 - a) Uszkodzone miejsca dokładnie wyczyścić i odtłuścić (np. benzyną ekstrakcyjną).
 - b) Lakier dobrze rozmieszać i uszkodzone miejsce pomalować małym pędzelkiem.
 - c) Lakier dobrze wysuszyć.

UWAGA:

Czyszczenie motocykla benzyną, alkoholem i innymi środkami lotnymi można doprowadzić do uszkodzenia jego części. Czyść motocykl przy użyciu miękkiej szmatki i ciepłej wody z łagodnym detergentem.

Woskowanie motocykla

Po umyciu motocykla dobrze jest go nawoskować i wypolerować w celu ochrony lakieru

- Używać tylko wosków i środków polerujących wysokiej jakości
- Przy woskowaniu i polerowaniu stosować się do zaleceń producentów tych środków.

Kontrola po myciu

W celu zachowania długiej żywotności motocykla lub jego części należy go właściwie i regularnie smarować według zaleceń z rozdziału „Smarowanie”.

Przed kolejnym użyciem motocykla postępuj zgodnie z instrukcjami zawartymi w rozdziale: „Kontrola przed jazdą”

OSTRZEŻENIE

Jazda motocyklem bezpośrednio po umyciu musi być bezwzględnie poprzedzona kontrolą hamulców. Mokre tarcze hamulcowe zmniejszają znacznie skuteczność hamulców. Jadąc powoli należy kilkakrotnie łagodnie uruchomić hamulce w celu wysuszenia tarcz.

Przechowywanie motocykla

Jeżeli motocykl przez dłuższy czas nie będzie używany np. w okresie zimy lub z innych powodów, to należy go do tego w sposób szczególny przygotować. Ponieważ wymaga to zastosowania specjalnych środków, narzędzi, etc. zaleca się zwrócenie po pomoc do waszego dealera Suzuki. Jeśli chcesz przygotować samodzielnie motocykl do dłuższego postoju należy postępować wg. podanych poniżej zasad:

Motocykl

- Motocykl należy ustawić na nóżce bocznej i umyć dokładnie całą maszynę.

Paliwo

- Zbiornik paliwa napełnić po brzegi paliwem zmieszonym z odpowiednią ilością stabilizatora benzyny (ilość zgodna z zaleceniami producenta środka).
- Uruchom silnik na kilka minut, tak by układ zasilania napełnił się benzyną ze stabilizatorem.

Silnik

- Wlać jedną łyżeczkę oleju silnikowego do cylindrów przez otwory świec zapłonowych w głowicy. Świece ponownie wkręcić i przekręcić kilkakrotnie silnik bez zapłonu.
- Olej silnikowy starannie i całkowicie spuścić, a następnie silnik napełnić świeżym olejem, aż do korka wlewowego.

Akumulator

- Wymontować akumulator z motocykla.

WAŻNE:

Najpierw należy zdjąć ujemny zacisk (masa), a dopiero później dodatni.

- Akumulator dokładnie wymyć łagodnym środkiem czyszczącym. Korozję - jeśli wystąpiła należy całkowicie usunąć z klem akumulatora i wiązki elektrycznej.
- Akumulator magazynować w ogrzewanym pomieszczeniu.

Opony

- Opony należy napompować do ich normalnego ciśnienia.

Części zewnętrzne

- Wszystkie części z tworzywa sztucznego i gumowe należy zakonserwować środkiem do pielęgnacji gumy.
- Wszystkie nielakierowane części zakonserwować środkiem antykorozyjnym.
- Powierzchnie lakierowane zakonserwować środkami do pielęgnacji i polerowania lakierów samochodowych.

Obsługa podczas przechowywania

- Raz w miesiącu należy doładowywać akumulator. Prąd ładowania należy ustawić na 1.2A x 5 h do 10 h.

Przygotowanie do jazdy po dłuższym postoju

- Umyć cały motocykl.
- Ponownie zamontować akumulator.

UWAGA:

Zawsze należy najpierw założyć dodatni, a dopiero potem ujemny zacisk.

- Wymontuj świece zapłonowe. Włącz najwyższy bieg i obracając tylnym kołem porusz wał korbowy silnika. Wkręć ponownie świece zapłonowe.
- Spuść olej silnikowy. Zamontuj nowy filtr oleju i napełnij silnik olejem w ilości podanej w danych technicznych.
- Sprawdź ciśnienie powietrza w oponach, tak jak opisano w rozdziale „Opony”.
- Nasmaruj zgodnie z instrukcją wszystkie miejsca, które tego wymagają.
- Przeprowadź tak jak opisano wcześniej „Kontrola przed jazdą”.



DANE TECHNICZNE MOTOCYKLA SUZUKI VL800K9

WYMIARY I CIĘŻAR	
Długość całkowita	2510 mm
Szerokość całkowita	970 mm
Wysokość całkowita	1105 mm
Rozstaw kół	1655 mm
Prześwit	140 mm
Wysokość siedziska	700 mm
Masa własna	267 kg

SILNIK	
Typ	4-suwowy, chłodzony cieczą, ohc
Ilość cylindrów	2
Średnica cylindra	83.0 mm
Skok tłoka	74.4 mm
Pojemność skokowa	805 cm ³
Stopień sprężania	9.4 : 1
Układ zasilania	Wtrysk paliwa
Filtr powietrza	z wkładem z włókien poliestrowych
System rozruchu	Elektryczny
System smarowania	smarowanie pod ciśnieniem

PEZENIESIENIE NAPĘDU	
Sprzęgło	Wielotarczowe, w kąpielu olejowej
Skrzynia biegów	5-biegowa, o stałym zazębieniu
Schemat zmiany biegów	1 w dół, 4 do góry
Przełożenie reduktora	1.690 (71/42)
Przełożenie przekładni zdawczej	1.000 (30/30)
Przełożenia biegów	
1	2.461 (32/13)
2	1.631 (31/19)
3	1.227 (27/22)
4	1.000 (25/25)
5	0.814 (22/27)
Przełożenie przekładni głównej	3.503 (17/15x34/11)
System napędowy	Wałem

RAMA	
Przednie zawieszenie	Widelec teleskopowy, sprężyny spiralne, tłumienie olejowe
Tylne zawieszenie	Wahacz wleczony, sprężyna spiralna, tłumienie olejowe
Kąt skrętu kierownicy	38° (w lewo i w prawo)
Skok przedniego zawieszenia	140 mm
Skok koła tylnego	105 mm
Kąt główki ramy	33° 20'
Wyprzedzenie	141 mm 138 mm VL800C
Promień zawracania	3.0 m.
Przedni hamulec	Tarczowy
Tylny hamulec	Bębnowy
Rozmiar opony przedniej	130/90 – 16 M/C 67H, dętkowa 130/90 – 16 M/C 67H, bezdętkowa VL800C
Rozmiar opony tylnej	170/80 – 15 M/C 77H, dętkowa 170/80 – 15 M/C 77H, bezdętkowa VL800C

WYPOSAŻENIE ELEKTRYCZNE	
Zapłon	Elektroniczny, tranzystorowy
Świeca zapłonowa	NGK DPR7EA lub DENSO X22ESR –U
Akumulator	12V 36 kC (10 Ah)/10 HR
Generator	3-fazowy generator prądu zmiennego
Bezpiecznik główny	30 A
Bezpiecznik	20/10/10/10/10/10 A
Reflektor	12V 60/55W (H4)
Światło pozycyjne	12V 5W
Światło tylne / hamowania	LED
Światła kierunkowskazów	12V 21W
Żarówka szybkościomierza	LED
Kontrolka biegu jałowego	LED
Kontrolka świateł długich	LED
Kontrolka kierunkowskazów	LED
Kontrolka ciśnienia oleju	LED
Kontrolka temperatury cieczy chłodzącej	LED
Kontrolka układu wtryskowego	LED

POJEMNOŚCI	
Zbiornik paliwa wraz z rezerwą	15.5 l
Płyn chłodzący	1500 ml
Ilość oleju do napełnienia bez zmiany filtra	3000 ml
ze zmianą filtra	3400 ml
Olej w przekładni głównej	200 – 220 ml

Indeks alfabetyczny

A

Akumulator 47

B

Bezpieczniki 81

Blokada kierownicy 14

C

Czyszczenie motocykla 87

D

Dane techniczne 90

Demontaż kół 74

Docieranie 35

Docieranie opon 35

Dźwignia zmiany biegów 25

F

Filtr powietrza 49

G

Gaśnięcie silnika 85

H

Hamulce 65

J

Jazda po wzniesieniach 41

K

Kluczyki 14

Komplet narzędzi 46

Kontrola przed jazdą 36

Kontrola układu zapłonowego 84

Kontrola wolnych obrotów 58

Korek wlewu paliwa 24

Korzystanie z akcesoriów i wskazówki dot. 6
bezpieczeństwa

L

Lewy uchwyt kierownicy 21

M

Mycie motocykla 87

N

Nóżka boczna 27

O

Olej przekładniowy 64

Olej silnikowy 55

Opony 70

Oświetlenie 77

P

Paliwo 31

Pedał hamulca tylnego 26

Plan przeglądów 44

Płyn chłodzący 33, 63

Położenie numeru seryjnego 9

Prawy uchwyt kierownicy 22

Przechowywanie motocykla 88

Przewód paliwowy 60

Punkty smarowania 46

R

Regulacja linki gazu 59

Regulacja sprzęgła 61

Regulacja zawieszon 28

Rozmieszczenie elementów sterowania 11

Rozruch silnika 39

Ruszanie 39

Ś

Świece zapłonowe 52

U

Uchwyt na kask 26

Usterki i ich usuwanie 83

W

Włącznik zapłonu 14

Wylącznik zapłonu przy nóżce bocznej 73

Wymiana oleju silnikowego i filtra 56

Wymiana żarówek 77

Z

Zalecane otwarcia przepustnicy 35

Zasady bezpiecznej jazdy 8

Zatrzymanie i parkowanie 41

Zestaw zegarów 16

Zmiana biegów 40

Wykonano na podstawie:
Suzuki owner's manual
VL800K9
SUZUKI MOTOR POLAND
Październik 2008