

SUZUKI MOTOR POLAND

# **INSTRUKCJA OBSŁUGI**

# **MOTOCYKLA**



## **SUZUKI GSX – R600**

Powyższa instrukcja obsługi powinna być traktowana jako część motocykla i towarzyszyć mu zarówno podczas odsprzedaży, jak również wypożyczenia. Zawarte w instrukcji wskazówki dotyczące bezpieczeństwa, informacje o prawidłowym użytkowaniu motocykla oraz porady dotyczące eksploatacji powinny być przedmiotem wnikliwej lektury przed rozpoczęciem jazdy zakupionym motocyklem.

## **Ważna informacja**

---

### **Informacje o docieraniu motocykla.**

Pierwsze 1.600km jest najważniejsze dla trwałości Twojego motocykla. Prawidłowe dotarcie zapewnia optymalne wzajemne dopasowanie się współpracujących elementów, a co za tym idzie powoduje wydłużenie żywotności i bezawaryjności jednoślada. Pojazdy Suzuki produkowane są w oparciu o wysoko rozwiniętą technologię i przy wykorzystaniu materiałów najwyższej jakości.

Przy zachowaniu szczególnej ostrożności w okresie docierania motocykla, jego niezawodność i zdolności użytkowe pozostają nienaruszone. Szczególnie ważnym jest, aby silnik, podczas pracy w tym okresie, nie był zbyt przeciążany. Szczegółowe informacje o docieraniu pojazdu znajdziesz w rozdziale: **Docieranie**.

### **OSTRZEŻENIE, UWAGA, WAŻNE.**

Prosimy o dokładne przeczytanie tej instrukcji i ściśle przestrzeganie zawartych w niej zaleceń. Dla podkreślenia szczególnie ważnych informacji, słowom OSTRZEŻENIE, UWAGA, WAŻNE nadano specjalne znaczenia. Informacje oznaczone tymi nagłówkami wymagają szczególnej uwagi.

### **OSTRZEŻENIE**

Sygnalizuje potencjalne ryzyko odniesienia obrażeń lub śmierci.
---

### **UWAGA**

**Należy bezwzględnie przestrzegać podanych zasad w celu ochrony pojazdu.**

### **WAŻNE**

*Zawiera specjalne informacje ułatwiające obsługę i pielęgnację maszyny.*

## **Przedmowa**

---

Motocyklizm jest jednym z najaktywniejszych sportów. Abyś mógł bezpiecznie korzystać z motocykla należy przed pierwszą jazdą zapoznać się dokładnie z tekstem niniejszej instrukcji.

Motocykl wymaga dbałości i odpowiedniej opieki serwisowej. Zasady prawidłowej eksploatacji i serwisowania opisane są w instrukcji. Postępując zgodnie z nimi zapewnisz sobie komfort jazdy, a motocyklowi długi okres bezawaryjnej eksploatacji. Autoryzowane serwisy Suzuki dysponują wyszkolonymi i doświadczonymi mechanikami, którzy przy użyciu odpowiednich narzędzi zagwarantują najlepszy serwis.

Wszystkie informacje, szkice, zdjęcia i dane, zamieszczone w tej książeczce, opierają się na informacjach dotyczących produktu, które były aktualne w momencie jej druku. Ulepszenia i inne zmiany mogą jednakże szybko doprowadzić do tego, że zawartość tego podręcznika nie będzie dokładnie odpowiadała produktowi.

Suzuki zastrzega sobie w każdej chwili prawo do zmian.

Proszę zauważyć, że podręcznik ten opisuje wszystkie wersje wyposażeniowe rozprowadzane we wszystkich regionach sprzedaży. Model, który nabyłeś może być seryjnie inaczej przygotowany i odbiegać od opisanego w niniejszym podręczniku.

*SUZUKI MOTOR CORPORATION*

## ***Spis Treści***

---

<i>Informacje dla użytkownika</i>	5
<i>Rozmieszczenie wskaźników, elementów sterowania i wyposażenia</i>	10
<i>Zalecane rodzaje paliwa, oleju i płynu chłodzącego</i>	42
<i>Docieranie i kontrola przed jazdą</i>	46
<i>Reguły bezpiecznej jazdy</i>	50
<i>Przeglądy okresowe</i>	55
<i>Usterki i ich usuwanie</i>	103
<i>Czyszczenie i przechowywanie motocykla</i>	106
<i>Dane Techniczne</i>	110
<i>Indeks</i>	112

## ***Informacje dla użytkownika***

---

<i>Korzystanie z akcesoriów i wskazówki dotyczące bezpieczeństwa</i>	<i>6</i>
<i>Zasady bezpiecznej jazdy dla motocyklistów</i>	<i>8</i>
<i>Położenie numeru seryjnego</i>	<i>9</i>

## Informacje dla użytkownika

---

### Korzystanie z akcesoriów i wskazówki dot. bezpieczeństwa

Istnieje bardzo wiele akcesoriów, które sprzedawane są posiadaczom motocykli Suzuki. Firma Suzuki nie ma żadnego wpływu na ich jakość i użyteczność. Korzystanie z nieodpowiednich akcesoriów może negatywnie wpłynąć na bezpieczeństwo jazdy. Suzuki nie jest w stanie sprawdzić wszystkich dostępnych na rynku akcesoriów lub ich części. Twój autoryzowany przedstawiciel Suzuki pomoże w wyborze odpowiednich akcesoriów i właściwie je zamontuje.

Należy zachować szczególną ostrożność przy wyborze i montowaniu akcesoriów w motocyklu. Poniżej podajemy kilka ogólnych porad, które będą pomocne przy podejmowaniu decyzji dotyczących wyposażenia motocykla w akcesoria.

### OSTRZEŻENIE

Używanie nieodpowiednich akcesoriów oraz dokonywanie jakichkolwiek modyfikacji może stać się przyczyną obniżenia bezpieczeństwa osób używających motocykla lub też doprowadzić do wypadku.

Nie należy montować niewłaściwych lub złej jakości akcesoriów. Należy dokładnie zapoznać się ze wskazówkami i instrukcjami dotyczącymi modyfikacji i akcesoriów, zawartymi w powyższej instrukcji. Zaleca się używanie wyłącznie oryginalnych akcesoriów Suzuki lub ich odpowiedników przetestowanych, zaprojektowanych do odpowiedniego typu motocykla. W przypadku wątpliwości, co do wyboru akcesoriów należy skontaktować się z autoryzowanym dealerem Suzuki, który pomoże w dobraniu odpowiednich akcesoriów.

- Nigdy nie należy przekraczać dopuszczalnej masy całkowitej. Jest to całkowita masa: motocykla, kierowcy, pasażera, bagażu i akcesoriów. Przy wyborze akcesoriów należy brać pod uwagę zarówno ich ciężar, jak i ciężar kierowcy. Montaż akcesoriów może ograniczyć bezpieczeństwo jazdy oraz łatwość kierowania.  
Dopuszczalna masa całkowita: 380 kg  
Przy ciśnieniu w oponach: 2.50 kG/cm<sup>2</sup> w oponie przedniej oraz 2.90 kG/cm<sup>2</sup> w tylnej.
- Jeżeli motocykl ma zostać załadowany, czy też mają być zamontowane dodatkowe akcesoria ujemnie wpływające na aerodynamikę motocykla, to zarówno ładunek jak i akcesoria powinny być umieszczone tak nisko, jak to jest możliwe. Wysoko położony środek ciężkości utrudnia prowadzenie motocykla. Stelaże i inne uchwyty należy uważnie skontrolować pod kątem pewnego, uniemożliwiającego poruszanie się montażu. Słabe zamocowanie prowadzić może do przemieszczania się obciążenia, co z kolei może prowadzić do niebezpiecznych, niestabilnych zachowań pojazdu.
- Sprawdź prawidłowy prześwit i możliwość składania się na zakrętach. Nieprawidłowo zamocowany bagaż może drastycznie zmniejszyć te dwa parametry. Upewnij się, czy akcesoria nie zakłócą pracy zawieszenia, układu kierowniczego lub elementów sterowania motocykla.

- Akcesoria, które mocuje się na kierownicy lub widelcu koła przedniego również oznaczają dodatkową masę, która powoduje zmniejszenie sprawności układu kierowniczego. Zamontowanie zbyt ciężkiego wyposażenia w tej części motocykla może doprowadzić do wpadania przedniego zawieszenia w oscylacje. Dlatego też nie zaleca się mocowania zbędnych elementów na kierownicy i przednim zawieszeniu.
- Stabilność motocykla może zostać zakłócona przy bocznym wietrze lub podczas mijania się z dużymi pojazdami. Źle zamocowane lub źle skonstruowane akcesoria mogą w takich sytuacjach spowodować istotne pogorszenie bezpieczeństwa jazdy. Dlatego też należy zachować szczególną staranność przy wyborze i montażu akcesoriów.
- Wybierz akcesoria, które nie ograniczają swobody ruchów kierowcy. Ograniczenie swobody ruchów pogarsza możliwości kontrolowania pojazdu.
- Wybierz akcesoria elektryczne, które nie przeciążą instalacji elektrycznej motocykla. Poważne przeciążenie instalacji może doprowadzić do jej uszkodzenia bądź do powstania niebezpiecznej sytuacji związanej z nagłym brakiem zasilania podczas jazdy.
- Jeżeli transportujesz na motocyklu także bagaż, to należy umieścić go tak płasko i tak szczelnie przy maszynie, jak tylko jest to możliwe. Niewłaściwie umocowany ładunek może zmienić właściwości jezdne pojazdu i zagrozić bezpieczeństwu ruchu. Wielkość ładunku może również zakłócić aerodynamikę i reakcje motocykla. Bagaż na motocyklu powinien być zawsze dobrze umocowany i równomiernie rozmieszczony.

#### OSTRZEŻENIE

Nie należy umieszczać i przewozić jakiegokolwiek bagażu za osłoną. Przedmioty umieszczone w tym miejscu zakłócić mogą kierowanie pojazdem i w rezultacie doprowadzić do wypadku.

#### Modyfikacje

Poprzez wymontowanie oryginalnych części lub przeprowadzenie innych zmian w motocyklu, mogą zostać naruszone przepisy ruchu drogowego, jak również może zmniejszyć się bezpieczeństwo jazdy.

Rama motocykla wykonana jest z aluminium. Jakiegokolwiek modyfikacje związane z ramą (spawanie, wiercenie, etc.) zmniejszą jej wytrzymałość. Zagrozi to bezpieczeństwu użytkownika i może być przyczyną wypadku. Suzuki nie ponosi odpowiedzialności za jakikolwiek uszczerbek na zdrowiu lub majątku spowodowane przeróbkami ramy. Mocuj na motocyklu akcesoria, które nie powodują modyfikacji ramy, a łączna masa ich i motocykla nie przekraczają dopuszczalnej masy całkowitej. Montaż akcesoriów i ograniczenia z tym związane opisane zostały uprzednio.

#### OSTRZEŻENIE

Modyfikacja aluminiowej ramy motocykla (wiercenie, spawanie, itp.) spowoduje jej osłabienie i może być przyczyną wypadku. Nie dopuść do wprowadzenia jakichkolwiek modyfikacji ramy.

### **Zasady bezpiecznej jazdy dla motocyklistów**

Jazda motocyklem jest olbrzymią przyjemnością i ekscytującym sportem. Wymaga ona jednakże zachowania specjalnych środków ostrożności, mających na celu zapewnienie bezpieczeństwa kierowcy i jego pasażerowi. Poniżej zamieszczono podstawowe uwarunkowania do bezpiecznej jazdy:

#### **Zawsze należy jeździć w kasku ochronnym.**

Bezpieczna jazda zaczyna się od założenia kasku. Obrażenia głowy należą do najpoważniejszych, jakie mogą spotkać motocyklistę. **ZAWSZE** zakładaj homologowany hełm. Należy także używać odpowiednich osłon na oczy.

#### **Należy się odpowiednio ubierać.**

Szeroka, modna odzież może okazać się podczas jazdy motocyklem niewygodna, a nawet niebezpieczna. Przed wyruszeniem w drogę należy dobrać odpowiedni strój do jazdy motocyklem.

#### **Należy sprawdzić motocykl przed jazdą.**

Stosuj się do zaleceń z rozdziału "Kontrola przed jazdą" znajdującego się w niniejszym podręczniku. Nie powinieneś bagatelizować dokładnego sprawdzenia motocykla zarówno dla bezpieczeństwa własnego, jak i pasażera oraz innych użytkowników drogi.

#### **Należy dokładnie zapoznać się z motocyklem.**

Twoje umiejętności i wiedza techniczna są podstawą bezpiecznej jazdy. Przede wszystkim należy dokładnie zapoznać się z maszyną i jej własnościami jezdnyimi. Sugerujemy, byś zapoznał się z motocyklem na zamkniętym obszarze i poćwiczył jazdę motocyklem do momentu opanowania maszyny. Pamiętaj, że ćwiczenie czyni mistrzem.

#### **Znaj swoje możliwości**

Należy zawsze jeździć tak, aby nie przekroczyć granic własnych możliwości, co znacznie zmniejszy ryzyko wypadku.

#### **Jazda motocyklem w dni deszczowe.**

Jazda przy złej pogodzie, a zwłaszcza po mokrej nawierzchni jest niebezpieczna. Należy pamiętać, że na mokrej nawierzchni droga hamowania wydłuża się. Unikaj 600malowanych pasów, włączów kanalizacji i tłustych plam na jezdni, gdyż są one bardzo śliskie. Zachowaj szczególną ostrożność przy przejeżdżaniu przez tory i metalowe łączniki mostów. Jeśli kiedykolwiek będziesz miał wątpliwości, co do warunków drogowych - zwolnij!

#### **Pamiętaj o zasadzie ograniczonego zaufania**

Jednym z najczęstszych wypadków motocyklowych jest zderzenia z samochodem wykonującym nagły manewr zawracania lub skrętu w lewo. Jedź ostrożnie! Stosuj strategię, iż jesteś niewidoczny dla innych użytkowników ruchu. Nawet w pogodne dni zakładaj odzież zawierającą elementy odbłaskowe. Używaj również w dzień świateł mijania. W czasie jazdy staraj się unikać przebywania w martwym punkcie innych pojazdów.



**Położenie numeru seryjnego.**

Numery seryjne ramy i silnika niezbędne są do zarejestrowania motocykla. Są one również pomocne przy zamawianiu części zamiennych i dostępie do informacji serwisowych u autoryzowanego przedstawiciela Suzuki. Numer ramy (1) jest wybity na główce ramy. Numer silnika (2) znajduje się na obudowie skrzyni korbowej.

W celu łatwiejszego wykorzystania w/w numerów w przyszłości wpisz je w ramkę poniżej:

Numer ramy:	
Nr silnika:	

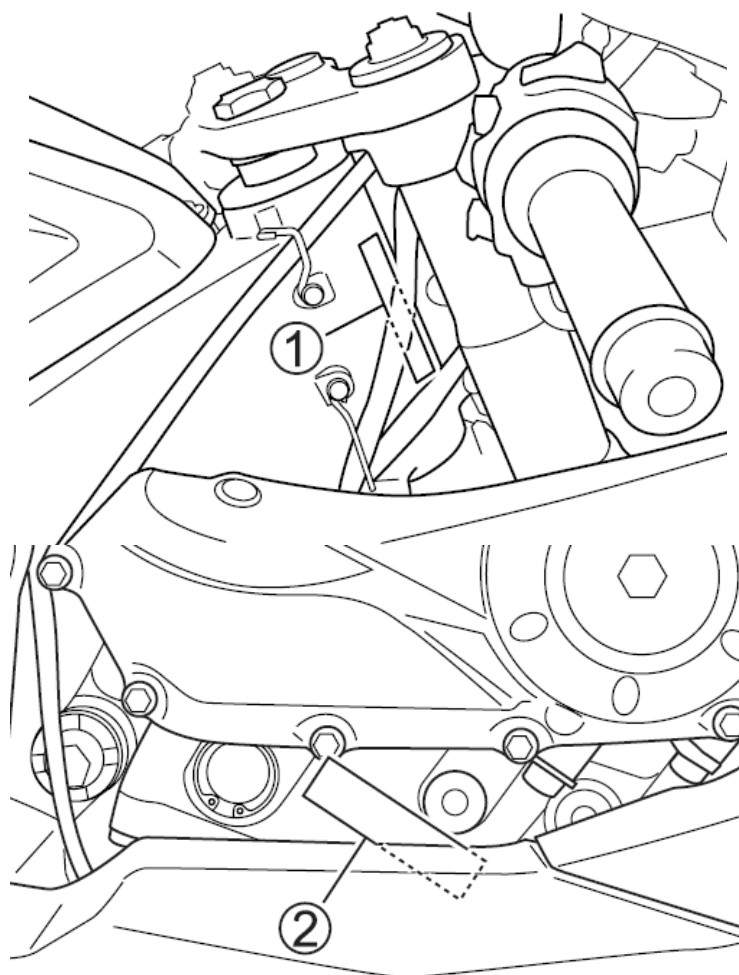

## ***Rozmieszczenie wskaźników, elementów sterowania i wyposażenia***

---

<i>Rozmieszczenie wskaźników, elementów sterowania i wyposażenia</i>	<i>11</i>
<i>Kluczyki</i>	<i>13</i>
<i>Włącznik zapłonu</i>	<i>14</i>
<i>Zestaw zegarów</i>	<i>16</i>
<i>Lewy uchwyt kierownicy</i>	<i>23</i>
<i>Prawy uchwyt kierownicy</i>	<i>24</i>
<i>Korek wlewu paliwa</i>	<i>27</i>
<i>Dźwignia zmiany biegów</i>	<i>29</i>
<i>Pedał hamulca tylnego</i>	<i>30</i>
<i>Zamek siedziska i uchwyt na kask</i>	<i>30</i>
<i>Nóżka boczna</i>	<i>32</i>
<i>Regulacja zawieszek</i>	<i>33</i>
<i>Zmiana położenia podnóżków i dźwigni zmiany biegów</i>	<i>38</i>

## Rozmieszczenie wskaźników, elementów sterowania i wyposażenia

---

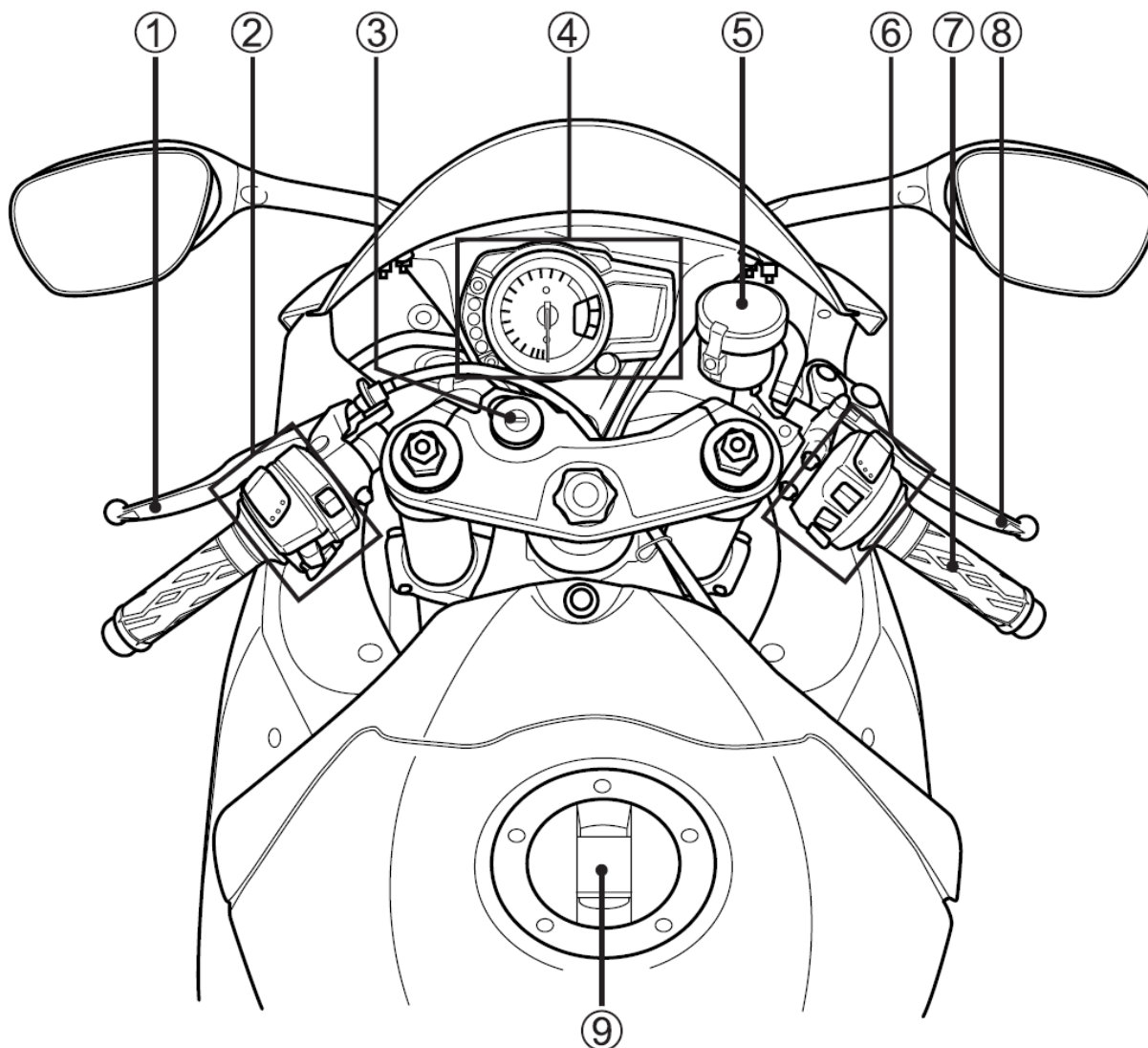

1. Dźwignia sprzęgła
2. Lewy przełącznik zespolony
3. Włącznik zapłonu (stacyjka)
4. Zestaw zegarów
5. Zbiorniczek płynu hamulc. przedniego h-ca
6. Prawy przełącznik zespolony
7. Manetka gazu
8. Dźwignia hamulca przedniego
9. Korek wlewu paliwa

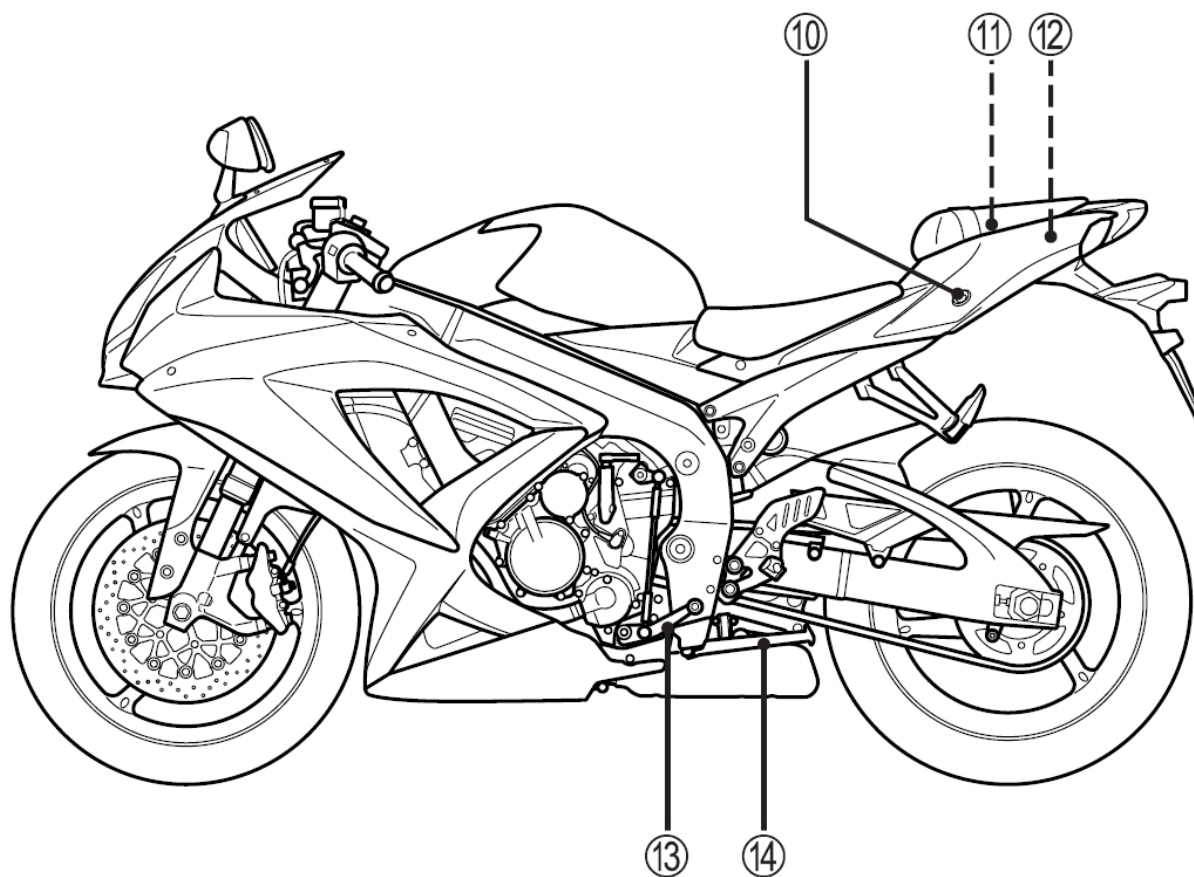

- 10. Zamek siedziska
- 11. Uchwyt na kask
- 12. Zestaw narzędzi
- 13. Dźwignia zmiany biegów
- 14. Nóżka boczna

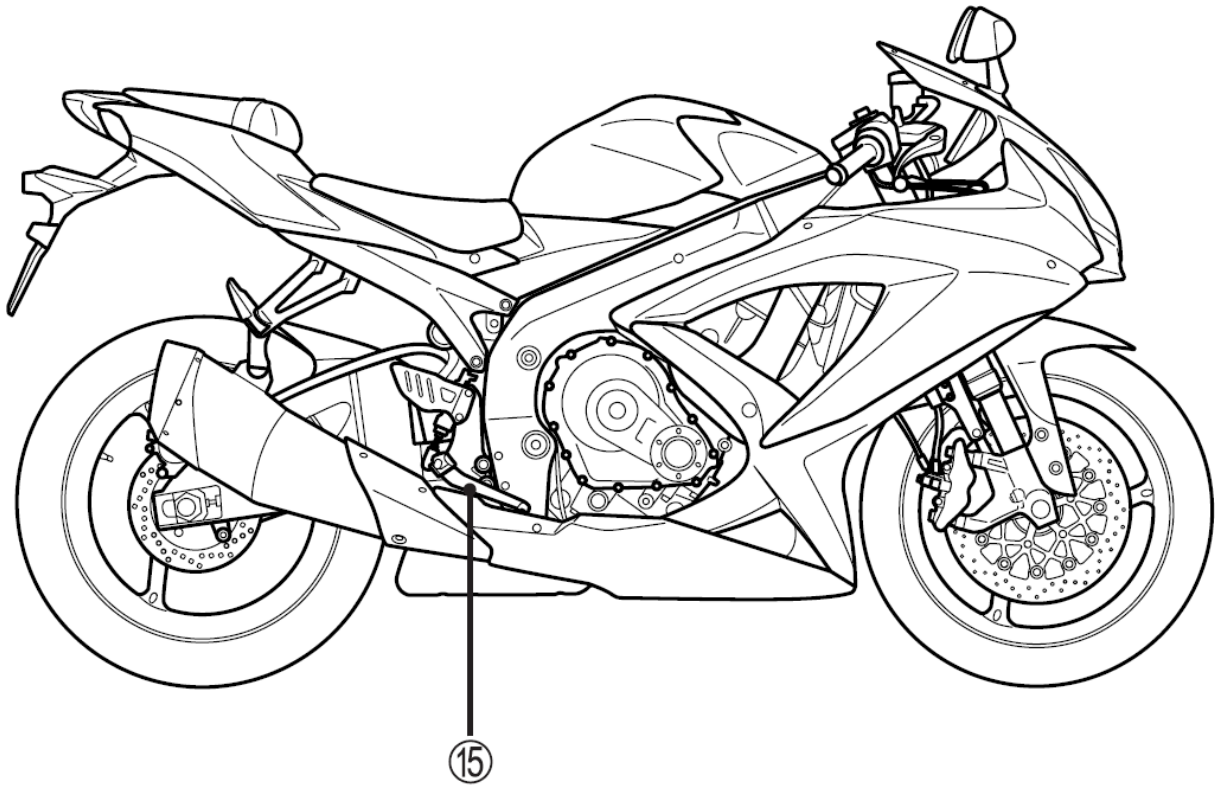

15. Pedał hamulca tylnego

### **Kluczyki**

Motocykl ten jest wyposażony w dwa takie same kluczyki. Jeden z nich należy schować w bezpiecznym miejscu.

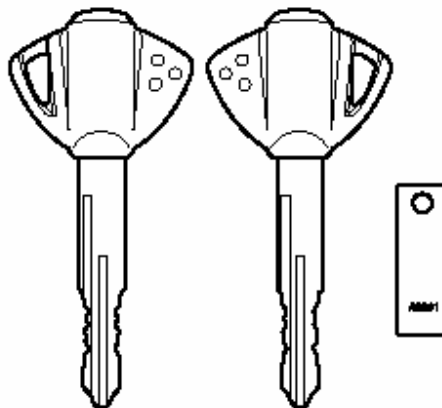

Kluczyki zapłonowe są oznaczone numerem identyfikacyjnym. Ułatwi to zamówienie (w razie konieczności) kluczyka zastępczego. Jeśli zgubisz wszystkie kluczyki konieczna będzie wymiana komputera ECM.

Wpisz do tabeli poniżej numer kluczyka:

Nr kluczyka:	
--------------	--

**WAŻNE:**

- Kod immobilizera zaprogramowany jest w kluczyku. W związku z tym kluczyk dorobiony u ślusarza nie będzie funkcjonował. Jeśli potrzebujesz dodatkowy kluczyk zwróć się do najbliższego przedstawiciela Suzuki.
- Jeśli zgubisz kluczyk zwróć się do przedstawiciela Suzuki o jego deaktywację.
- Jeśli posiadasz inny pojazd z immobilizyrem trzymaj osobno kluczyki do niego. Mogą one zakłócić pracę systemu.
- W układzie immobilizera zarejestrowane są dwa kluczyki. Istnieje możliwość rejestracji kolejnych dwóch kluczy. Jeśli zajdzie taka potrzeba zwróć się do najbliższego przedstawiciela Suzuki o dorobienie i zarejestrowanie dodatkowych kluczy.

**Włącznik zapłonu (stacyjka)**

---

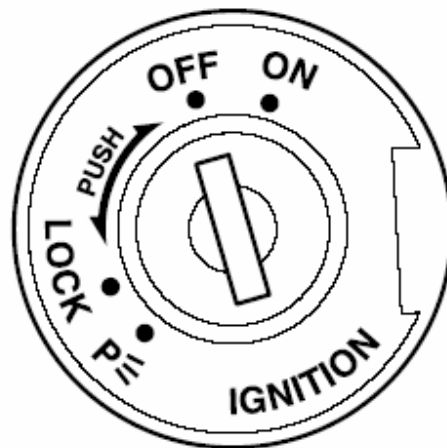

Stacyjka posiada cztery położenia:

- Pozycja "off"** Wyłączone. Wszystkie obwody elektryczne są wyłączone.
- Pozycja "on"** Włączone. Obwód zapłonowy jest zamknięty i silnik może zostać uruchomiony. W tym położeniu kluczyk nie może zostać wyciągnięty.

**WAŻNE:**

*Uruchom silnik niezwłocznie po włączeniu zapłonu. W przeciwnym razie uruchomiony reflektor i światło tylne rozładują akumulator.*

- Pozycja "Lock"** Blokada. Aby zablokować kierownicę należy przekręcić ją całkowicie w lewo. Następnie należy włożyć kluczyk, przekręcić go do pozycji "lock" i wyjąć. Kierownica została zablokowana. Wszystkie obwody elektryczne są wyłączone.
- Pozycja "P"** Parkowanie. Przy parkowaniu motocykla należy przekręcić kierownicę w lewo, do oporu. Następnie należy przekręcić kluczyk do pozycji "P" i wyciągnąć. W tym położeniu dodatkowo zapalone są światła postojowe. Pozycja ta przewidziana jest na parkowanie po zapadnięciu zmroku. Pojazd będzie wówczas widzialny dla innych uczestników ruchu.

**OSTRZEŻENIE:**

Przełączenie stacyjki do położenia „Lock” lub „P”, gdy pojazd się porusza stwarza poważne zagrożenie. Nie należy pchać motocykla z zablokowaną kierownicą, gdyż grozi to utratą równowagi i przewróceniem.

Chcąc zablokować kierownicę należy uprzednio zatrzymać motocykl i zadbać o jego stabilne ustawienie. Nie próbuj ruszać motocyklem z zablokowaną kierownicą.

**WAŻNE**

Aby zminimalizować ryzyko kradzieży, otwór na kluczyk powinien zostać zakryty pokrywą (patrz rys.).

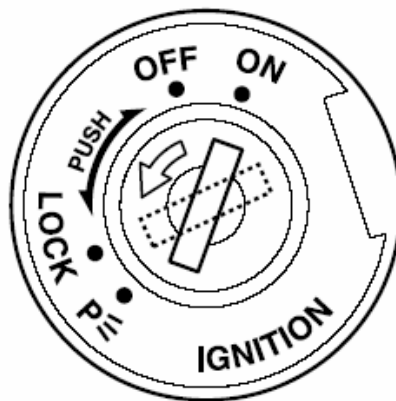

Przekręć kluczyk włącznika zapłonu do pozycji LOCK i zmień pozycję otworu na kluczyk w momencie, gdy odchodzisz od motocykla.

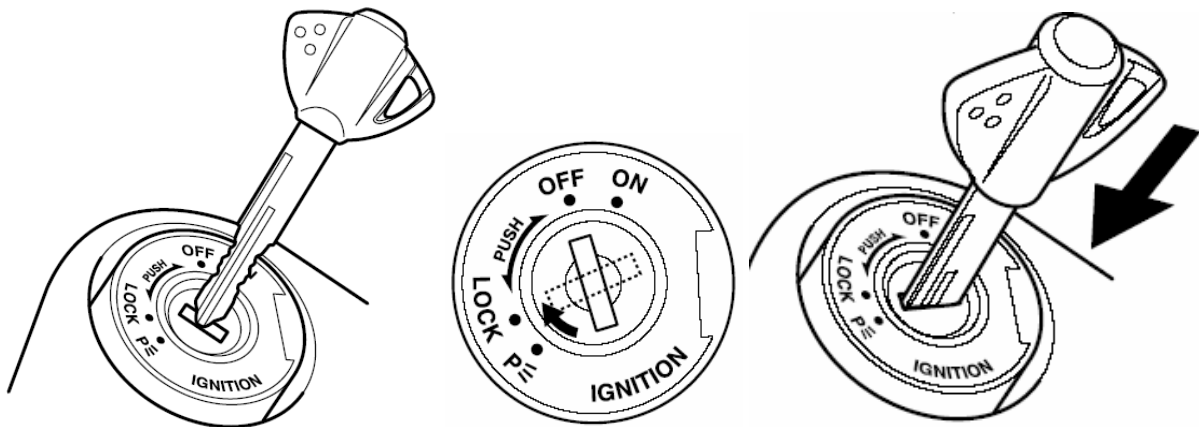

Przy wkładaniu kluczyka do stacyjki należy ponownie dopasować położenie pokrywy.

## Zestaw zegarów

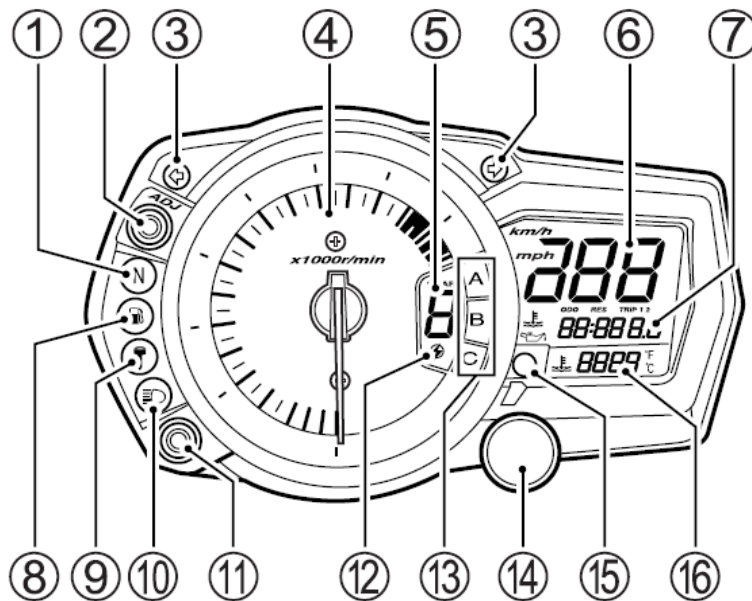

Po włączeniu stacyjki wskazówka obrotomierza, lampka kontrolna poziomu paliwa (8), kontrolka obrotów silnika (14), kontrolka temperatury silnika / ciśnienia oleju / wtrysku paliwa (15) oraz wyświetlacz LCD zostają uruchomione w celu sprawdzenia poprawności ich funkcjonowania:

- Lampka kontrolna poziomu paliwa (8), kontrolka obrotów silnika (14), kontrolka temperatury silnika / ciśnienia oleju / wtrysku paliwa (15) zapalają się na 3 sekundy.
- Wskazówka obrotomierza obraca się do położenia maksymalnego i z powrotem.
- Wszystkie segmenty wyświetlacza ciekłokrystalicznego zostają włączone i wyłączone.

Jeśli wskazówka obrotomierza nie wskazuje zera zastosuj poniższą procedurę:

1. Naciśnij i przytrzymaj przycisk ADJ (2), a następnie włącz stacyjkę.
2. Trzymaj przycisk ADJ naciśnięty przez 3 – 5 sekund.
3. Zwolnij przycisk ADJ (2) i naciśnij go dwukrotnie.

**WAŻNE:**

*Procedura resetowania (punkty 1 do 3) powinna zostać przeprowadzona w ciągu 10 sekund.*

### **Kontrolka biegu jałowego „N” (1)**

Lampka ta zapala się, jeżeli zostanie włączony bieg jałowy; gaśnie w momencie wrzucenia biegu.

### **Kontrolka kierunkowskazów “↔” (3)**

W przypadku uruchomienia świateł kierunkowskazów kontrolka zapala się i gaśnie wraz z nimi.



**WAŻNE:**

*W razie, gdy jeden z kierunkowskazów nie funkcjonuje tak jak należy, ponieważ żarówka lub obwód elektryczny są uszkodzone, to kontrolka kierunkowskazów miga częściej niż normalnie, żeby poinformować prowadzącego o usterce.*

**Obrotomierz (4)**

Wskazuje prędkość obrotową silnika wyrażoną w obrotach na minutę

**Wyświetlacz biegów (5)**

Na wyświetlaczu pokazywany jest aktualnie używany bieg. Wskaźnik wyświetla „0” jeśli skrzynia biegów ustawiona jest w położeniu biegu luzem.

**Szybkościomierz (6)**

Wskazuje prędkość jazdy w kilometrach na godzinę lub w milach na godzinę.

**WAŻNE:**

- *Aby zmienić wyświetlenie pomiędzy km/h i mph ustaw licznik kilometrów w funkcji drogomierza, a następnie naciśnij i przytrzymaj przyciski ADJ (2) i SEL (11) przez 3 sekundy.*
- *Wybierz jednostkę prędkości zgodnie z obowiązującymi przepisami ruchu drogowego.*
- *Po zmianie wyświetlacza sprawdź poprawność ustawienia.*

**Licznik kilometrów / Licznik przebiegu dziennego / Zegar czasowy / Podświetlenie zegarów (7)**

Wyświetlacz posiada sześć funkcji: zegara czasowego, drogomierza, dwóch liczników dziennych, licznika przebiegu na rezerwie oraz funkcji podświetlenia zegarów. Po włączeniu stacyjki do położenia „ON”, na wyświetlaczu ukaże się wzór testowy. Ostatnie wyświetlenie przed wyłączeniem stacyjki zostaje zapamiętane i pojawia się po ponownym włączeniu stacyjki..

Aby zmienić rodzaj wyświetlacza, należy wcisnąć przycisk SEL (11). Kolejno ukażą się kolejno wszystkie rodzaje wyświetlacza ( w kolejności przedstawionej na rysunku):

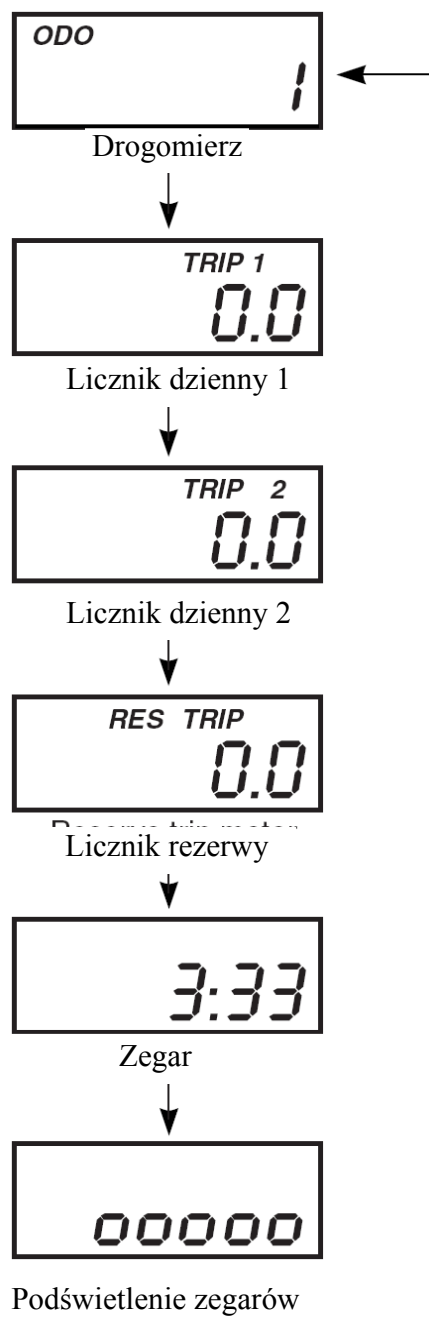

### Zegar czasowy

Zegar wskazuje czas w trybie 12-to godzinnym. Aby ustawić zegar należy:

1. Nacisnąć przycisk SEL (11), aż wskazanie godzinowe zacznie migać.
2. Ustawić wskazanie godzinowe naciskając przycisk ADJ (2).

### WAŻNE:

Przyciśnięcie i przytrzymanie w tym położeniu przycisku ADJ (2) spowoduje szybszą zmianę wskazań.

3. Aby zmienić ustawienie minut należy nacisnąć przycisk SEL (11).
4. Właściwą minutę ustawić przy pomocy przycisku ADJ (2).
5. Aby wrócić do normalnego trybu pracy zegara nacisnąć przycisk SEL (11).

**Licznik kilometrów** rejestruje całkowitą liczbę kilometrów przejechanych przez motocykl.

Dwa **liczniki dziennego przebiegu** są licznikami dającymi się wyzerować. Mogą rejestrować dwa różne parametry jednocześnie. Dla przykładu:

- Licznik nr 1 dziennego przebiegu rejestruje przejechaną odległość
- Licznik nr 2 dziennego przebiegu rejestruje dystans, jaki został pokonany między kolejnymi tankowaniami

Aby wyzerować licznik dzienny naciśnij w trakcie jego wyświetlania przycisk ADJ (2) na dwie sekundy.

**Licznik przebiegu na rezerwie** wskazuje przebieg od momentu osiągnięcia rezerwy w zbiorniku paliwa do zatankowanie motocykla. Kontrolka poziomu paliwa zaczyna migać, a licznik rozpoczyna pracę, gdy w zbiorniku poziom paliwa osiągnie rezerwę. Licznik wyzeruje się automatycznie w chwili zatankowania, co najmniej połowy zbiornika i po ruszeniu motocyklem. Licznik można wyzerować ręcznie naciskając przycisk ADJ (2) na co najmniej 5 sekund, jeśli w zbiorniku znajduje się powyżej połowy stanu.

**Podświetlenie zegarów** - Naciskanie przycisku ADJ (2) zmieni jasność podświetlenia zegarów pięciostopniowo. Jasność świecenia określana jest od minimalnej oznaczanej "0" do maksymalnej oznaczanej "00000".

#### OSTRZEŻENIE

Obsługiwanie wyświetlacza w czasie jazdy może okazać się bardzo niebezpieczne. Zdejmowanie ręki z uchwytu kierownicy zmniejszy kontrolę nad motocyklem. W czasie jazdy prowadzący powinien trzymać oba uchwyty kierownicy.

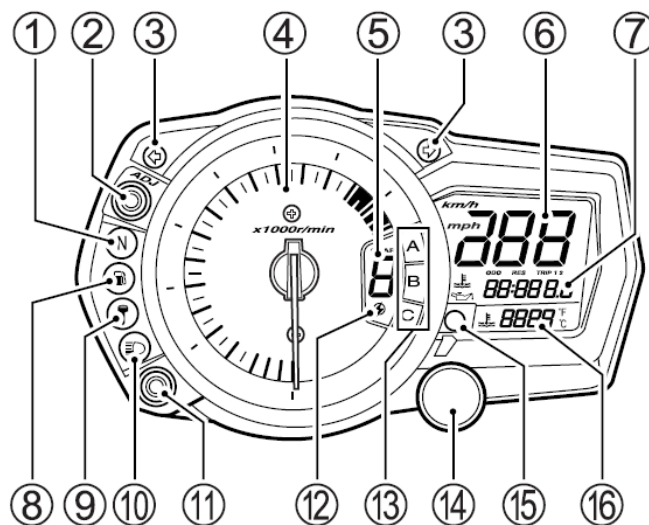

**Kontrolka poziomu paliwa “” (8)** – w/w kontrolka zaczyna migać, jeśli poziom paliwa w zbiorniku spadnie poniżej około 3,5 litra. Jeśli poziom paliwa spadnie do ok. 1,5 litra kontrolka zapala się na stałe. Po włączeniu stacyjki kontrolka zapala się na ok. 3 sekundy, a następnie powinna zgasnąć, o ile w zbiorniku jest wystarczająca ilość paliwa.

**WAŻNE:**

*Po zapaleniu się kontrolki poziomu paliwa należy zatankować motocykl przy pierwszej nadarzającej się okazji.*

**Kontrolka immobilizera “” (9)** – (tylko kraje EU)

Po włączeniu stacyjki kontrolka immobilizera miga dwa razy. Następnie kontrolka zapala się na dwie sekundy i gaśnie.

System immobilizera zaprojektowany został, aby zabezpieczyć motocykl przed ryzykiem kradzieży. Wyłącza on w sposób elektroniczny układ rozruchowy silnika. Silnik może zostać uruchomiony jedynie przy wykorzystaniu oryginalnych kluczy z zaprogramowanym kodem identyfikacyjnym. Po włączeniu stacyjki moduł immobilizera identyfikuje kod kluczyka.

**WAŻNE:**

- *Jeśli kontrolka immobilizera miga uruchomienie silnika jest niemożliwe.*
- *Miganie kontrolki oznacza błąd w komunikacji pomiędzy modułem immobilizera, a kluczykiem, bądź zastosowanie niewłaściwego kluczyka. Ustaw wówczas kluczyk w stacyjce w położeniu OFF i spróbuj włączyć go ponownie.*
- *W układzie immobilizera zarejestrowane są dwa kluczyki. Istnieje możliwość rejestracji kolejnych dwóch kluczy. Po włączeniu stacyjki kontrolka miga tyle razy, ile jest zakodowanych kluczyków w systemie immobilizera.*
- *Po wyłączeniu stacyjki kontrolka miga przez 24 godziny.*



**Kontrolka świateł drogowych “” (10)**

Niebieska lampka zapala się po włączeniu świateł drogowych.



**Lampka kontrolna obrotów silnika (12), (14)**

Kontrolka (14) zapala się w momencie osiągnięcia przez silnik zaprogramowanych obrotów. Po włączeniu trybu wyboru pracy możliwe jest ustawienie trybu świecenia, jasności świecenia oraz zaprogramowanie obrotów włączania kontrolki. Aby ustawić jedną z funkcji naciśnij przycisk SEL (11) i włącz stacyjkę. Przyciskaj SEL przez więcej niż 2 sekundy, aż do chwili zmiany trybu.

**Wybór funkcji Świecenie / Miganie / Brak światła**

Aby zmienić tryb świecenia naciśnij przycisk ADJ (2). Zmiana nastąpi wg. kolejności: świecenie → miganie → brak kontrolki → świecenie. Wskaźnik obrotów silnika (14) odpowiednio świeci w trybie „świecenie” i miga w trybie „miganie”. Wybór trybu „Świecenie” lub „Miganie” uruchamia symbol “” (12) na wyświetlaczu. Jeśli przyciskiem SEL (11) wybrany zostanie tryb „Brak światła” symbol “” gaśnie. Przekroczenie prędkości 10 km/h powoduje wyjście z trybu wyboru pracy.

### Wybór jasności świecenia

Naciśnięcie przycisku SEL (11) powoduje zapalenie się wskaźnika jasności świecenia na drogomierzu. Naciskając przycisk ADJ (2) można 5-cio stopniowo zmieniać jasność kontrolki obrotów. Wskaźnik intensywności świecenia wskazuje od symbolu “” ozn. minimum do “” ozn. maksimum.

### Regulacja obrotów uruchamiania wskaźnika

Przejdź z trybu wyboru jasności świecenia przyciskając przycisk SEL (11). Aby wybrać obroty silnika naciśnij przycisk ADJ (2). Zmiana obrotów pomiędzy 7000 obr/min, a 10000 obr/min następuje co 250 obr/min. W zakresie od 10000 obr/min do 16000 obr/min krok regulacji wynosi 50 obr/min.

Naciśnij przycisk SEL (11), by zatwierdzić wprowadzone ustawienie. System zapamiętuje wprowadzony nastaw również po wyłączeniu stacyjki. Po ponownym włączeniu stacyjki system podejmie pracę.

*WAŻNE:*

*Przycisnięty przycisk ADJ (2) powoduje stały ruch wskazówki obrotomierza.*

### Wskaźnik trybu jazdy (13)

Wskaźnik pokazuje tryb jazdy A, B lub C, o ile włącznik trybu jazdy jest aktywny. Szczegóły opisane są przy „Prawym uchwycie kierownicy”.

### Wskaźnik temperatury płynu chłodzącego/wskaźnik ciśnienia oleju/wskaźnik sytemu wtrysku paliwa (15), (16)

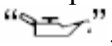
Wyświetlacz (16) i lampka kontrolna (15) posiadają trzy wymienione powyżej funkcje wskaźników temperatury cieczy chłodzącej, ciśnienia oleju i systemu wtrysku paliwa. W trakcie normalnej pracy na wyświetlaczu (16) podawana jest informacja o temperaturze cieczy chłodzącej. Przy zbyt niskim ciśnieniu oleju dodatkowo zapala się symbol “”.

### Wskaźnik temperatury płynu chłodzącego



Po włączeniu stacyjki wyświetlacz testuje się przez 3 sekundy, a następnie podaje temperaturę płynu chłodzącego. Przy temperaturze płynu poniżej 20°C wyświetlone zostaje wskazanie „- - -”. Przekroczenie temperatury 120°C spowoduje miganie symbolu “” oraz zapalenie kontrolki (15). Po przekroczeniu temp. 140°C na wyświetlaczu ukaże się napis „HI”; lampka ostrzegawcza (15) pozostaje zapalona.

### UWAGA

**Jazda motocyklem w przypadku, gdy temperatura płynu chłodzącego przekracza dozwoloną granicę może doprowadzić do przegrzania i uszkodzenia silnika. Jeżeli temperatura płynu chłodzącego jest zbyt wysoka (przekracza 120°C) i zapala się lampka ostrzegawcza należy zatrzymać motocykl i zaczekać, aż silnik ostygnie.**

**Nie należy uruchamiać silnika do momentu, aż wskazanie temperatury nie spadnie poniżej 120°C.**

### Kontrolka ciśnienia oleju

Po włączeniu stacyjki, bez uruchamiania silnika na wyświetlaczu pojawia się symbol  i zapala się lampka ostrzegawcza (15). Po uruchomieniu silnika zarówno symbol  jak i kontrolka powinny niezwłocznie zgasnąć. Spadek ciśnienia oleju silnikowego poniżej dopuszczalnej wartości powoduje zapalenie symbolu  i kontrolki (15).

### UWAGA

**Kontynuowanie jazdy motocyklem, gdy jest zapalona kontrolka ciśnienia oleju  może doprowadzić do uszkodzenia silnika i układu przeniesienia napędu.**

**Jeżeli zapali się kontrolka ciśnienia oleju, wskazując niskie ciśnienie oleju, należy natychmiast zatrzymać motocykl i wyłączyć silnik. Następnie należy ocenić poziom oleju i uzupełnić go, jeśli jest to konieczne. W przypadku, gdy kontrolka ciśnienia oleju wciąż się świeci, należy skontaktować się z autoryzowanym przedstawicielem Suzuki.**

### Wskaźnik działania układu wtryskowego

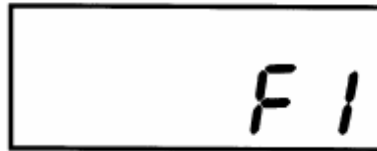

W przypadku pojawienia się błędu w układzie wtryskowym zapali się lampka ostrzegawcza (15) oraz na wyświetlaczu temperatury cieczy chłodzącej pojawi się symbol „FI” wyświetlany w dwu wariantach:

- A. Wyświetlacz (16) pokazuje zamiennie „FI” oraz temperaturę cieczy chłodzącej, lampka ostrzegawcza (15) jest zapalona.
- B. Wyświetlacz (16) pokazuje stale „FI”, lampka ostrzegawcza (15) miga podczas uruchamiania silnika.

W trybie A możliwa jest dalsza praca silnika; w trybie B silnik nie będzie pracował.

### UWAGA:

**Jazda motocyklem, gdy układ samodiagnostujący wykazuje błąd układu zasilania może doprowadzić do zniszczenia jednostki napędowej. Jeżeli czerwona kontrolka zapali się, a na wyświetlaczu pojawi się napis „FI” należy jak najszybciej zgłosić się do autoryzowanego serwisu Suzuki.**

### WAŻNE:

- *Jeśli wyświetlacz pokazuje zamiennie „FI” oraz temperaturę silnika i lampka ostrzegawcza jest zapalona należy wówczas utrzymać silnik uruchomiony i udać się niezwłocznie do najbliższego dealera Suzuki. Jeśli silnik zatrzyma się, należy wyłączyć stacyjkę, włączyć ją ponownie i spróbować uruchomić silnik.*
- *Jeśli wyświetlacz pokazuje stale „FI”, lampka ostrzegawcza miga silnika nie można uruchomić.*

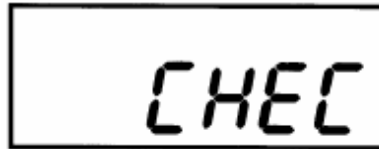

Jeżeli na wyświetlaczu pojawi się wskazanie „CHEC”, należy sprawdzić:

- Pozycję “↻” wyłącznika silnika na prawym przełączniku zespolonym.
- Włączony bieg neutralny i całkowicie złożoną nóżkę boczną.

Jeśli wyświetlacz nadal wskazuje „CHEC”, należy sprawdzić bezpiecznik instalacji zapłonowej oraz kostki połączeniowe instalacji elektrycznej.

### **Lewy uchwyt kierownicy**

---

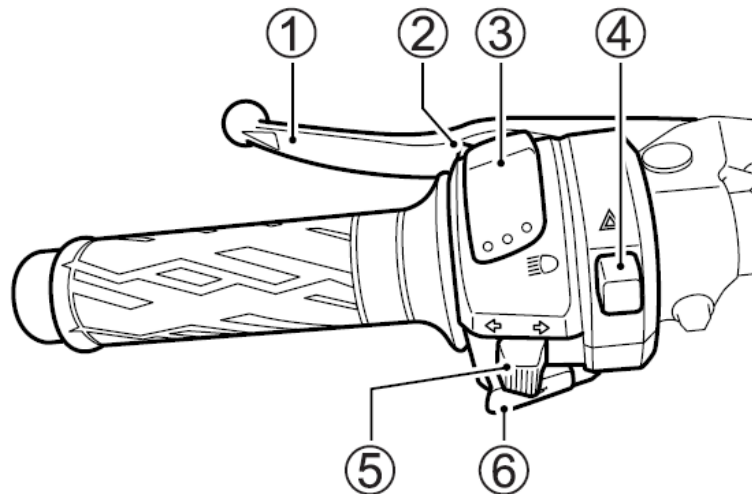

#### **Dźwignia sprzęgła (1)**

Z dźwigni sprzęgła korzysta się przy zapalaniu lub zmianie biegów. Wysprężlenie następuje poprzez pociągnięcie dźwigni.

#### **Włącznik sygnału świetlnego (2)**

Nacisnąć w celu krótkotrwałego włączenia reflektora. Światło drogowe zapali się, jeśli przełącznik świateł jest w położeniu „LO”.

#### **Przełącznik świateł (3)**

Pozycja “☰” oznacza włączenie świateł mijania

Pozycja “☷” oznacza włączenie świateł drogowych. Jednocześnie świeci się niebieska kontrolka świateł drogowych.

#### **UWAGA:**

**Ustawianie położenia przełącznika pomiędzy światłami drogowymi i mijania spowoduje uruchomienie obydwu włókien żarówki. Działanie takie doprowadzi do uszkodzenia motocykla. Włącznik należy ustawić w jednym z dwóch przewidzianych położań.**

**UWAGA:**

**Umieszczanie naklejek lub zasłanianie reflektora spowoduje jego uszkodzenie. Nie zaklejaj nawet częściowo reflektora. Nie zakładaj przesłon na reflektor.**

**Włącznik świateł awaryjnych “△” (4)**

Wszystkie cztery kierunkowskazy i obydwie kontrolki kierunkowskazów migają po włączeniu przełącznika, przy kluczyku zapłonowym w położeniu „ON” lub „P”. Używaj świateł awaryjnych w celu ostrzeżenia innych uczestników ruchu o awaryjnym zatrzymaniu się bądź o innym zdarzeniu wymagającym ostrzeżenia.

**Przełącznik kierunkowskazów “↔” (5)**

Pozycja “↔” oznacza uruchomienie lewego kierunkowskazu i jednocześnie kontrolki lewego kierunkowskazu.

Pozycja “↔” oznacza uruchomienie prawego kierunkowskazu i jednocześnie kontrolki prawego kierunkowskazu.

Wyłączenie kierunkowskazów następuje przez wciśnięcie przełącznika.

**OSTRZEŻENIE**

Brak sygnalizacji kierunkowskazem lub pozostawienie włączonego kierunkowskazu po zakończeniu manewru, może się okazać bardzo niebezpieczne. Inni użytkownicy drogi mogą źle ocenić zamiary prowadzącego, co może w rezultacie doprowadzić do wypadku.

Przy zmianie pasa ruchu lub skręcaniu należy zawsze używać kierunkowskazów. Po zakończeniu manewru należy wyłączyć kierunkowskaz.

**Włącznik sygnału dźwiękowego “📢” (6)**

Nacisnąć przycisk sygnału w celu jego użycia.

**Prawy uchwyt kierownicy**

---

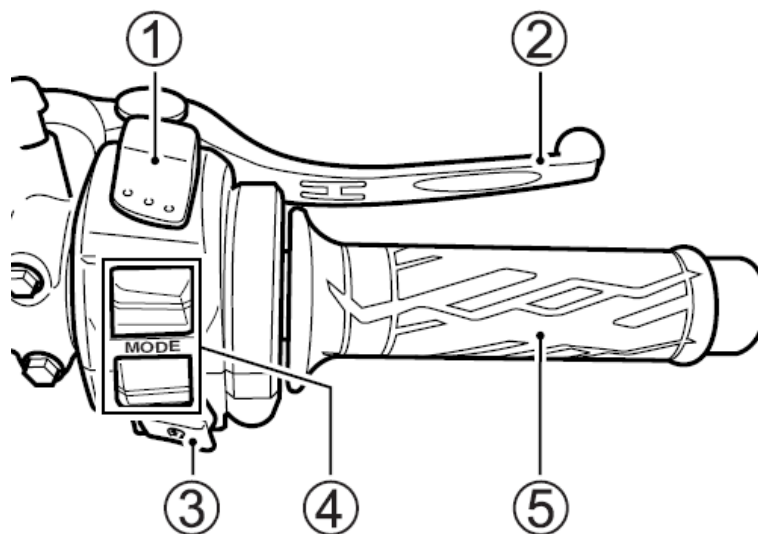



### Wyłącznik silnika (1)

Pozycja “”

Obwód zapłonowy jest wyłączony. Silnik nie może zostać uruchomiony.

Pozycja “”

Obwód zapłonowy jest zamknięty, silnik może pracować.

### Dźwignia hamulca przedniego (2)

Hamulec przedni zostaje uruchomiony poprzez naciśnięcie dźwigni. Motocykl jest wyposażony w hamulce tarczowe i w związku z tym już lekkie naciśnięcie dźwigni hamulca powoduje skuteczne działanie. Światło stopu zapala się w momencie pociągnięcia dźwigni hamulca.

### Regulacja dźwigni hamulca przedniego

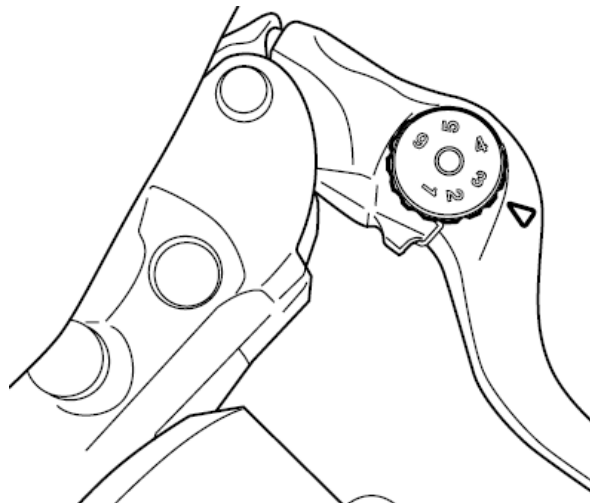

Odstęp pomiędzy manetką gazu i dźwignią hamulca przedniego można ustawić 6-cio stopniowo. Aby zmienić ten odstęp należy nacisnąć dźwignię hamulca do przodu i przekręcić śrubę regulacyjną do wybranej pozycji. Należy upewnić się, że śruba regulacyjna uzyskała właściwe położenie - czop na uchwycie dźwigni hamulcowej powinien wchodzić w otwór przy śrubie regulacyjnej.

Motocykl jest ustawiony fabrycznie w pozycji 3.

### OSTRZEŻENIE

Nie wolno nigdy próbować zmieniać pozycji (nastawienia) dźwigni hamulca przedniego podczas jazdy. Zdejmowanie rąk z uchwytów kierownicy, podczas jazdy może przyczynić się do utraty kontroli nad motocyklem.

W czasie jazdy prowadzący powinien trzymać oba uchwyty kierownicy.

### Przycisk rozrusznika elektrycznego “” (3)

Kluczyk włącznika zapłonu/stacyjkę należy przekręcić do pozycji "ON", wyłącznik silnika ustawić w pozycji “”, wrzucić bieg jałowy i wysprzęglić. Następnie, aby włączyć rozrusznik i uruchomić silnik należy przycisnąć guzik startera elektrycznego.

**WAŻNE**

Motocykl ten jest wyposażony w blokady włączników zapłonu i rozrusznika.

Uruchomienie silnika jest możliwe, jeżeli:

- Skrzynia biegów ustawiona jest w położeniu neutralnym i sprzęgło jest wysprzęglone, lub
- Bieg jest wrzucony, nóżka boczna całkowicie schowana, a sprzęgło jest wysprzęglone.

**WAŻNE:**

Naciśnięcie przycisku rozrusznika powoduje wyłączenie reflektora.

**UWAGA:**

Aby uniknąć uszkodzenia instalacji elektrycznej rozrusznik nie powinien pracować jednorazowo dłużej niż 5 sekund. Jeżeli silnik nie daje się uruchomić przy ponownych próbach, sprawdź dopływ paliwa i układ zapłonowy (patrz rozdział "Usterki i ich usuwanie").

**Przełącznik trybu jazdy Suzuki (4)**

W zależności od warunków drogowych i preferencji kierowcy przy pomocy przełącznika trybu jazdy Suzuki uruchomić można 3 charakterystyki mocy silnika.

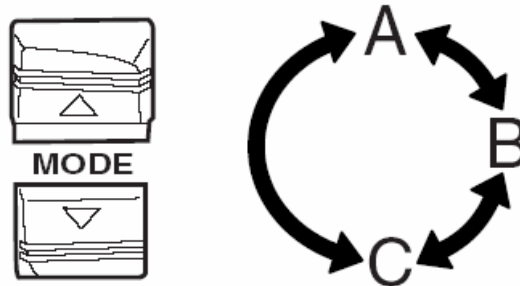

**Działanie przełącznika trybu jazdy Suzuki**

Po włączeniu stacyjki i wyłącznika silnika tryb jazdy uruchamiany jest domyślnie jako „A”. Wskaźnik trybu jazdy nie pokazuje żadnej informacji. Aby zmienić tryb jazdy postępuj wg poniższej procedury:

1. Włącz stacyjkę oraz włącznik silnika.
2. Uruchom silnik.
3. Naciśnij na 2 sekundy włącznik trybu jazdy, aż do zapalenia się litery „A” na wyświetlaczu.
4. Aby zmienić tryb jazdy naciśnij przycisk. Naciskając górną część przycisku zmienisz tryb z „A” na „C” i następnie „B” do „A”. Naciskając dolną część przycisku zmienisz tryb z „A” na „B”, następnie „C”, aż z powrotem do „A”. Wskaźnik trybu wyświetla aktualnie włączony tryb jazdy.

**WAŻNE:**

- Dokonywanie zmiany trybu podczas jazdy może spowodować nieoczekiwaną zmianę obrotów silnika lub zmianę mocy silnika. Zatrzymaj motocykl jeśli chcesz używać przełącznika trybu jazdy.
- W przypadku nieprawidłowości w przełączaniu trybu jazdy wyświetlacz zacznie migać.

- Wyłącznie silnika stacyjką lub wyłącznikiem silnika na kierownicy przywróci tryb jazdy „A”. Uruchom silnik i ustaw ponownie tryb jazdy.

### Tryb jazdy

Moc silnika

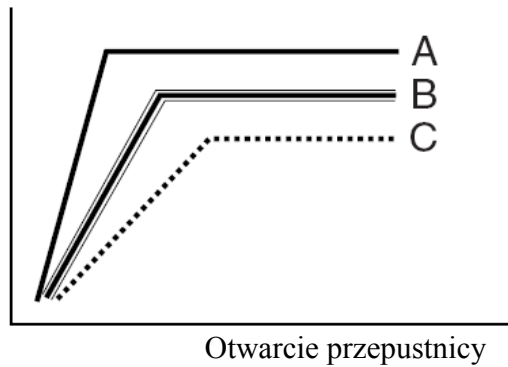

### Tryb A

Zapewnia ostrą reakcję na otwarcie przepustnicy w całym zakresie obrotów w celu uzyskania pełnej mocy silnika.

### Tryb B

Do średnich zakresów otwarcia przepustnicy zapewnia łagodniejszą reakcję na ruch manetki gazu.

### Tryb C

W całym zakresie otwarcia przepustnicy zapewnia łagodniejszą odpowiedź na ruch manetki gazu i dysponuje mniejszą mocą silnika.

### Manetka gazu (5)

Prędkość obrotowa silnika jest kontrolowana za pomocą manetki. Przekręcenie manetki do siebie powoduje zwiększenie liczby obrotów. Przekręcenie manetki w przeciwnym kierunku powoduje zmniejszenie prędkości obrotowej silnika.

### Korek wlewu paliwa

---

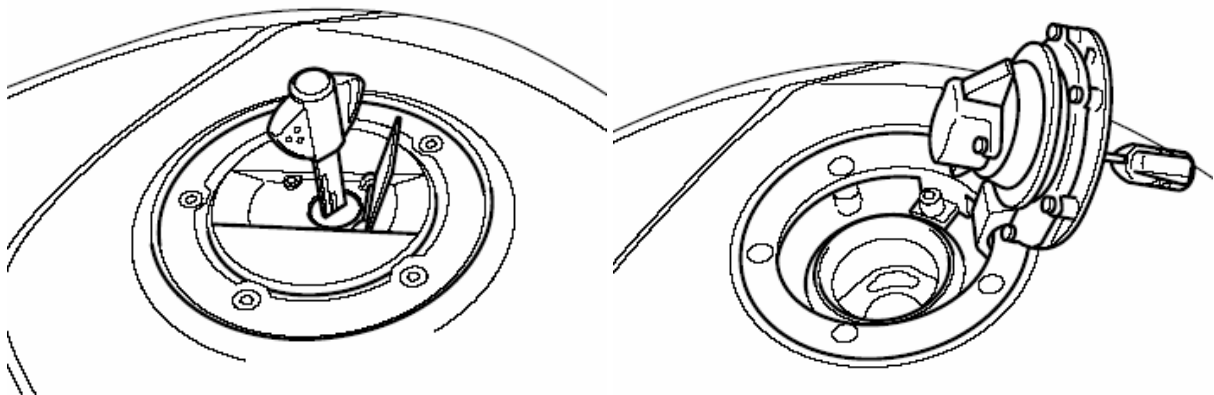

Aby otworzyć korek wlewu paliwa należy: otworzyć pokrywę zamka, włożyć kluczyk do zamka i przekręcić zgodnie z ruchem wskazówek zegara. Przytrzymać kluczyk w tej pozycji i odchylić korek wraz z kluczykiem. Zanim korek zostanie ponownie zamknięty, klucz musi znajdować się w zamku korka.

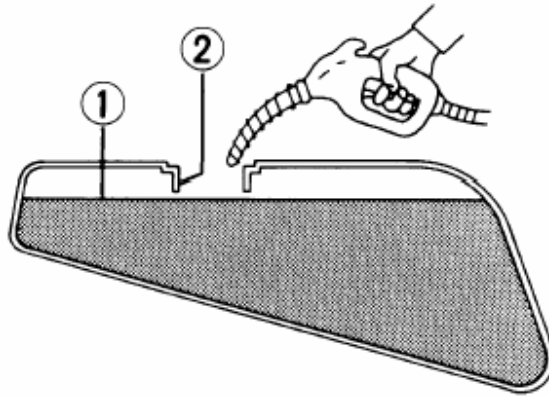

1 Poziom paliwa

2 Króciec wlewu paliwa

#### OSTRZEŻENIE

Przepełnienie zbiornika paliwa doprowadzić może po jego rozgrzaniu przelanie się benzyny. Rozlane paliwo wzniecić może pożar. Nie należy napełniać zbiornika powyżej dolnej krawędzi króćca wlewowego..

#### OSTRZEŻENIE

Zarówno paliwo, jak i jego opary są łatwopalne i wysoce toksyczne. W czasie tankowania należy zachować ostrożność, aby nie zatruć się oparami lub nie zostać poparzonym.

- Zatrzymaj silnik i sprawdź, czy w pobliżu nie znajdują się jakieś źródła ognia czy ciepła
- Paliwo uzupełniaj na dworze lub w dobrze wietrzonych pomieszczeniach
- Nie pal tytoniu w czasie tankowania
- W przypadku rozlania się paliwa na motocykl, należy niezwłocznie wytrzeć zacieki, plamy powstałe poprzez rozlanie
- Unikaj wdychania oparów paliwa
- W czasie tankowania, dzieci i zwierzęta domowe powinny znajdować się z dala od motocykla

## Dźwignia zmiany biegów

---

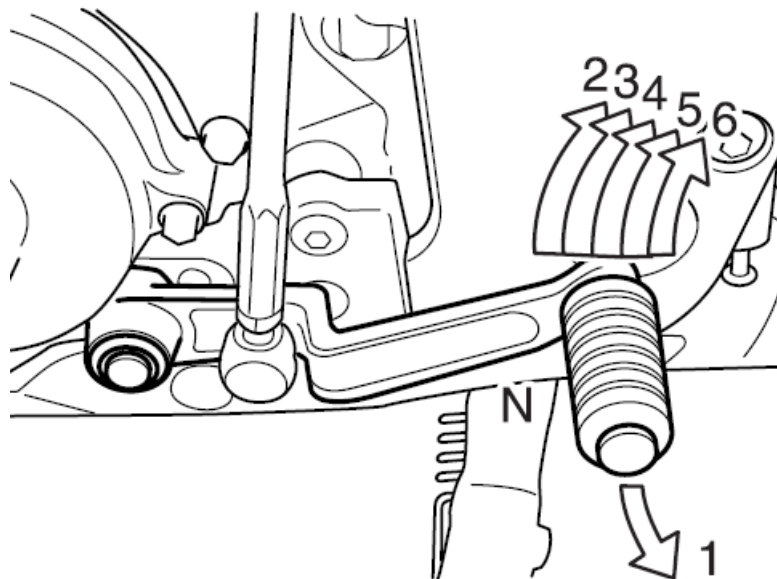

Opisywany motocykl jest wyposażony w 6-stopniową skrzynię biegów, której funkcjonowanie przedstawiono na rysunku. Pierwszy bieg zostaje wrzucony przez naciśnięcie do oporu w dół dźwigni z pozycji biegu jałowego.

Przełożenie na biegi wyższe następuje przez podciągnięcie do góry dźwigni, zawsze o jeden bieg. Przy przrzucaniu z biegu pierwszego na drugi, bieg jałowy zostaje automatycznie opuszczony. Przy zatrzymaniu do wrzucenia biegu jałowego należy ustawić dźwignię zmiany biegów w środku, między pierwszym i drugim biegiem poprzez - w zależności od pozycji wyjściowej - przyciśnięcie dźwigni w dół lub podciągnięcie jej do góry.

### *WAŻNE:*

*Po włączeniu biegu jałowego zapala się zielona lampka kontrolna. Pomimo tego zaleca się ostrożnie puszczać dźwignię sprzęgła.*

Przed zredukowaniem biegu należy najpierw odpowiednio dostosować prędkość jazdy. Zanim dźwignia sprzęgła zostanie puszczone, szybkość obrotowa silnika musi zostać zwiększona. Zabezpieczy to cały układ przeniesienia napędu przed niepotrzebnym zużyciem.

### **Pedał hamulca koła tylnego**

Poprzez naciśnięcie pedału uruchamiany jest hamulec tylny i równocześnie zapala się światło "stopu".

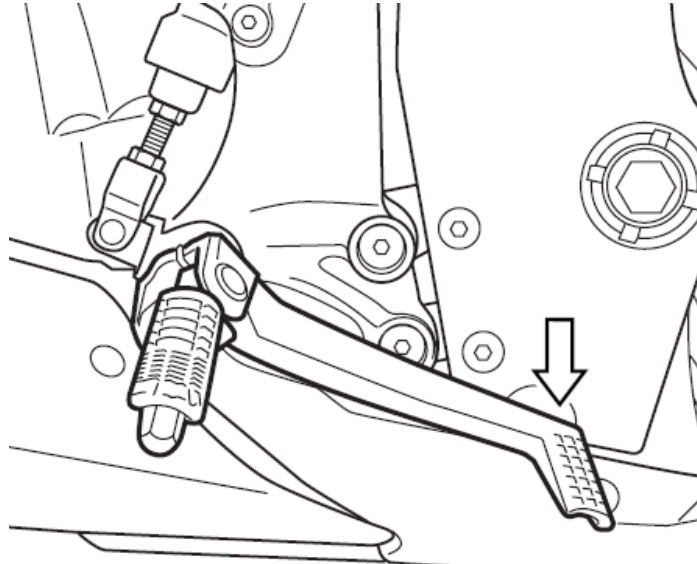

### **Zamknięcie siedziska i uchwyt na kask**

#### **Przednie siedzisko**

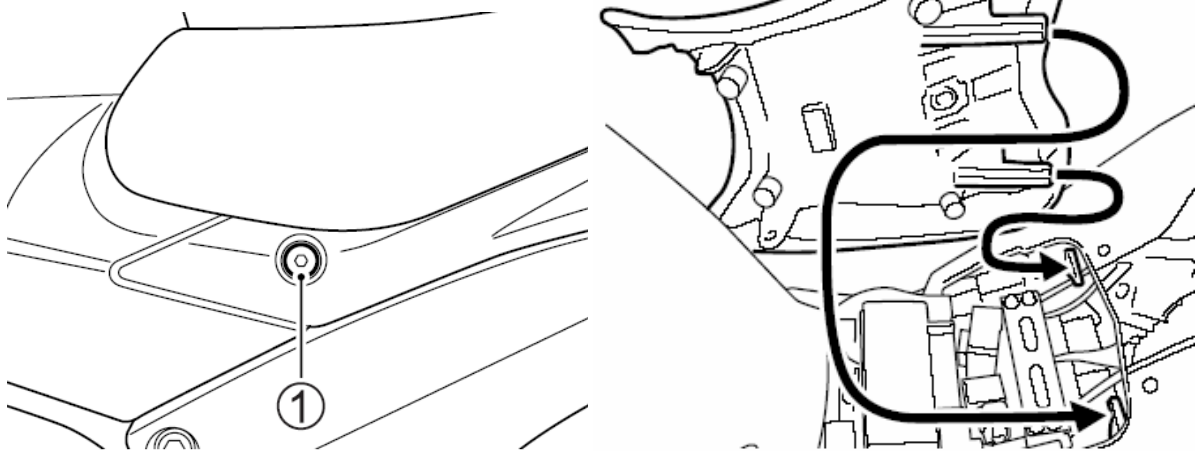

Zdejmowanie siedziska.

1. Odkręć śruby z prawej i lewej strony oraz naciśnij siedzisko i wyjmij tulejki dystansowe (1).
2. Unieść przednią część siedziska i wysunąć je do przodu.
3. Aby zamocować siedzenie należy wsunąć je zaczepami w uchwyty w ramie i ponownie przykręcić śruby mocujące.

#### **OSTRZEŻENIE**

Jeżeli siedzisko zostanie zainstalowane nieprawidłowo, może przesuwać się w czasie jazdy, a to z kolei może doprowadzić do utraty kontroli nad motocyklem.  
Siedzisko musi być umocowane w poprawnej pozycji i zabezpieczone.

## Tylne siedzisko

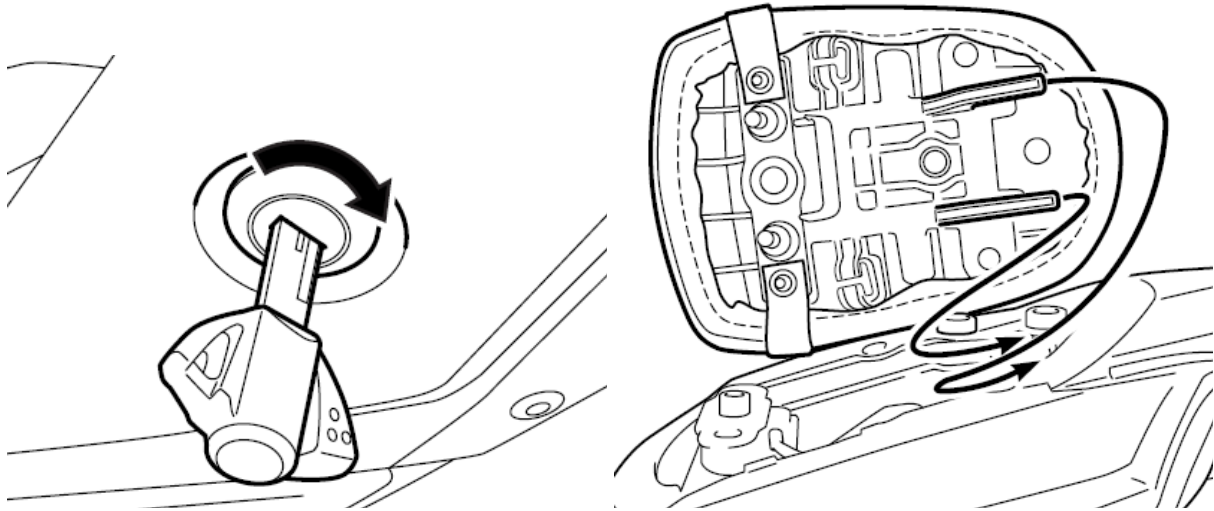

Zamek siedziska usytuowany jest pod lewą osłoną ramy. Aby zdemontować siedzisko należy włożyć kluczyk do zamka i przekręcić go zgodnie z ruchem wskazówek zegara, a następnie unieść przednią część siedziska i wysunąć je do przodu. W celu zamknięcia należy wsunąć zaczep siedziska w jego uchwyt i mocno nacisnąć w dół, aż do momentu zatrzaśnięcia zamka.

### OSTRZEŻENIE

Jeżeli siedzisko zostanie zainstalowane nieprawidłowo, może przesuwać się w czasie jazdy, a to z kolei może doprowadzić do utraty kontroli nad motocyklem. Siedzisko musi być umocowane w poprawnej pozycji i zabezpieczone.

## Uchwyt na kask

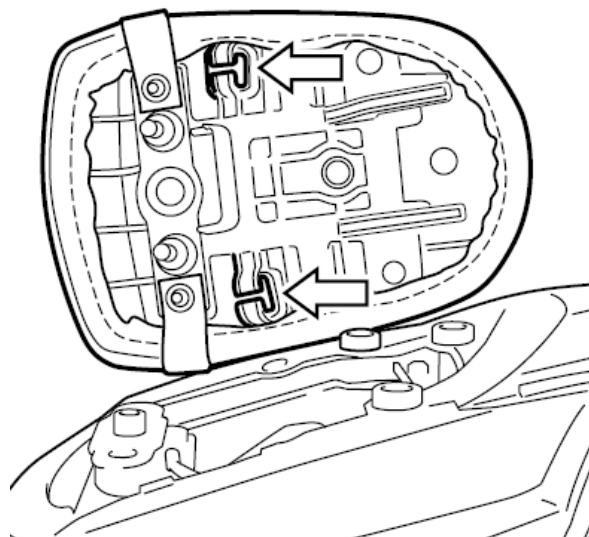

Uchwyty na kask usytuowane są pod tylnym siedziskiem. Aby skorzystać z uchwytu na kask należy zdjąć tylne siedzisko, zaczepić kask i zamocować siedzisko ponownie.

**OSTRZEŻENIE:**

Jazda motocyklem z kaskiem zamocowanym w uchwycie może utrudnić prowadzenie pojazdu. Nie należy przewozić kasku przyczepionego do uchwytu na kask. W przypadku przewożenia kasku, należy przymocować go na górze siedziska.

**Nóżka boczna**

---

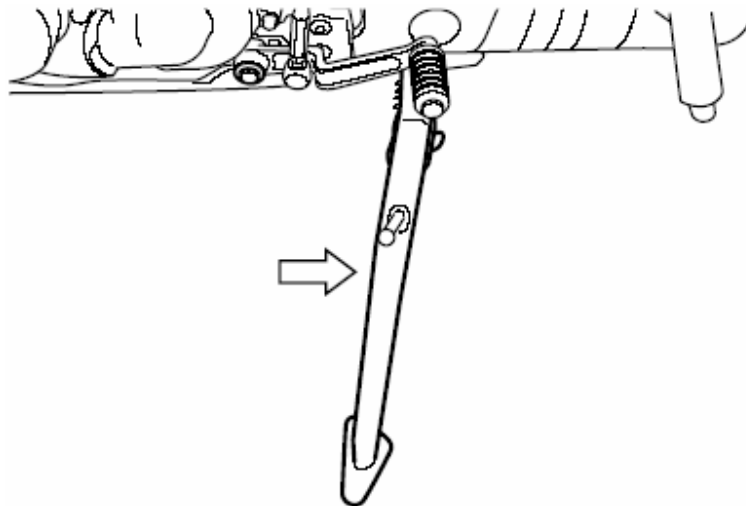

Chcąc postawić motocykl na nóżce bocznej, należy postawić stopę na końcu nóżki, naciskając zdecydowanie na dół aż do momentu, gdy ruch poruszającej się po łuku nóżki nie zostanie zatrzymany przez ogranicznik.

Jeżeli nóżka boczna jest rozłożona i nie jest wrzucony bieg jałowy, to wbudowane zabezpieczenie blokuje włącznik zapłonu.

Blokada zapłonu przy nóżce bocznej funkcjonuje następująco:

- Jeżeli nóżka boczna jest rozłożona i wrzucony jest jeden z biegów, to silnik nie może zostać uruchomiony.
- Jeżeli silnik pracuje i przy rozłożonej nóżce bocznej zostanie wrzucony bieg, to silnik automatycznie gaśnie.
- Jeżeli silnik pracuje i przy wrzuconym biegu zostanie rozłożona nóżka boczna, to silnik automatycznie zgaśnie.

**OSTRZEŻENIE**

Jeżdżenie motocyklem z niecałkowicie złożoną nóżką boczną może stać się przyczyną wypadku, zwłaszcza podczas skręcania w lewo.

- Przed jazdą należy sprawdzić prawidłowe funkcjonowanie blokady zapłonu przy nóżce bocznej na podstawie zaleceń w odcinku "blokada zapłonu przy nóżce bocznej".
- Przed rozpoczęciem jazdy zawsze należy sprawdzić, czy nóżka boczna jest całkowicie złożona



## UWAGA

**Motocykl należy parkować na twardym podłożu, aby zapobiec jego przewróceniu się.**

**W przypadku, gdy zachodzi konieczność zaparkowania motocykla na pochyłym terenie, należy ustawić przód motocykla w kierunku szczytu wzniesienia i włączyć pierwszy bieg - w ten sposób zostanie ograniczona możliwość zsunięcia się motocykla z nóżki bocznej.**

## Regulacja zawieszén

---

Zawieszenie przednie i tylne motocykla zostało standardowo ustawione w taki sposób, aby zapewnić pełen komfort jazdy w przypadku całego zakresu prędkości i obciążenia pojazdu. Zawieszenia można regulować i dostosowywać do własnych potrzeb i preferencji.

### Zawieszenie przednie

#### Ustawienie napięcia wstępnego sprężyn

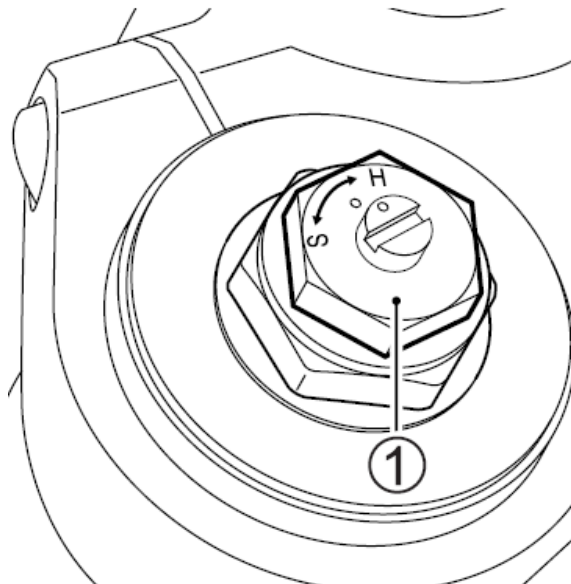

Aby ustawić regulator w standardowym położeniu należy przekręcić regulator (1) przeciwnie do ruchu wskazówek zegara, do oporu, a następnie wykręcić go o 7 obrotów. Przekręcenie regulatora zgodnie z ruchem wskazówek zegara zwiększy napięcie sprężyny. Przekręcenie regulatora przeciwnie do ruchu wskazówek zegara zmniejszy napięcie wstępne. Napięcie wstępne należy ustawiać stopniowo. Ustawiaj obydwie golenie identycznie.

## Regulacja siły tłumienia

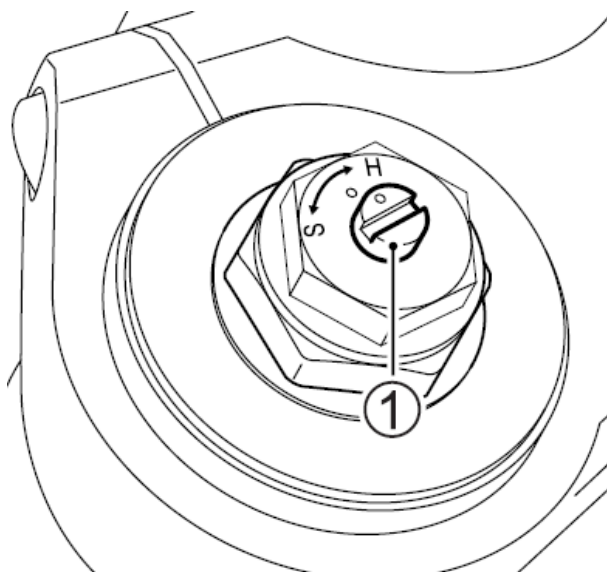

Całkowicie wkręcona



Wykręcona o 1 i 3/4 obr

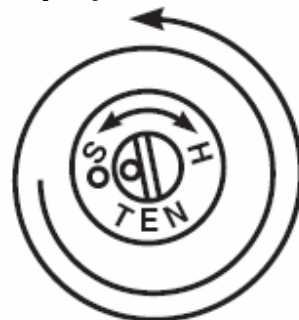

Siła tłumienia zawieszenia przy rozciąganiu i ściskaniu może być ustalana indywidualnie za pośrednictwem odpowiednich śrub regulacyjnych.

Regulator siły tłumienia przedniego zawieszenia przy rozciąganiu (1) jest umiejscowiony na samej górze przedniego widelca. Regulator siły tłumienia przedniego zawieszenia przy ściskaniu (2) jest umieszczony na dole przedniego widelca.

W celu wyregulowania siły tłumienia należy najpierw ustawić regulator w standardowym położeniu, a następnie wyregulować do żądanej pozycji.

W celu ustawienia standardowej siły tłumienia w przy odbiciu należy regulator wkręcić delikatnie do oporu, a następnie wykręcić o 1 i 3/4 obrotu, aż do zgrania wybitych oznaczeń. Jeśli wybite oznaczenia nie zgrają się, przekręć regulator aż do ich zgrania.

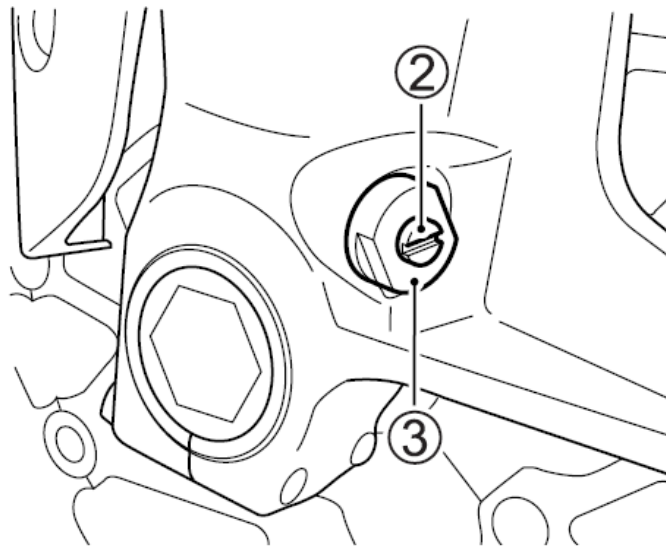

Całkowicie wkręcona



Wykręcona o 1 i 3/4 obr

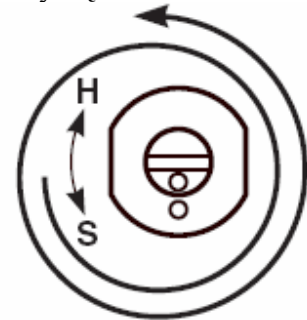

W celu ustawienia standardowej siły tłumienia w przy dobieciu należy regulator wkręcić delikatnie do oporu, a następnie wykręcić o 1 i 3/4 obrotu, aż do zgrania wybitych oznaczeń. Jeśli wybite oznaczenia nie zgrają się, przekręć regulator aż do ich zgrania.

W celu ustawienia większej siły tłumienia należy przekręcić regulator w kierunku zgodnym z ruchem wskazówek zegara

W celu ustawienia mniejszej siły tłumienia należy przekręcić regulator z pozycji standardowej w kierunku przeciwnym do ruchu wskazówek zegara. Siła tłumienia powinna być ustawiana stopniowo, za każdym razem o 1/8 obrotu, tak, aby zawieszenie odpowiednio dopasowało się do nowego położenia.

**WAŻNE:**

*Nie odkręcaj podstawy regulatora (3), gdyż spowoduje to wyciek oleju z teleskopu.*

**OSTRZEŻENIE**

Upewnij się, że napięcie wstępne sprężyn i siła tłumienia zostały jednakowo ustawione na obydwu rurach widelca. Różne ustawienie na widelcu spowoduje utratę stabilności motocykla.

## Zawieszenie tylne Napięcie wstępne sprężyny

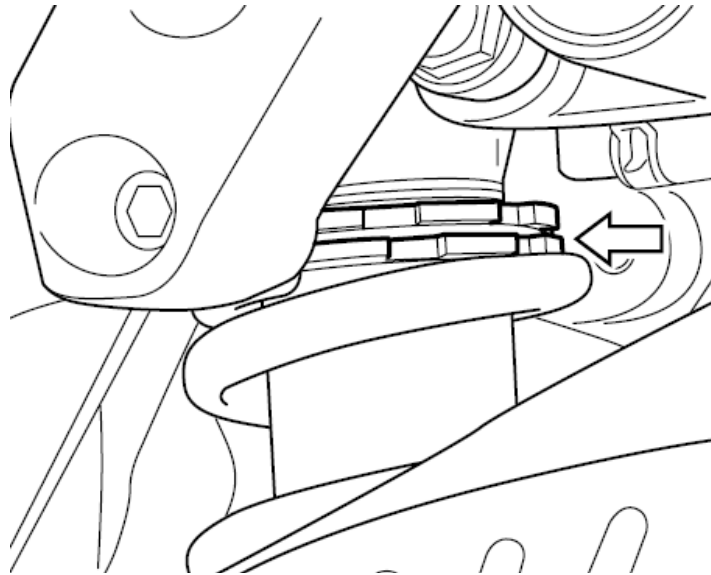

Napięcie można zmieniać przy pomocy pierścienia regulacyjnego. Zaleca się przeprowadzanie tej pracy u autoryzowanego przedstawiciela Suzuki, gdyż niezbędne jest zastosowanie narzędzia specjalnego.

## Regulacja siły tłumienia

Siła tłumienia podlega regulacji w trzech zakresach: przy ściskaniu w zakresach dużej i małej prędkości oraz przy rozciąganiu. Siła tłumienia może być ustalana indywidualnie przy użyciu odpowiednich śrub regulacyjnych.

**Regulator siły tłumienia tylnego amortyzatora przy rozciąganiu (1)** jest umiejscowiony na dole tylnego zawieszenia. Regulator siły tłumienia dużej i małej prędkości przy ściskaniu (2) i (3) jest umieszczony po lewej stronie amortyzatora.

W celu wyregulowania siły tłumienia należy najpierw ustawić regulator w standardowym położeniu, a następnie wyregulować do żądanej pozycji.

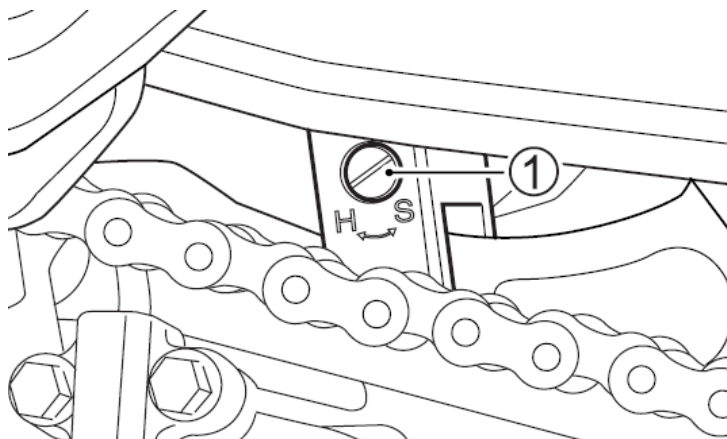



W celu ustawienia regulatora siły tłumienia przy rozciąganiu (odbiciu) w standardowym położeniu, należy regulator wkręcić delikatnie do oporu, a następnie wykręcić o 2 obroty, aż do zgrania się wybitych oznaczeń. Jeśli wybite oznaczenia nie zgrają się, przekręć regulator aż do ich zgrania.

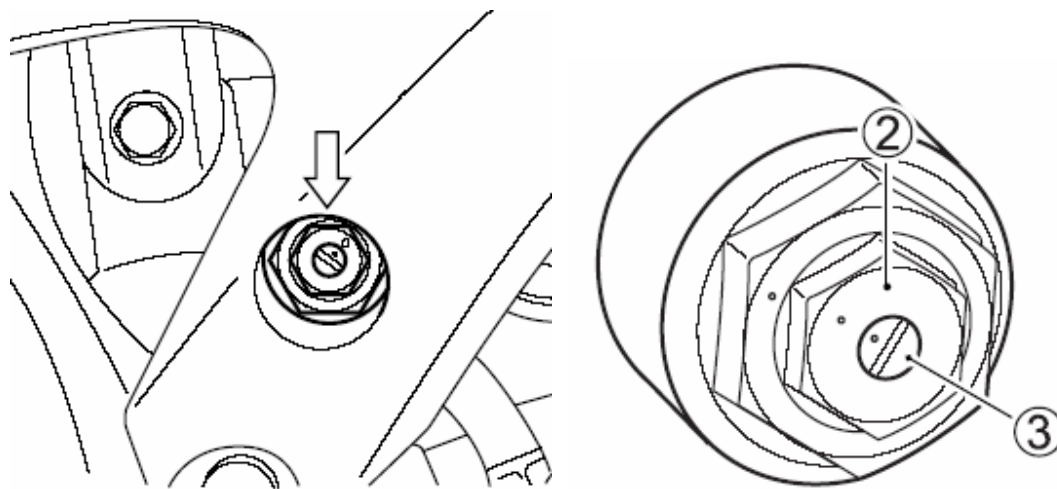

#### Regulator siły tłumienia dużych prędkości (2)

Aby ustawić siłę tłumienia wkręć całkowicie regulator, a następnie wykręć go. Całkowicie wkręcony regulator zapewnia maksymalną siłę tłumienia. Wykręcanie regulatora będzie siłę tłumienia zmniejszało. Licz ilość obrotów z położenia całkowicie wkręconego. Standardowe położenie regulatora siły tłumienia dużych prędkości uzyskuje się po trzech obrotach i zgraniu wybitych oznaczeń na regulatorze. Jeśli wybite oznaczenia nie zgrają się, przekręć regulator aż do ich zgrania.

#### Regulator siły tłumienia małych prędkości (3)

Aby ustawić siłę tłumienia wkręć całkowicie regulator, a następnie wykręć go. Całkowicie wkręcony regulator zapewnia maksymalną siłę tłumienia. Wykręcanie regulatora będzie siłę tłumienia zmniejszało. Licz ilość obrotów z położenia całkowicie wkręconego. Standardowe położenie regulatora siły tłumienia małych prędkości uzyskuje się po 1 i  $\frac{3}{4}$  obrotu i zgraniu wybitych oznaczeń na regulatorze. Jeśli wybite oznaczenia nie zgrają się, przekręć regulator aż do ich zgrania.

W celu ustawienia większej siły tłumienia należy przekręcić regulator w kierunku zgodnym z ruchem wskazówek zegara

W celu ustawienia mniejszej siły tłumienia należy przekręcić regulator z pozycji standardowej w kierunku przeciwnym do ruchu wskazówek zegara. Siła tłumienia powinna być ustawiana stopniowo, za każdym razem o 1/8 obrotu, tak, aby zawieszenie odpowiednio dopasowało się do nowego położenia.

### **Zmiana położenia podnóżków i dźwigni zmiany biegów**

Aby zapewnić komfortową pozycję kierowcy zarówno podnóżki kierowcy, jak i dźwignię zmiany biegów ustawić można w trzech położeniach.

#### **Prawy podnóżek i pedał hamulca tylnego**

Zmień położenie podnóżka i wyreguluj pedał hamulca w sposób następujący:

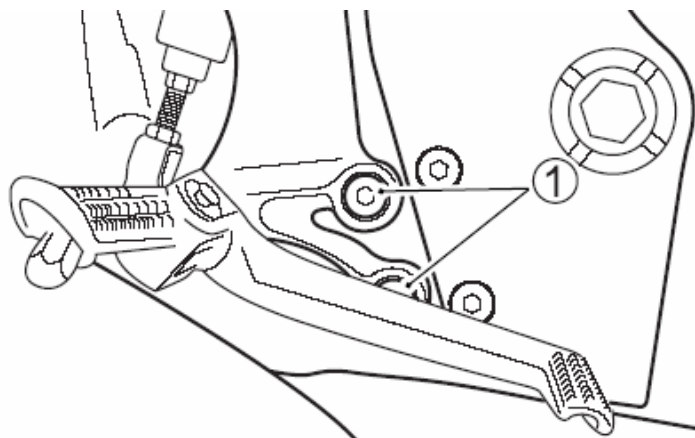

1. Poluzuj dwie śruby mocujące podnóżka (1).

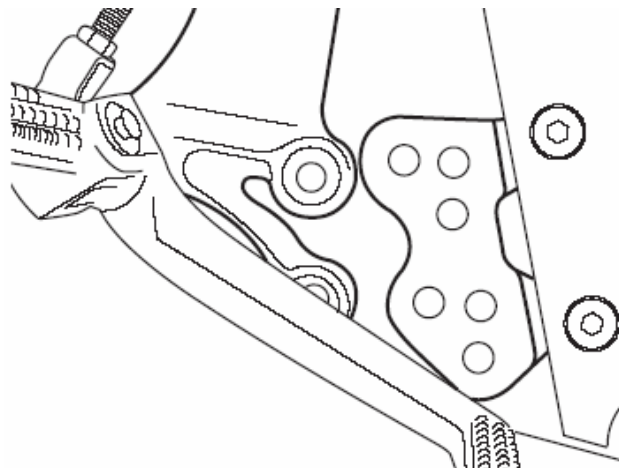

2. Ustaw i zamocuj podstawę podnóżka w pożądanej pozycji.
3. Dokręć śruby mocujące z przewidzianym momentem.

Śruby uchwyty podnóżków: 23 Nm (2,3 kGm)

### OSTRZEŻENIE

Nieprawidłowe dokręcenie śrub prowadzi do wypadku. Dokręć śruby mocujące z przewidzianym momentem. Jeśli nie jesteś przekonany o prawidłowym wykonaniu tej czynności zleć ją autoryzowanemu serwisowi Suzuki.

4. Wyreguluj wysokość pedału hamulca zgodnie z punktem: „Regulacja pedału tylnego hamulca”.

### Lewy podnóżek i dźwignia zmiany biegów

Zmień położenie podnóżka i dźwigni zmiany biegów w sposób następujący:

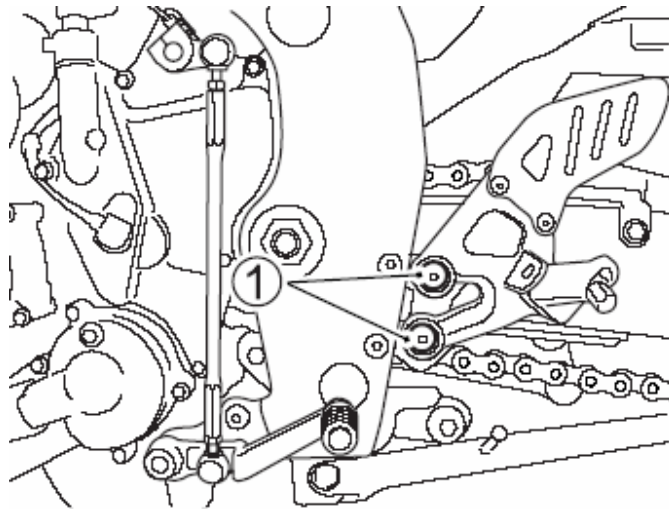

1. Poluzuj dwie śruby mocujące podnóżka (1).

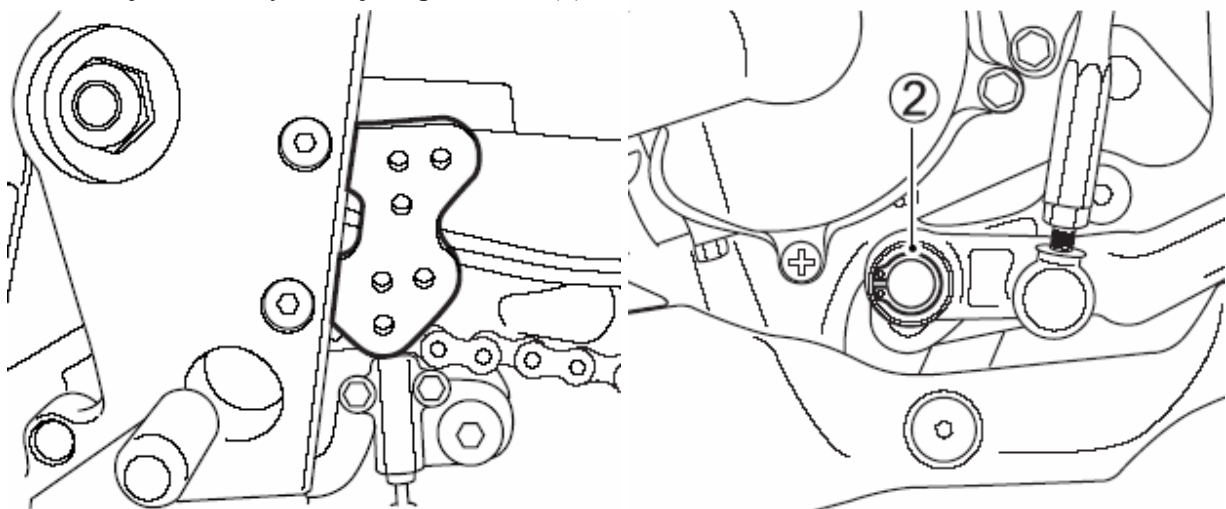

2. Ustaw i zamocuj podstawę podnóżka w pożądanej pozycji.

3. Dokręć śruby mocujące z przewidzianym momentem.

Śruby uchwyty podnóżków: 23 Nm (2,3 kGm)



### OSTRZEŻENIE

Nieprawidłowe dokręcenie śrub prowadzi do wypadku. Dokręć śruby mocujące z przewidzianym momentem. Jeśli nie jesteś przekonany o prawidłowym wykonaniu tej czynności zleć ją autoryzowanemu serwisowi Suzuki.

4. Przy pomocy szczypiec do pierścieni zdejmij pierścień (2) i zdemontuj dźwignię zmiany biegów.

**WAŻNE:**

*Do ponownego montażu zastosuj nowy pierścień.*

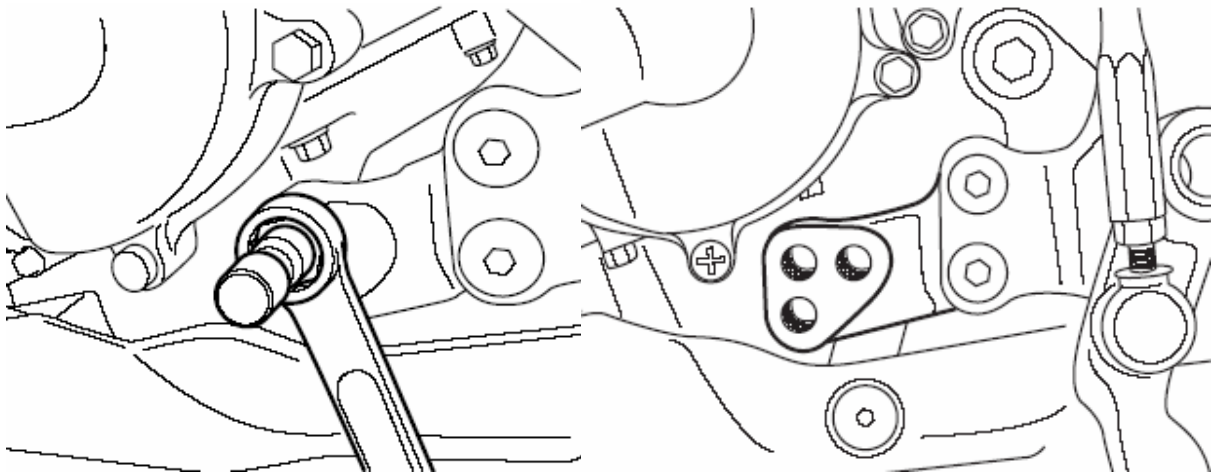

5. Odkręć os dźwigni zmiany biegów.

6. Zamontuj oś dźwigni w pożądanej pozycji.

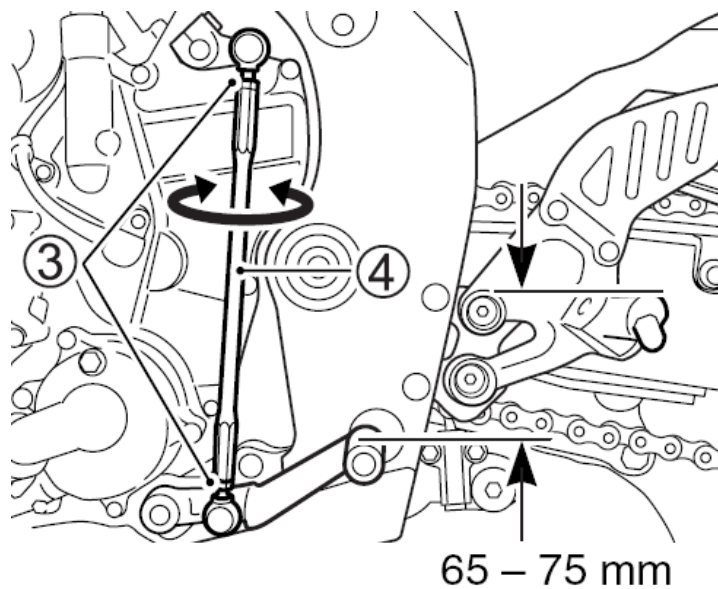



7. Poluzuj przeciwnakrętki (3). Obracając pręt regulacyjnym (4) ustaw pożądane położenie dźwigni zmiany biegów.
8. Obróć pręt (4) tak, by górna krawędź dźwigni znajdowała się 65 – 75 mm poniżej górnej krawędzi podnóżka.
9. Dokręć przeciwnakrętki, by zabezpieczyć pręt we właściwym położeniu.

## ***Zalecane rodzaje paliwa, oleju i płynu chłodzącego***

---

<i>Paliwo</i>	43
<i>Olej silnikowy</i>	43
<i>Płyn chłodzący</i>	45

## **Zalecane rodzaje paliwa, oleju i płynu chłodzącego**

---

### **Paliwo**

Należy używać benzyny bezołowiowej o liczbie oktanowej 91 lub więcej (metoda doświadczalna). Benzyna bezołowiowa może przedłużyć żywotność świec zapłonowych i części układu wydechowego.

Jeżeli silnik nie pracuje w sposób charakterystyczny dla niego, to należy przestawić się na benzynę z wyższą ilością oktan; różnice w ilości oktan występują także w ramach benzyny super, w zależności od dostawcy.

### **Mieszanka benzyny i etanolu**

Mieszanka benzyny bezołowiowej i etanolu (alkoholu zbożowego), zwana niekiedy GASOHOLEM może zostać zastosowana w tym motocyklu, o ile zawartość etanolu jest nie większa niż 10%.

### **Mieszanka benzyny i metanolu**

W w/w motocyklu możliwe jest zastosowanie mieszanki benzyny z metanolem, o zawartości metanolu nie większej niż 5% pod warunkiem, że paliwo takie zawiera współrozpuszczalniki oraz inhibitory korozji.

**NIE UŻYWAJ** pod żadnym pozorem paliwa zawierającego więcej niż 5% metanolu. Rezultatem użycia takiego paliwa może być zniszczenie układu paliwowego bądź pogorszenie osiągnięć motocykla. Suzuki nie ponosi odpowiedzialności za takie uszkodzenia i zastrzega sobie, iż mogą one nie zostać objęte gwarancją.

### **UWAGA**

**Rozlanie benzyny zawierającej alkohol może spowodować uszkodzenia motocykla. Alkohol może zniszczyć lakierowane powierzchnie.**

**Należy zachować ostrożność przy napełnianiu zbiornika paliwa i zapobiegać rozlaniu się paliwa. W przypadku rozlania się paliwa należy niezwłocznie wytrzeć powierzchnię zacieku.**

### **Olej silnikowy**

Jakość oleju jest głównym elementem zapewniającym osiągi silnika i jego żywotność. Należy zawsze stosować wysokiej jakości olej silnikowy. Stosuj olej SF/SG lub SH/SJ w klasyfikacji API (amerykańskiego instytutu nafty) z MA wg. JASO.

SAE	API	JASO
10W – 40	SF lub SG	-
10W – 40	SH lub SJ	MA

API: Amerykański Instytut Nafty

JASO: Japońska Organizacja Standardów Samochodowych

### **Lepkość oleju wg SAE**

Suzuki zaleca stosowanie oleju silnikowego 10W-40 wg SAE.

Jeżeli olej silnikowy SAE 10W-40 nie jest dostępny, należy dobrać lepkość oleju według poniższej tabeli:

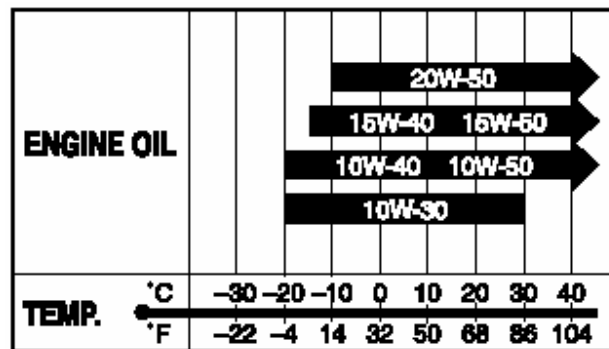

### JASO T903

Standard JASO T903 jest indeksem oznaczającym olej silnikowy do 4 – suwowych motocykli i ATV. W pojazdach tych olej silnikowy smaruje sprzęgło i skrzynię biegów. JASO T903 określa wymagania dla sprzęgieł i przekładni.

Istnieją dwa rodzaje oleju: MA oraz MB. Pojemnik z olejem zaopatrzony jest w dwa oznaczenia potwierdzające jego standard:

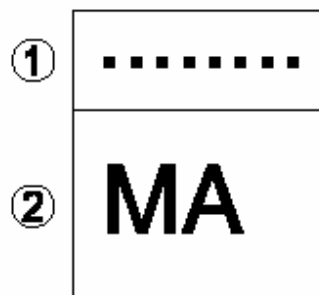

1. Kodowe oznaczenie koncernu sprzedającego olej
2. Klasyfikacja oleju

### Energy Conserving

Suzuki nie zaleca stosowania olejów oznaczonych „Energy Conserving”. Niektóre oleje silnikowe o oznaczeniu wg API SH lub wyżej posiadają oznaczenie „Energy Conserving”. Ich stosowanie wpływa na żywotność silnika i sprzęgła.

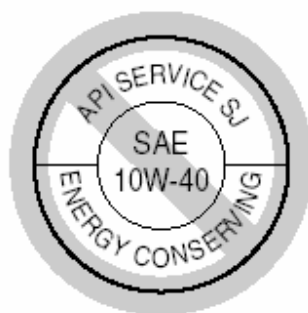

Niezalecane



Zalecane

### **Płyn chłodzący**

Należy używać niezamarzającego płynu odpowiedniego do aluminiowej chłodnicy, wymieszanego z wodą destylowaną w stosunku 50 : 50. Zastosowanie innych proporcji spowodować może zmniejszenie skuteczności chłodzenia lub powstanie korozji w układzie chłodzenia.

### **OSTRZEŻENIE**

Płyn chłodzący jest bardzo szkodliwy. Należy unikać kontaktu ze skórą i oczami. Płyn ten należy przechowywać w bezpiecznym miejscu z dala od dzieci i zwierząt domowych. Nie pij płynu chłodzącego ani jego roztworów. W przypadku, gdy płyn chłodzący dostanie się do przewodu pokarmowego nie wywołać wymiotów i wezwać natychmiast lekarza. Unikaj wdychania oparów płynu chłodzącego. Jeśli to nastąpi wyjdź na świeże powietrze. W przypadku, gdy płyn dostanie się do oczu lub na skórę należy niezwłocznie spłukać je wodą.

### **UWAGA**

**Rozlanie płynu chłodzącego na lakierowane części może spowodować uszkodzenie lakieru. Należy bardzo uważać przy wlewaniu płynu do chłodnicy. W przypadku rozlania - natychmiast wytrzeć.**

### **Woda**

Należy używać wyłącznie wody destylowanej. Używanie zwykłej wody może spowodować korozję i uszkodzenie chłodnicy.

### **Płyn niezamarzający**

Płyn używany do chłodnicy powinien być odporny na zamarzanie i należy go używać nawet, gdy temperatura otoczenia jest wyższa niż 0<sup>o</sup> C. W/w płyn zabezpiecza chłodnicę przed korozją i stanowi środek smarny dla pompy wodnej.

Zalecane proporcje łączenia płynu do chłodnicy z wodą. Maksymalna ilość roztworu: 2700 ml.

<b>50 %</b>	Woda	1350 ml
	Płyn do chłodnicy	1350 ml

### **WAŻNE**

*Tak przygotowany 50% roztwór zabezpieczy układ chłodzenia przed zarznięciem w temperaturze powyżej -31<sup>o</sup> C. W przypadku, gdyby motocykl był użytkowany w temperaturze poniżej -31<sup>o</sup> C ilość płynu chłodzącego w roztworze należy zwiększyć do 55%.*

## ***Docieranie i kontrola przed jazdą***

---

<i>Docieranie</i>	47
<i>Zalecane obroty silnika</i>	47
<i>Kontrola przed jazdą</i>	48

## **Docieranie**

Już na wstępie podkreślono wagę właściwego docierania dla przedłużenia żywotności i właściwości użytkowych Twojego motocykla Suzuki. Dalej zostaną przedstawione zasady właściwego docierania.

### **Zalecane maksymalne obroty silnika.**

Poniższa tabela zawiera zalecane maksymalne obroty silnika podczas docierania:

Pierwsze 800 km	Poniżej 8000 obr/min
Do 1.600 km	Poniżej 12000 obr/min
Powyżej 1600 km	Poniżej 16000 obr/min

### **Zmiana obrotów silnika**

W okresie docierania powinno się jeździć ze zmiennymi obrotami silnika (nie na stałym gazie), pozwala to na efektywniejsze dopasowanie się współpracujących części. Działanie takie poddaje elementy silnika obciążeniu, a następnie schładza je wspomagając docieranie. Jest to podstawa prawidłowego procesu docierania. Jednakże nie należy nadmiernie obciążać silnika.

### **Docieranie i jazda na nowych oponach**

Nowe opony wymagają również odpowiedniej fazy docierania, tak jak i silnik. Nowe opony są zazwyczaj bardzo śliskie i należy stopniowo zwiększać pochylenie motocykla na zakrętach. Należy unikać gwałtownego przyspieszania, hamowania i ostrego pochylenia motocykla przez pierwsze 160 km.

#### **OSTRZEŻENIE:**

Zaniedbanie fazy docierania opon może doprowadzić do poślizgu i utraty kontroli nad pojazdem. Zachowaj szczególną ostrożność jeżdżąc na nowych oponach. Przeprowadź docieranie opon unikając ostrego przyspieszania, mocnego pochylenia motocykla i ostrego hamowania przez pierwsze 160 km.

### **Należy unikać jazdy z bardzo niskimi obrotami silnika.**

Długa jazda ze stałymi, niskimi obrotami silnika spowodować może nieprawidłowe dotarcie współpracujących części. Można przyspieszać motocyklem dowolnie na wszystkich biegach, ale uważając, żeby nie przekroczyć zalecanych maksymalnych obrotów w fazie docierania. Nie należy jednak jeździć podczas pierwszych 1.600 km z pełnym otwarciem przepustnic.

### **Olej silnikowy powinien mieć możliwość cyrkulacji jeszcze przed jazdą.**

Po uruchomieniu ciepłego lub zimnego silnika, a przed jego obciążeniem, należy pozostawić silnik przez pewien czas pracujący na wolnych obrotach. Zapewni to dostarczenie oleju silnikowego do wszystkich newralgicznych węzłów wymagających smarowania.

### **Należy pamiętać o pierwszym i najważniejszym przeglądzie motocykla**

Przeгляд diagnostyczny po pierwszym 1.000 km jest najważniejszą inspekcją dla Twojego motocykla. W wyniku docierania pewne nastawy fabryczne mogły ulec zmianom, co wymaga obecnie fachowej korekty.

Punktualne dotrzymanie terminu przeglądu przy 1.000 km gwarantuje optymalną żywotność i pożądane efekty użytkowe silnika.

#### **WAŻNE**

*Pierwsza diagnostyka, po przejechaniu 1.000 km, powinna zostać przeprowadzona na podstawie planu przeglądu zawartego w niniejszym podręczniku. Należy zwrócić szczególną uwagę na OSTRZEŻENIA, UWAGI i WAŻNE zawarte w tym rozdziale.*

### **Kontrola przed jazdą**

---

#### **OSTRZEŻENIE**

Nie stosowanie się do wskazówek dotyczących prawidłowego dokonywania przeglądu i obsługi okresowej może zwiększyć ryzyko wypadku lub zniszczenia wyposażenia motocykla.

Przed każdą jazdą należy dokonywać przeglądu motocykla. Aby dokonać prawidłowego przeglądu należy odnieść się do tabeli zamieszczonej poniżej, a w celu uzyskania szczegółowych informacji należy zapoznać się z treścią rozdziału ‘Przeгляд i obsługa okresowa’.

#### **OSTRZEŻENIE**

Założenie używanych, źle napompowanych lub niewłaściwych opon zmniejszy stabilność motocykla i w rezultacie może doprowadzić do wypadku.

Przed jazdą należy upewnić się, czy zostały sprawdzone wszystkie elementy wymienione w tabeli poniżej. Nigdy nie należy lekceważyć procedury sprawdzania wszystkich elementów.

#### **OSTRZEŻENIE**

Dokonywanie przeglądu poszczególnych elementów gdy silnik pracuje może doprowadzić do powstania poważnych obrażeń ciała. W czasie pracy silnika należy zachować szczególną ostrożność, aby ręce i elementy ubrania nie zostały wciągnięte przez ruchome części silnika.

Przed dokonaniem przeglądu należy wyłączyć silnik, wyjątkiem jest sprawdzanie wyłącznika silnika i działania przepustnicy.

Przed jazdą motocyklem sprawdź punkty podane poniżej. Nie pomniejszaj znaczenia tej kontroli. Postępuj zgodnie z podanymi zaleceniami.



<b>PUNKTY DO SPRAWDZENIA</b>	<b>RODZAJ KONTROLI</b>
Układ kierowniczy	<ul style="list-style-type: none"> <li>• Łatwość poruszania</li> <li>• Ewentualne zakłócenia w ruchu kierownicy</li> <li>• Brak luzów, właściwe zamocowanie</li> </ul>
Manetka gazu	<ul style="list-style-type: none"> <li>• Właściwy luz</li> <li>• Równomierne przekręcanie manetki i powrót do pozycji zamkniętej po jej puszczeniu</li> </ul>
Sprzęgło	<ul style="list-style-type: none"> <li>• Właściwy luz dźwigni</li> <li>• Równomierne działanie</li> </ul>
Hamulce	<ul style="list-style-type: none"> <li>• Prawidłowe działanie dźwigni i pedału hamulca.</li> <li>• Poziom płynu w zbiorniczku powyżej linii "LOWER"</li> <li>• Właściwy luz pedału dźwigni hamulca</li> <li>• Nie występuje efekt zapowietrzenia układu hamulc.</li> <li>• Brak wycieków płynu</li> </ul>
Zawieszenie	<ul style="list-style-type: none"> <li>• Płynne działanie</li> </ul>
Paliwo	<ul style="list-style-type: none"> <li>• Wystarczająca ilość w zbiorniku</li> </ul>
Łańcuch napędowy	<ul style="list-style-type: none"> <li>• Właściwe napięcie łańcucha</li> <li>• Prawidłowa konserwacja</li> <li>• Brak uszkodzeń i nadmiernego zużycia</li> </ul>
Opony	<ul style="list-style-type: none"> <li>• Właściwe ciśnienie</li> <li>• Wystarczający profil</li> <li>• Brak pęknięć i rys na oponach</li> </ul>
Olej silnikowy	<ul style="list-style-type: none"> <li>• Właściwy poziom</li> </ul>
Światła	<ul style="list-style-type: none"> <li>• Właściwe funkcjonowanie funkcjonowanie wszystkich świateł, kontrolki i wskaźników</li> </ul>
Sygnal dźwiękowy	<ul style="list-style-type: none"> <li>• Właściwe funkcjonowanie</li> </ul>
Wyłącznik silnika	<ul style="list-style-type: none"> <li>• Właściwe funkcjonowanie</li> </ul>
Układ chłodzenia	<ul style="list-style-type: none"> <li>• Prawidłowy poziom płynu chłodzącego</li> <li>• Szczelność układu</li> </ul>
Nóżka boczna/blokada zapłonu	<ul style="list-style-type: none"> <li>• Właściwe funkcjonowanie</li> </ul>

## ***Reguły bezpiecznej jazdy***

---

<i>Rozruch silnika</i>	51
<i>Ruszanie</i>	52
<i>Zmiana biegów</i>	52
<i>Jazda po wzniesieniach</i>	53
<i>Zatrzymanie i parkowanie</i>	53

## **Reguły bezpiecznej jazdy**

---

### **Rozruch silnika**

Zanim uruchomisz silnik upewnij się, że:

- Ustawiony jest bieg jałowy
- wyłącznik silnika znajduje się w pozycji “”

### **WAŻNE:**

*Motocykl jest wyposażony w wyłącznik blokujący obwodu elektrycznego zapłonu. Motocykl może zostać uruchomiony tylko wtedy, gdy:*

- *Włączony jest bieg jałowy, a sprzęgło jest wciśnięte, lub*
- *Bieg jest włączony, nóżka boczna jest całkowicie złożona i sprzęgło jest wciśnięte*

### **Gdy silnik jest zimny:**

1. Zamknąć całkowicie przepustnicę/manetkę gazu nacisnąć przycisk rozrusznika elektrycznego.
2. Po uruchomieniu silnika powinien on rozgrzać się bez obciążenia.

### **Gdy silnik jest zimny i trudny do uruchomienia:**

1. Otworzyć przepustnicę o ok.1/8 i wcisnąć przycisk rozrusznika elektrycznego.
2. Po uruchomieniu silnika pozostaw go na biegu jałowym aż do wystarczającego rozgrzania.

### **Gdy silnik jest ciepły:**

Zamknąć całkowicie przepustnicę. Wcisnąć przycisk rozrusznika elektrycznego.

### **Gdy silnik jest ciepły i trudny do uruchomienia:**

1. Otworzyć przepustnicę o ok.1/8 i wcisnąć przycisk rozrusznika elektrycznego.
2. Wcisnąć przycisk rozrusznika elektrycznego.

### **OSTRZEŻENIE**

<p>Ze względu na szkodliwość spalin nie należy uruchamiać silnika w zamkniętych pomieszczeniach, z niewystarczającą wentylacją. Spaliny zawierają tlenek węgla, który jest bezbarwny i bezwonny, a wdychanie go może spowodować śmierć lub poważne zatrucie. Silnik należy uruchamiać jedynie na zewnątrz, na świeżym powietrzu.</p>
--

### **UWAGA:**

**Nie należy pozostawiać zbyt długo motocykla z pracującym silnikiem, ponieważ może to doprowadzić do jego przegrzania. Wewnętrzne części silnika mogą ulec uszkodzeniu, a rura wydechowa może się przebarwić. Jeśli nie zamierzasz ruszyć wkrótce wyłącz silnik.**

## Ruszanie

### OSTRZEŻENIE

Jazda na motocyklu z nadmierną prędkością zwiększa szanse utraty kontroli nad motocyklem, a to może być przyczyną wypadku.

W czasie jazdy zawsze należy pamiętać, aby prędkość była dostosowana do własnych umiejętności, własności trakcyjnych motocykla oraz warunków zewnętrznych.

### OSTRZEŻENIE

Zdejmowanie rąk z uchwytów kierownicy i nóg z podnóżków, w czasie jazdy jest bardzo niebezpieczne. Jeżeli zdejmiesz chociaż jedną rękę lub nogę, zmniejszysz w ten sposób zdolność kontrolowania motocykla w czasie jazdy.

Dlatego należy pamiętać, że w czasie jazdy trzeba zawsze trzymać oba uchwyty kierownicy, a nogi powinny być oparte o podnóżki.

### OSTRZEŻENIE

Gwałtowne wiatry boczne, powstałe w momencie wymijania czy też wyprzedzania przez duże pojazdy, przy wyjazdach z tuneli lub powstające w terenach górzystych mogą również osłabić zdolność kontroli nad motocyklem.

Należy pamiętać o zredukowaniu prędkości i uważać na wiatry boczne.

Po całkowitym złożeniu nóżki bocznej, wcisnąć dźwignię sprzęgła, włączyć I bieg (dźwignia w dół). Zwiększając płynnie obroty silnika (poprzez delikatne odkręcenie manetki gazu), puszczać jednocześnie powoli i delikatnie dźwignię sprzęgła. Motocykl ruszy i wraz z dodawaniem gazu zacznie przyspieszać. Chcąc zmienić bieg na wyższy, należy nieznacznie przyspieszyć, wcisnąć ponownie sprzęgło z równoczesnym zamknięciem gazu i dźwignią zmiany biegów wybrać kolejne przełożenie, aż do najwyższego.

### WAŻNE

*Nóżka boczna wyposażona jest w elektryczną blokadę, przerywającą dopływ prądu w układzie zapłonowym, w przypadku, gdy jest ona rozłożona i zostaje włączony bieg.*

### Zmiana biegów

Układ zmiany biegów został zaprojektowany tak, aby zapewnić silnikowi prawidłowe funkcjonowanie w przewidzianych do tego celu zakresach prędkości obrotowych. Rozłożenie przełożeń zostało starannie dopasowane do właściwości i charakterystyki silnika motocykla. Kierowca powinien zawsze dobrać odpowiedni bieg do aktualnych warunków. Nie należy jeździć z częściowo wciśniętym, ślizgającym się sprzęgłem, gdyż przyspieszy to jego zużycie. Nie należy również częściowo wciskać sprzęgła w celu ograniczania prędkości poruszającego się motocykla, należy raczej zredukować bieg na niższy, umożliwiając pracę silnika w normalnym zakresie prędkości obrotowych.

Rozłącz sprzęgło, gdy prędkość motocykla spada poniżej 20 km/h.

#### OSTRZEŻENIE

Redukcja biegu na niższy, podczas, gdy prędkość obrotowa silnika jest zbyt wysoka może spowodować, że:

- Tylne koło zacznie się ślizgać i straci przyczepność na skutek intensywnego hamowania silnikiem, co może stać się przyczyną wypadku lub
- Graniczna, dopuszczalna wartość prędkości obrotowej na niższym biegu zostanie przekroczona, co rezultacie doprowadzi do zniszczenia silnika

Należy zmniejszyć prędkość przed zredukowaniem biegu.

#### OSTRZEŻENIE

Redukowanie biegu, gdy motocykl wchodzi w zakręt może spowodować poślizg tylnego koła, a w konsekwencji utratę kontroli nad motocyklem.

Zawsze należy zmniejszyć prędkość i zredukować bieg przed wejściem w zakręt.

#### UWAGA:

**Osiąganie obrotów czerwonego pola na obrotomierzu doprowadzić może do zniszczenia silnika. Na żadnym biegu nie należy osiągać zakresu czerwonego pola na obrotomierzu.**

#### Jazda po wzniesieniach

- W czasie podjazdu pod górę motocykl może zacząć zwalniać i wykazywać brak mocy należy wtedy zredukować bieg na niższy, tak, aby silnik pracował w optymalnym zakresie. Zmiana biegów powinna nastąpić szybko, zanim motocykl wytraci prędkość.
- Przy długich zjazdach wykorzystuj kompresję silnika do hamowania motocykla. Włącz niższy bieg do hamowania silnikiem. Uruchomione na stałe hamulce mogą się przegrzać. Zmniejszy się wówczas ich skuteczność.
- Należy jednak wtedy uważać, żeby silnik nie przekroczył zalecanych obrotów.

#### Zatrzymanie i parkowanie:

1. Zmniejszyć obroty silnika.
2. Użyć jednocześnie i równomiernie przedniego i tylnego hamulca.
3. Przy zmniejszeniu prędkości zredukować biegi.
4. Krótko przed zatrzymaniem motocykla wrzucić bieg jałowy. Poprawne wrzucenie biegu jałowego zostanie potwierdzone przez kontrolkę biegu jałowego.
5. Zaparkować motocykl na twardej, płaskiej powierzchni tak, aby nie przewrócił się.

#### OSTRZEŻENIE

Niedoświadczeni kierowcy mają tendencję do nadmiernego używania tylnego hamulca, co powoduje wydłużenie drogi hamowania i może stać się bezpośrednią przyczyną kolizji. Korzystanie tylko z przedniego lub tylko tylnego hamulca jest niebezpieczne, ponieważ motocykl może wpaść w poślizg, a kierowca może utracić nad nim kontrolę.

Należy używać obu hamulców jednocześnie.

#### OSTRZEŻENIE

Gwałtowne hamowanie w momencie zakręcania spowoduje poślizg i utratę kontroli nad motocyklem.  
Należy zahamować przed rozpoczęciem zakręcania.

#### OSTRZEŻENIE

Na mokrej lub śliskiej nawierzchni oraz na zakrętach, hamulców należy używać ostrożnie. Nagłe hamowanie w tych warunkach jest szczególnie niebezpieczne.  
Na śliskich i nieregularnych nawierzchniach należy zawsze hamować łagodnie i z wyczuciem.

#### OSTRZEŻENIE

Jazda za innym pojazdem w zbyt małej odległości może doprowadzić do kolizji. W miarę zwiększania się prędkości pojazdu wydłużeniu ulega również droga hamowania. Należy upewnić się, że zachowujemy bezpieczną odległość od pojazdu znajdującego się przed nami tzn, że droga hamowania jest krótsza niż dystans między pojazdami.

#### WAŻNE:

*Jeżeli motocykl ma być zaparkowany na wzniesieniu i postawiony na nóżce bocznej, należy pamiętać, aby skierować przód motocykla w kierunku szczytu wzniesienia, gdyż w przeciwnym razie nóżka boczna jednoślada może się złożyć. Zaleca się pozostawianie pojazdu na I biegu (przed uruchomieniem silnika należy ponownie włączyć bieg jałowy)*

6. Przełączyć włącznik zapłonu do pozycji 'OFF'.
7. Skręcić kierownicę maksymalnie w lewo i zablokować.
8. Wyjąć kluczyk ze stacyjki.

#### OSTRZEŻENIE

Gorący tłumik może cię oparzyć. Jeszcze jakiś czas po wyłączeniu silnika, tłumik jest wystarczająco gorący, aby spowodować oparzenie po dotknięciu. Miejsce parkowania motocykla powinno być tak wybrane, aby wykluczyć ewentualność kontaktu przechodniów i dzieci z gorącymi częściami motocykla.

#### WAŻNE:

*Jeśli zakładasz dodatkowe zabezpieczenie przeciwkradzieżowe takie jak U-lock, czy Disc-lock nie zapomnij o jego zdjęciu przed ruszeniem.*

## ***Przeglądy okresowe***

---

<i>Plan przeglądów</i>	56
<i>Zestaw narzędzi</i>	58
<i>Obsługa amortyzatora kierownicy</i>	58
<i>Punkty smarowania</i>	59
<i>Akumulator</i>	59
<i>Filtr powietrza</i>	60
<i>Świece zapłonowe</i>	64
<i>Przewód paliwowy</i>	69
<i>Olej silnikowy</i>	69
<i>Kontrola wolnych obrotów</i>	74
<i>Regulacja luzu linki gazu</i>	74
<i>Sprzęgło</i>	75
<i>Płyn chłodzący</i>	76
<i>Łańcuch napędowy</i>	78
<i>Hamulce</i>	82
<i>Opony</i>	86
<i>Wylącznik zapłonu przy nóżce bocznej</i>	89
<i>Demontaż kół</i>	90
<i>Oświetlenie / wymiana żarówek</i>	95
<i>Reflektor</i>	95
<i>Bezpieczniki</i>	101

## Przeglądy okresowe

---

### Plan przeglądów

Dalej zamieszczona tabela wskazuje odstępy między przeglądami w kilometrach i miesiącach. Należy dotrzymywać terminów wszystkich przeglądów, inspekcji czy smarowań, tak jak podano w tabeli.

Jeżeli motocykl jest używany w trudnych warunkach, czynności te powinny być przeprowadzane częściej. O tym, jak często w takich przypadkach należy przeprowadzać inspekcje motocykla, poinformuje Cię indywidualnie autoryzowany dealer Suzuki.

Przeglądy nie mogą być przeprowadzane połowicznie lub niedokładnie, gdyż kontrola np. układu kierowniczego bądź jezdnego jest bardzo ważna dla bezpieczeństwa ruchu.

Najlepszą gwarancją bezpieczeństwa będzie regularna kontrola u autoryzowanego dealera Suzuki.

### OSTRZEŻENIE

Nieprawidłowe lub niestaranne, czy też niezgodne z zalecanym schematem wykonanie przeglądu zwiększy ryzyko wypadku lub zniszczenia motocykla.

Zawsze należy postępować zgodnie z zasadami i harmonogramem przeglądów okresowych zawartym w tej instrukcji obsługi. Należy dołożyć wszelkich starań, aby inspekcje były przeprowadzane sumiennie.

Przeglądy oznaczone symbolem (\*) powinny być dokonywane przez autoryzowanego dealera motocyklowego lub autoryzowany punkt serwisowy Suzuki. Inne prace, które nie są w ten sposób zaznaczone mogą być wykonywane na podstawie wskazówek zawartych w instrukcji obsługi przez osoby posiadające doświadczenie mechaniczne. W przypadku jakichkolwiek wątpliwości powstałych w czasie dokonywania przeglądu czy też obsługi okresowej, należy niezwłocznie skontaktować się z autoryzowanym punktem dealerskim lub serwisowym Suzuki i zlecić mu wykonanie przeglądu/obsługi okresowej.

### OSTRZEŻENIE

Uruchamianie silnika w zamkniętych pomieszczeniach, garażach jest niebezpieczne. Spaliny zawierają tlenek węgla - gaz, który jest bezbarwny i bezwonny, mogący spowodować zatrucie, a nawet śmierć.

Silnik należy uruchamiać na zewnątrz, gdzie istnieje przepływ świeżego powietrza.

### WAŻNE

*Plan przeglądów i obsługi okresowej określa minimalne wymagania dotyczące przeglądów. Jeżeli motocykl używany jest w ciężkich warunkach, przeglądy powinny być dokonywane częściej niż wynika to z planu przeglądów. W przypadku jakichkolwiek wątpliwości, co do terminów przeglądów i obsługi okresowej, należy skontaktować się z autoryzowanym punktem dealerskim lub serwisowym Suzuki.*



**UWAGA**

**Stosowanie nieoryginalnych części zamiennych spowoduje, że okres eksploatacji motocykla skróci się znacznie.**

**Suzuki zaleca używanie oryginalnych lub rekomendowanych przez firmę części zamiennych.**

**Plan przeglądów**

Uwaga: Czynności te powinny być przeprowadzane według stanu licznika kilometrów lub też po upływie określonego czasu - w zależności od tego, co prędzej nastąpi.

Element	Przedział km miesiące	1000	6000	12000	18000	24000
		2	12	24	36	48
	Wkład filtra powietrza	-	I	I	R	I
*	Śruby i nakrętki układu wydechowego	T	-	T	-	T
*	Zawór wydechowy	I	-	I	-	I
*	Luz zaworowy	-	-	-	-	I
	Świece zapłonowe	-	I	R	I	R
	Przewód paliwowy	-	I	I	I	I
	Olej silnikowy	R	R	R	R	R
	Filtr oleju silnikowego	R	-	-	R	-
	Luz linki gazu	I	I	I	I	I
*	Synchronizacja przepustnic	-	-	I	-	I
*	System PAIR	-	-	I	-	I
*	Płyn chłodzący	Wymieniać co 2 lata				
	Przewody układu chłodzenia	-	I	I	I	I
	Luz linki sprzęgła	-	I	I	I	I
	Łańcuch napędowy	I	I	I	I	I
		Czyścić i smarować co 1000 km				
*	Hamulce	I	I	I	I	I
	Przewód hamulcowy	-	I	I	I	I
		* wymieniać co 4 lata				
	Płyn hamulcowy	-	I	I	I	I
		* wymieniać co 2 lata				
	Opony	-	I	I	I	I
*	Układ kierowniczy	I	-	I	-	I
*	Zawieszenie przednie	-	-	I	-	I
*	Zawieszenie tylne	-	-	I	-	I
*	Śruby konstrukcyjne ramy	T	T	T	T	T

*Ważne: I - przegląd i czyszczenie, regulacja, wymiana lub smarowanie - w zależności od potrzeb; R - wymiana; T - dociąganie, dokręcanie*

### Zestaw narzędzi

W celu ułatwienia przeglądów okresowych motocykl posiada komplet narzędzi umieszczony pod tylnym siedziskiem.

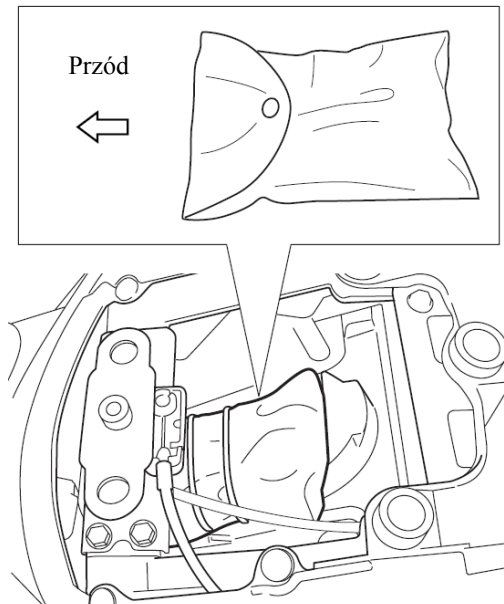

### Obsługa amortyzatora kierownicy

---

1. Oś amortyzatora (1) utrzymywać w czystości.
2. Resztki oleju wytrzeć szmatką.

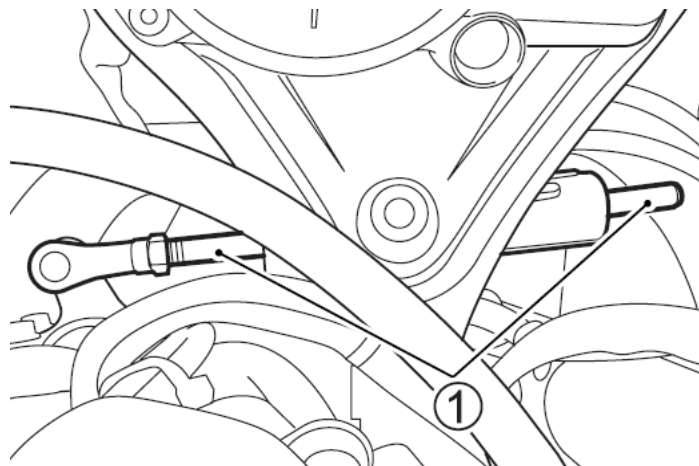

#### WAŻNE

- Nie należy mylić środka smarującego oś amortyzatora z pojawiającym się w wyniku nieszczelności olejem. Pojawiające się resztki smaru pochodzą ze środka smarującego simmering w tłumiku i są normalnym zjawiskiem.
- Należy również pamiętać, iż amortyzator nie pracuje bezgłośnie. Przy skręcaniu kierownicą pojawić może się szum powietrza powodowany ruchem osi amortyzatora.

## Punkty smarowania motocykla

Regularne smarowanie współpracujących części jest bardzo ważne dla zachowania prawidłowej eksploatacji oraz dla bezpiecznej jazdy.

Godne polecenia jest smarowanie motocykla po jeździe w deszczu, po długiej podróży, czy po myciu wodą.

### OSTRZEŻENIE

Smarowanie włączników może je uszkodzić. Nie używaj smaru i oleju do konserwacji włączników.

Główne miejsca, które należy smarować są pokazane na rysunku.

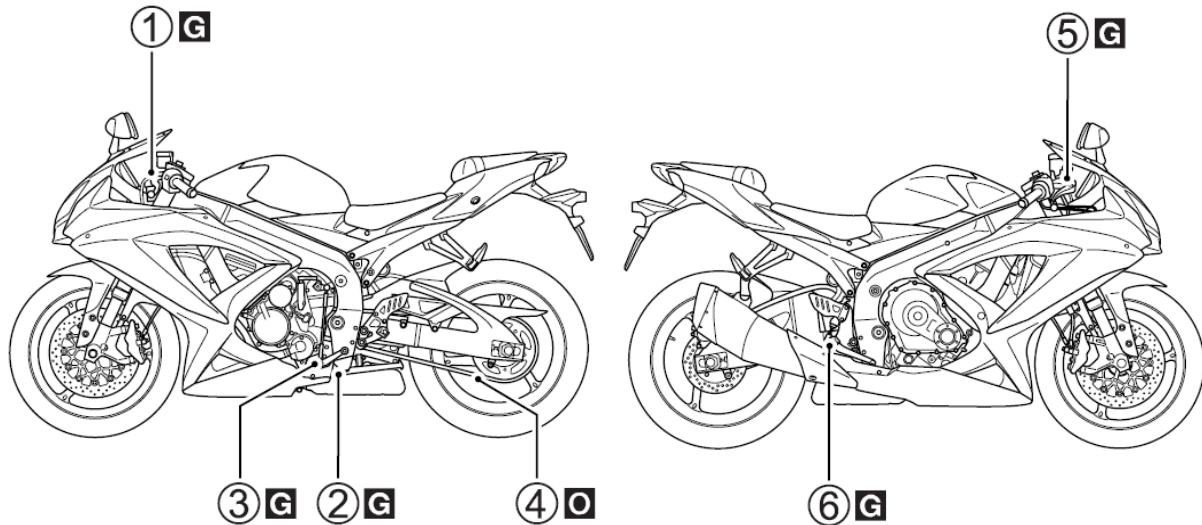

O – olej silnikowy

G - smar

1. Uchwyt dźwigni sprzęgła.
2. Przegub nóżki bocznej i punkty mocowania sprężyny.
3. Oś dźwigni zmiany biegów i oś podnóżka.
4. Łańcuch napędowy.
5. Uchwyt dźwigni hamulca.
6. Oś pedału hamulca i oś podnóżka

## Akumulator

Akumulator znajduje się pod przednim siedziskiem. Demontaż siedziska opisany jest w rozdziale: „Zamek siedziska i uchwyt na kask”. Motocykl wyposażony jest w akumulator typu bezobsługowego, jednakże wskazane jest, aby stopień naładowania akumulatora był sprawdzany co jakiś czas przez autoryzowany punkt serwisowy.

Standardowy prąd ładowania akumulatora to: 0.9A przez 5 do 10 h. Maksymalny prąd ładowania akumulatora wynosi 4.0 A x 1 godzinę. Nigdy nie wolno przekraczać podanej powyżej wartości prądu ładowania akumulatora.

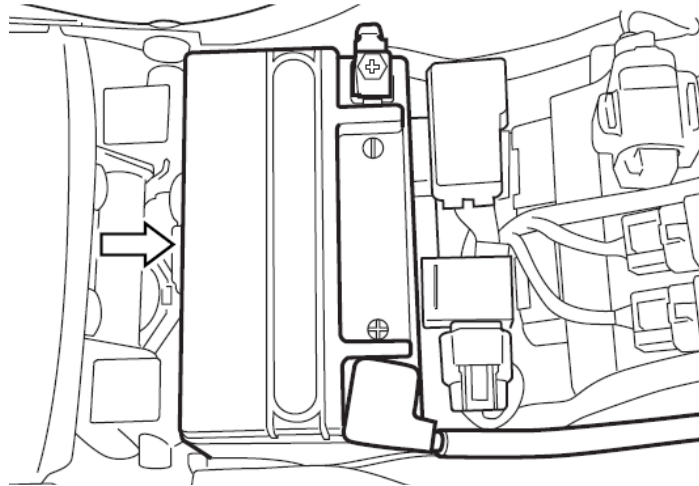

#### **OSTRZEŻENIE**

Z akumulatora wydziela się wodór, który może eksplodować w zetknięciu z ogniem lub iskrą. Wszelkiego rodzaju źródła ognia, iskier itp. Powinny znajdować się z dala od akumulatora. Pracując w bliskiej odległości od akumulatora nie wolno palić!

#### **UWAGA**

Użycie większego niż to zostało podane, maksymalnego prądu ładowania akumulatora spowoduje skrócenie jego żywotności. Nigdy nie należy przekraczać maksymalnej wartości prądu ładowania akumulatora.

#### **UWAGA**

Kabel akumulatora należy podłączyć poprzez zaciski do właściwych biegunów. Czerwone łącze dochodzi do zacisku plus (+), a czarne złącze (lub czarne z białymi paskami) do zacisku minus (-). Jeżeli zamieni się te połączenia, to akumulator i system ładowania zostaną uszkodzone.

#### **Filtr powietrza**

Filtr powietrza usytuowany jest pod zbiornikiem paliwa. Jeżeli jest on zanieczyszczony i zmniejsza się jego przepuszczalność, to automatycznie pogarszają się osiągi pojazdu (spadek mocy, wzrost zużycia paliwa). Wkład filtra należy sprawdzić i czyścić regularnie. W przypadkach, gdy motocykl jest eksploatowany w ciężkich warunkach – (np.: jazda w kurzu) czyszczenie lub wymiana wkładu filtra powietrza powinna być dokonywana częściej niż to wynika z harmonogramu przeglądów. Należy sprawdzać i czyścić wkład filtra regularnie, zgodnie z opisaną poniżej procedurą.

## OSTRZEŻENIE

Uruchamianie silnika, gdy wkład filtra powietrza nie znajduje się na swoim miejscu może spowodować dostanie się zanieczyszczeń do silnika, a w pewnych okolicznościach pracy silnika może dojść również do cofnięcia się płomienia z silnika i w konsekwencji do zapalenia się motocykla.

Nigdy nie należy uruchamiać silnika, gdy wkład filtra powietrza nie jest poprawnie zainstalowany.

## UWAGA

Jeżeli motocykl jest eksploatowany w ciężkich warunkach: kurz, błoto, mokra nawierzchnia, to wkład filtra powietrza powinien być często czyszczony lub wymieniany. Eksploatowanie motocykla w opisanych powyżej warunkach spowoduje zanieczyszczenie (zmniejsza się wtedy jego przepuszczalność), a w konsekwencji zapchanie się wkładu filtra w wyniku czego pogorszą się osiągi motocykla, wzrośnie zużycia paliwa i może nastąpić uszkodzenie silnika. Obudowę i wkład filtra należy wyczyścić niezwłocznie po tym, jak woda dostanie się do wnętrza obudowy.

### Demontaż filtra

1. Ustaw motocykl na nóżce bocznej.
2. Zdemontuj przednie i tylne siedzisko zgodnie z procedurą opisaną wcześniej.

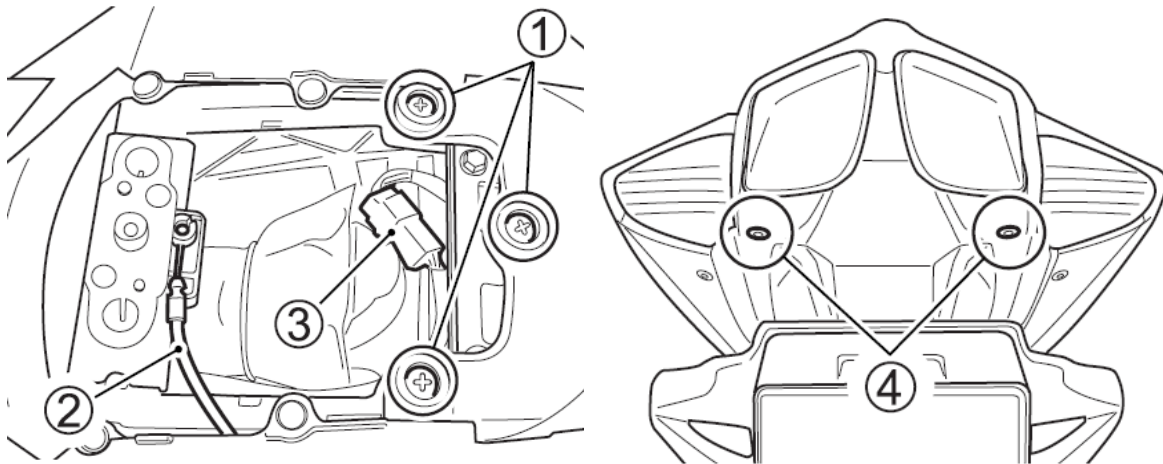

3. Odkręć śruby (1) i linkę zamka siedziska (2). Rozłącz kostkę (3).

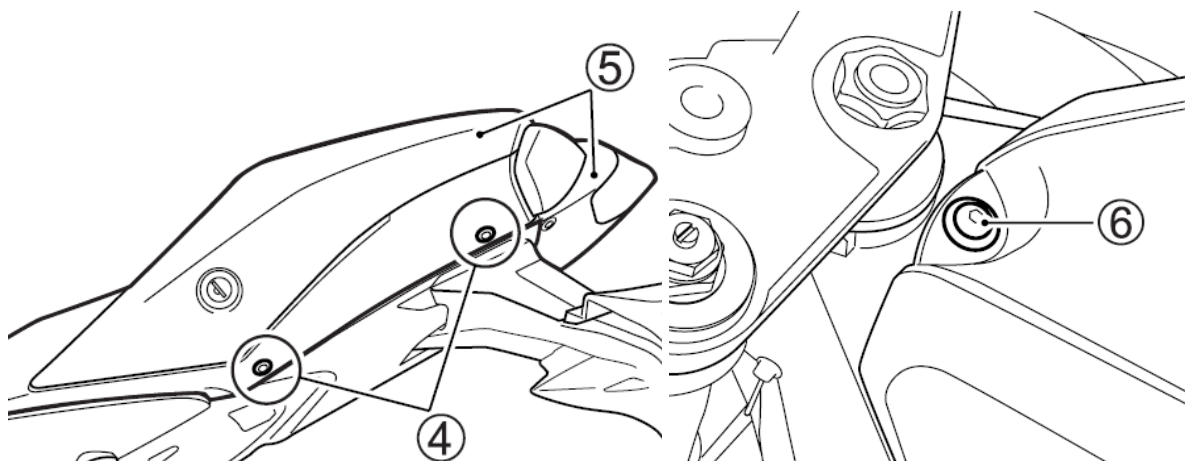

4. Rozepnij spinki (4) z prawej i lewej strony. Zdemontuj tylną osłonę ramy(5).
5. Odkręć śrubę (6) mocującą zbiornik paliwa.

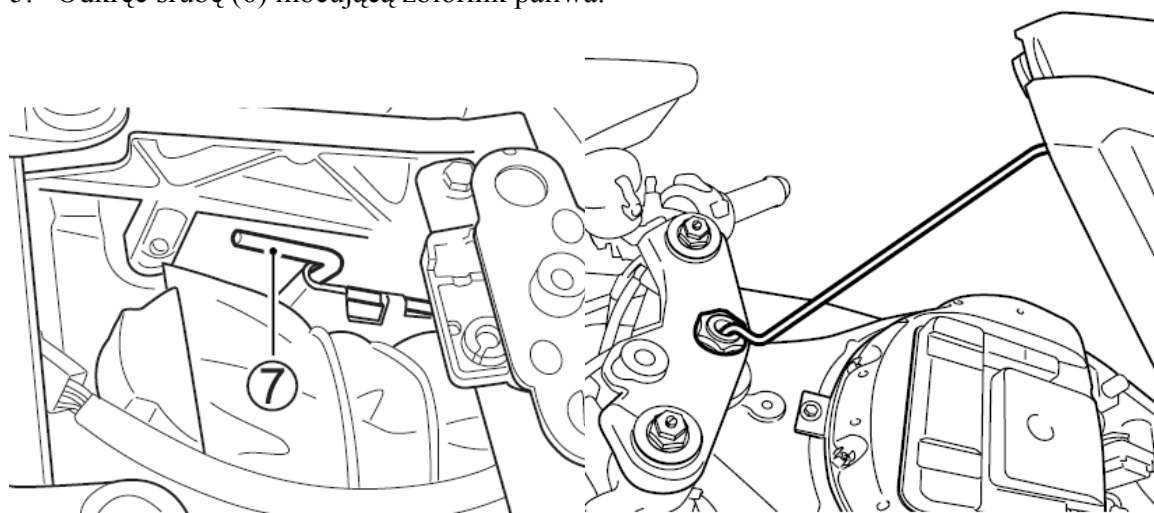

6. Wyjmij pręt zabezpieczający zbiornik (4).
7. Unieś przednią część zbiornika i zablokuj prętem w takiej pozycji.

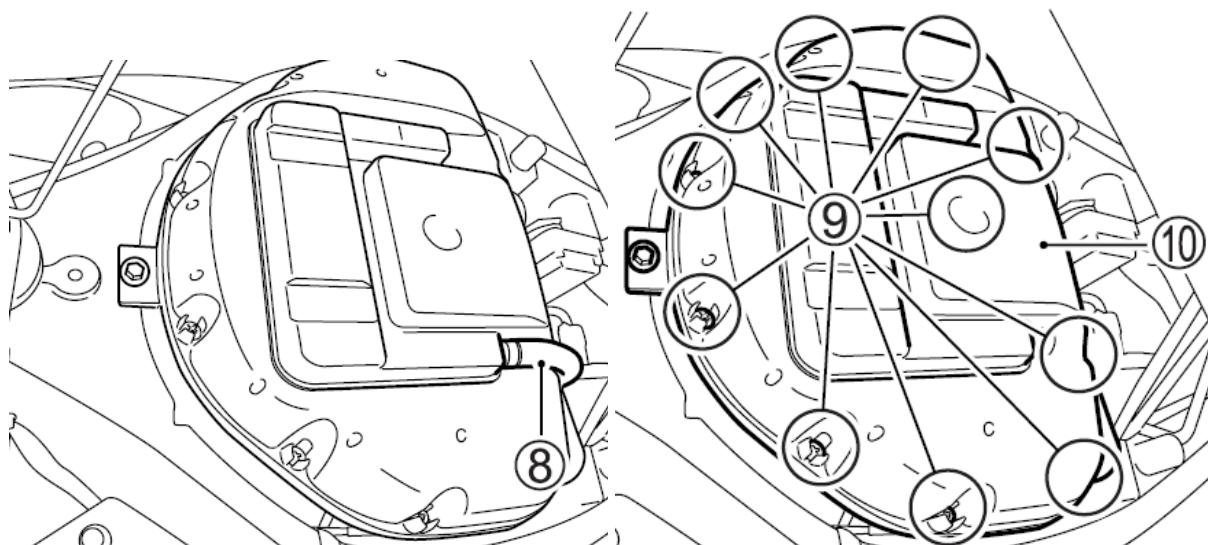

8. Zdemontuj przewód (8).
9. Odkręć jednaście śrub (9) mocujących pokrywę filtra powietrza.

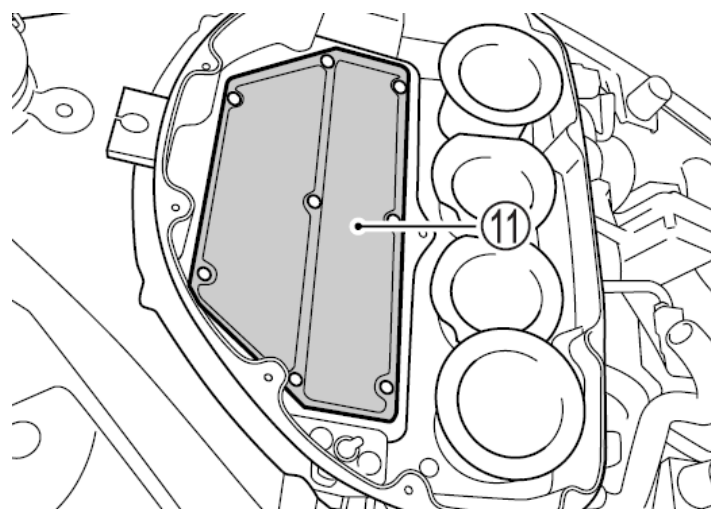

10. Zdejmij pokrywę (10).
11. Wyjmij wkład filtrujący (11).

### **Kontrola**

Sprawdź stan wkładu filtra powietrza. Wymieniaj okresowo wkład filtrujący.

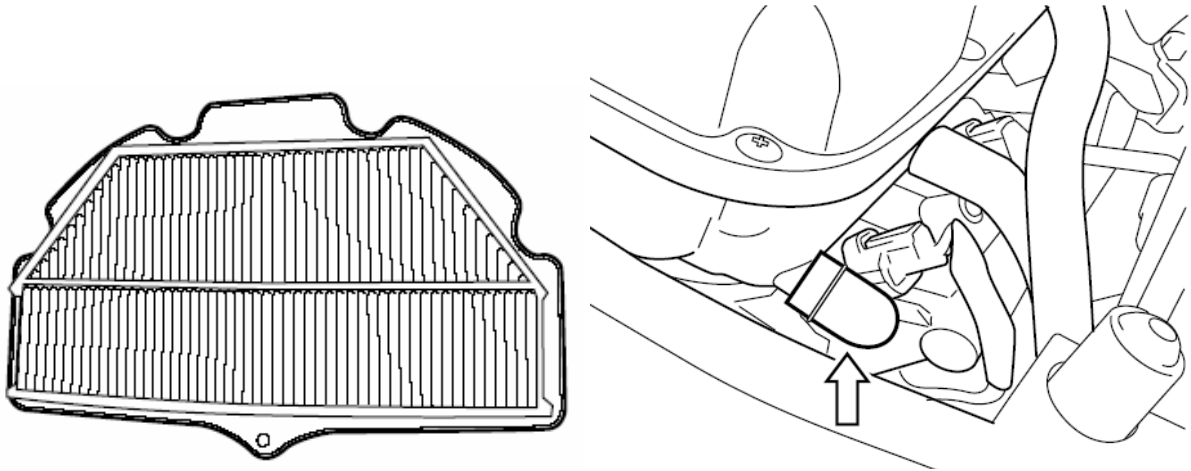

Zdjąć korek spustowy i spuścić nagromadzoną wodę oraz olej. Czynność ta powinna być dokonywana w czasie przeglądów okresowych. Korek spustowy znajduje się poniżej filtra powietrza.

### **Montaż**

Zamontuj wyczyszczony lub nowy wkład filtra powietrza w odwrotnej kolejności niż to zostało opisane w przypadku demontażu. Upewnij się, że wkład został poprawnie zainstalowany i sprawdź szczelność jego zamknięcia.

### **UWAGA**

**Rozdarty wkład filtra powietrza spowoduje, że kurz dostanie się do silnika i spowoduje jego uszkodzenie. Wkład należy czyścić bardzo ostrożnie, sprawdzając jednocześnie czy nie jest rozdarty. W przypadku, gdy zauważysz rozdarcie należy wkład wymienić na nowy.**

### **UWAGA**

**Jeżeli wkład filtra zostanie zamontowany nieprawidłowo, wtedy kurz może dostać się do silnika omijając wkład filtra, a silnik ulegnie uszkodzeniu.**

**Należy upewnić się czy wkład filtra został poprawnie zamontowany.**

## **Świece zapłonowe**

---

### **Demontaż**

W celu wykręcenia świec należy:

1. Unieś zbiornik paliwa (patrz rozdział: „Filtr powietrza”).



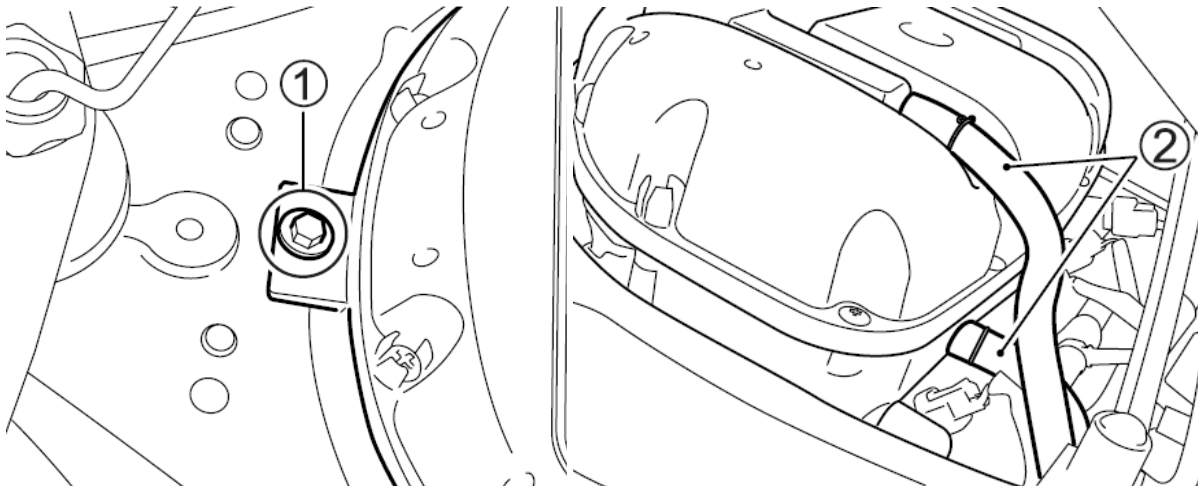

2. Odkręć śrubę (1) i zdemontuj przewody (2).

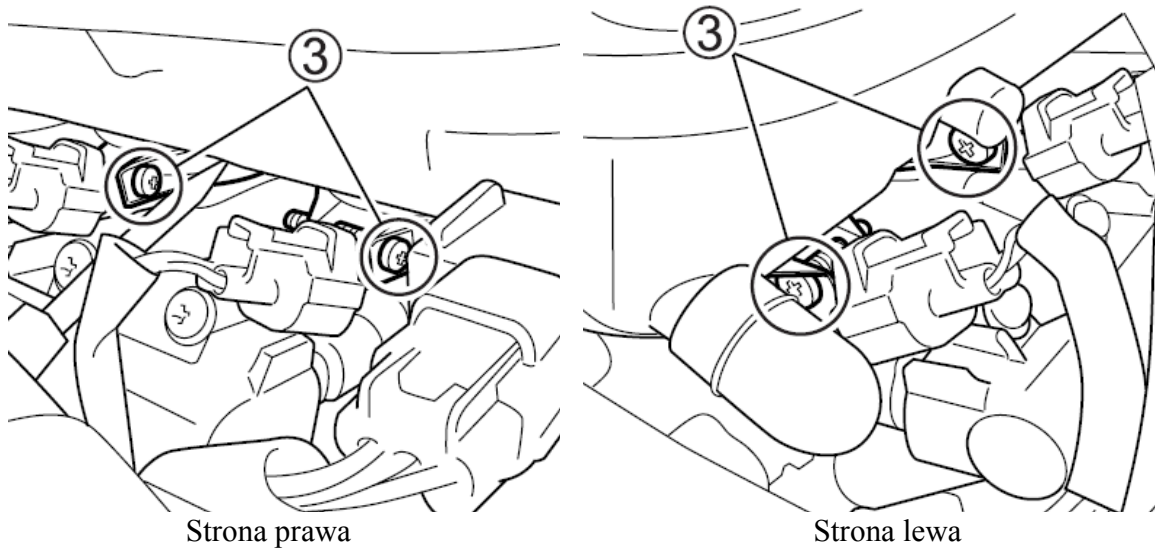

3. Odkręć śruby (3) (z prawej i lewej strony).

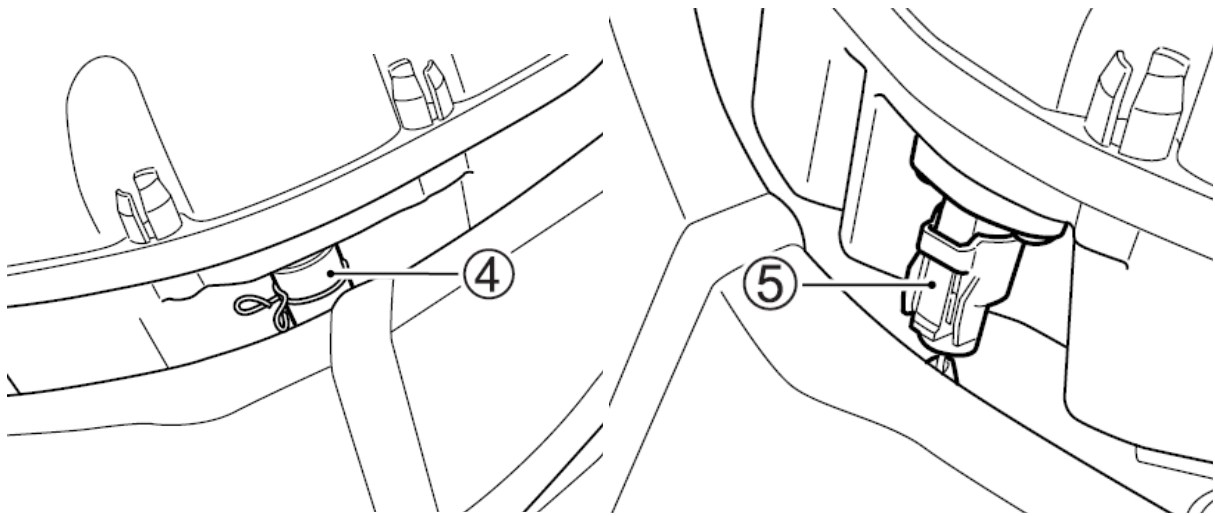

4. Odłącz przewód (4).
5. Rozłącz kostkę elektryczną (5).
6. Zdemontuj filtr powietrza.
7. Zwolnij zabezpieczenia i rozłącz kostki z nasadek świec zapłonowych.

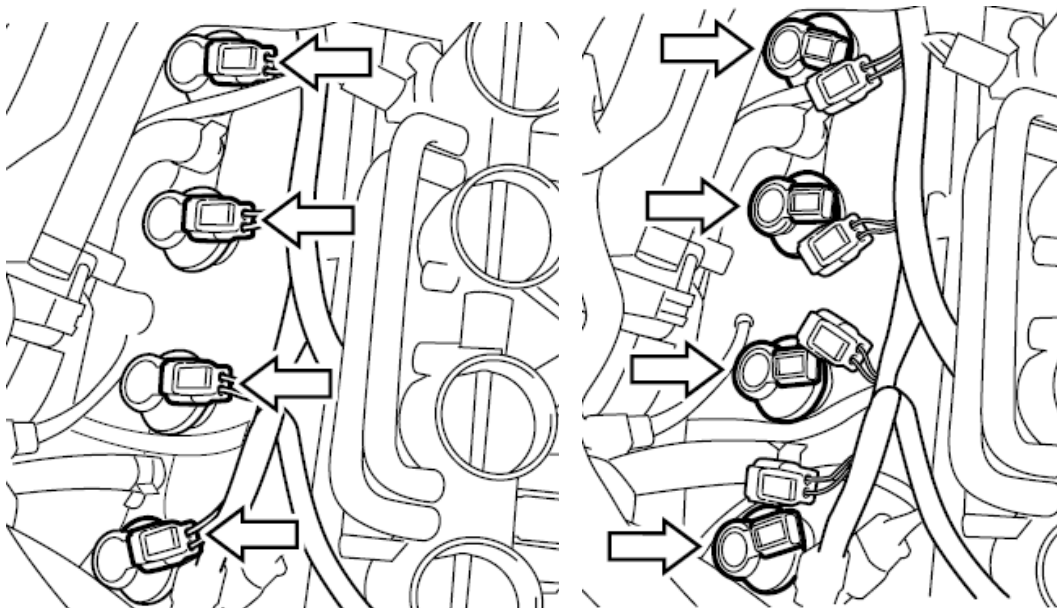

8. Zdejmij świece zapłonowe.

**UWAGA:**

Niewłaściwy demontaż nasadek może uszkodzić znajdujące się wewnątrz uzwojenia (są to zarazem zintegrowane cewki zapłonowe). Należy demontować je wyłącznie ręką, nie używać obcę.

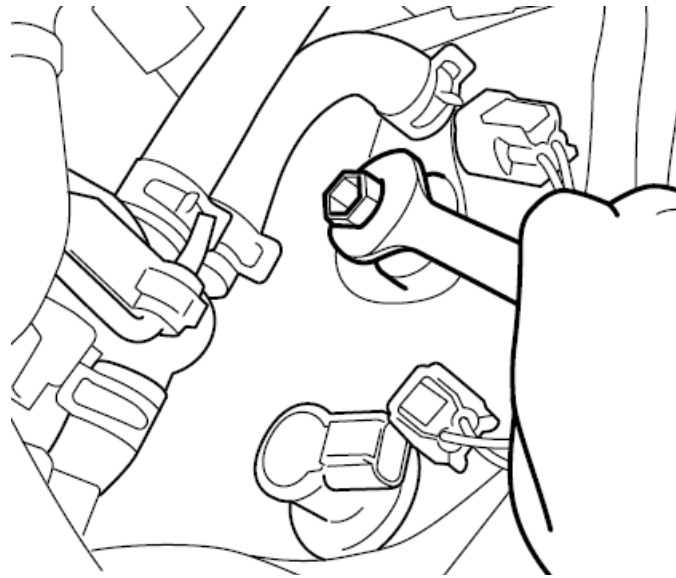

9. Odkręć świece kluczem do świec.

**UWAGA:**

**Przez otwory po wykręconych świecach do silnika mogą przedostać się zanieczyszczenia. Po wykręceniu świec należy zawsze zabezpieczyć otwory przy użyciu np. czystej szmatki.**

**Kontrola świec**

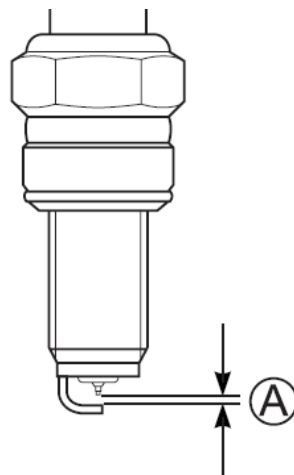

Upewnij się, że szczelinomierz 1.0 mm nie wsuwa się pomiędzy przerwę (A) elektrod świecy. Jeśli szczelinomierz wsuwa się między elektrody wymień świecę na nową.

Świecę zapłonową należy co jakiś czas oczyszczać z osadu za pomocą szczotki drucianej. Zanim osad zostanie usunięty należy dokładnie przyjrzeć się zabarwieniu świecy. Rodzaj zabarwienia świadczy o przydatności świecy do danych warunków pracy. Normalna świeca powinna mieć kolor jasnobrazowy. Jeśli elektrody świecy mają kolor bardzo jasny bądź są nadtopione świadczy to o zbyt wysokiej temperaturze ich pracy. Należy wówczas wymienić świecę na zimniejszą. Zasady doboru świec podano w tabeli poniżej.

## Zasady wymiany świec zapłonowych

### UWAGA

Zastosowanie nieodpowiedniego typu świecy wpłynie niekorzystnie na pracę silnika, wręcz może doprowadzić do zniszczenia silnika. W tym przypadku uszkodzenie nie będzie objęte gwarancją.

Suzuki zaleca stosowanie podanych powyżej typów świec zapłonowych lub ich odpowiedników. Gdy masz wątpliwości, jaka świecę zastosować skonsultuj się z autoryzowanym serwisem Suzuki.

NGK	DENSO	Uwagi
CR8EIA-9	IU24D	Jeżeli standardowa świeca jest mokra lub bardzo ciemna, to należy ją zastąpić tą świecą
CR9 EIA-9	IU27D	Standardowa świeca
CR10 EIA-9	IU31D	Jeżeli standardowa świeca wydaje się szklista lub bardzo biała, to należy ją zastąpić tą świecą

### WAŻNE:

Aby wyeliminować możliwość zakłóceń w pracy urządzeń elektronicznych motocykl ten wyposażony jest w świece zapłonowe z rezystorem. Zastosowanie innych świec spowodować może nieprawidłową pracę elektronicznych komponentów pojazdu oraz spadek osiągów. Należy używać wyłącznie rekomendowanych świec zapłonowych.

## Montaż świec

### UWAGA:

Świece zapłonowe należy dokręcać z wyczuciem. Zbyt mocne dokręcenie grozi uszkodzeniem aluminiowego gwintu głowicy cylindra.

Najpierw należy ostrożnie wkręcać świecę ręcznie do momentu, gdy natrafisz na opór. Następnie należy dokręcić świecę za pomocą klucza o: 1/2 obrotu w przypadku świecy nowej lub o 1/8 obrotu - w przypadku świecy, która po oczyszczeniu jest użyta ponownie.

### UWAGA:

Nieprawidłowy montaż nasadek świec zapłonowych może uszkodzić cewki zapłonowe zintegrowane z nasadkami. Nasadki montuj ręką. Nie uderzaj nasadek żadnym narzędziem.

Filtr powietrza i zbiornik paliwa zamontuj w odwrotnej kolejności.

## **Przewód paliwowy**

---

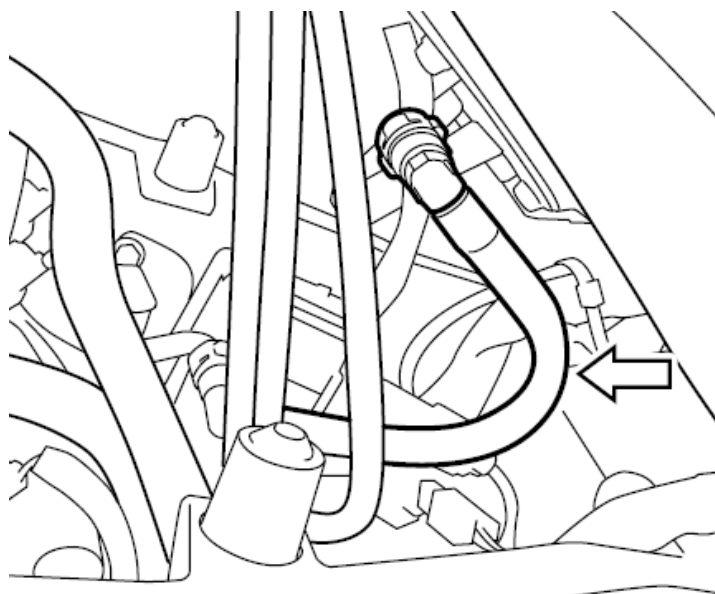

Przewody paliwowe należy kontrolować pod kątem szczelności i uszkodzeń. Przy stwierdzeniu jakiegokolwiek nieprawidłowości przewód należy wymienić na nowy.

## **Olej silnikowy**

---

Żywotność silnika zależy także w dużej mierze od jakości i regularnej wymiany oleju silnikowego. Codzienna kontrola poziomu oleju i regularna wymiana należą do najważniejszych prac przeglądowych.

### **Kontrola poziomu oleju silnikowego**

Przy sprawdzaniu poziomu oleju należy postępować w następujący sposób:

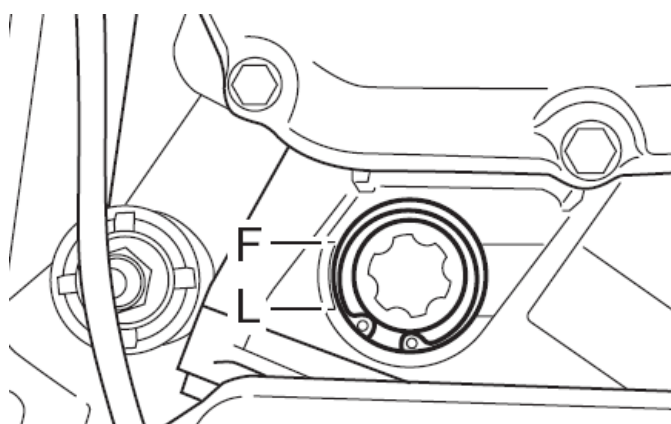

1. Uruchom silnik na kilka minut.
2. Wyłącz silnik i odczekaj trzy minuty.
3. Ustaw prosto motocykl i skontroluj poziom oleju w okienku kontrolnym umieszczonym z prawej strony silnika.

## UWAGA

Jeżeli motocykl stoi prosto na płaskiej powierzchni poziom oleju powinien zawsze znajdować się pomiędzy oznaczeniami "L" i "F" w okienku kontrolnym.

W przeciwnym razie może dojść do uszkodzenia silnika. Kontroluj poziom oleju silnikowego przed każdym użyciem motocykla.

## Wymiana oleju silnikowego i filtra oleju

Olej silnikowy i filtr oleju należy zmienić po pierwszym 1000 km, a później według tabeli przeglądów. Aby olej mógł całkowicie wyciec, powinien być spuszcany przy ciepłym silniku.

Procedura wymiany oleju jest następująca:

1. Ustaw motocykl na nóżce bocznej.

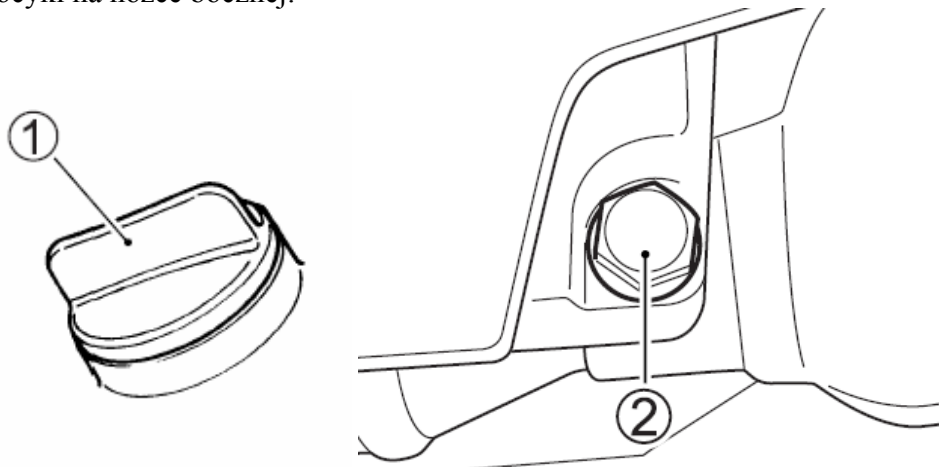

2. Odkręć korek wlewu oleju (2).

3. Podstaw pojemnik pod śrubę do spuszczenia oleju (3)

4. Śrubę do spuszczenia oleju odkręć przy pomocy klucza i poczekaj, aż olej całkowicie spłynie.

## OSTRZEŻENIE

- Olej silnikowy może być bardzo gorący, tak, że mógłbyś poparzyć sobie palce przy odkręcaniu śruby spustowej. Należy poczekać, aż śruba ta na tyle się ostudzi, by można ją było dotykać gołymi rękami.
- Należy uważać, żeby nie dotknąć gorącej rury wydechowej, ponieważ grozi to oparzeniem.

## OSTRZEŻENIE

Nowy i używany olej silnikowy są substancjami szkodliwymi. Dzieci i zwierzęta mogą się zatruć połykając olej lub jego związki. Wielokrotny i długotrwały kontakt ze zużytym olejem prowadzi do raka skóry. Nawet krótkotrwały kontakt z olejem prowadzi do podrażnienia skóry.

- Oleje należy trzymać z dala od dzieci i zwierząt
- Przy wymianie oleju należy stosować ubranie ochronne i wodoodporne rękawice
- Miejsca na ciele zabrudzone olejem należy dokładnie umyć mydłem

**WAŻNE:**

*Należy pamiętać o konieczności prawidłowej utylizacji zużytego oleju.*

5. Wkręć ponownie śrubę spustową wraz z uszczelką i dokręć przy pomocy klucza.

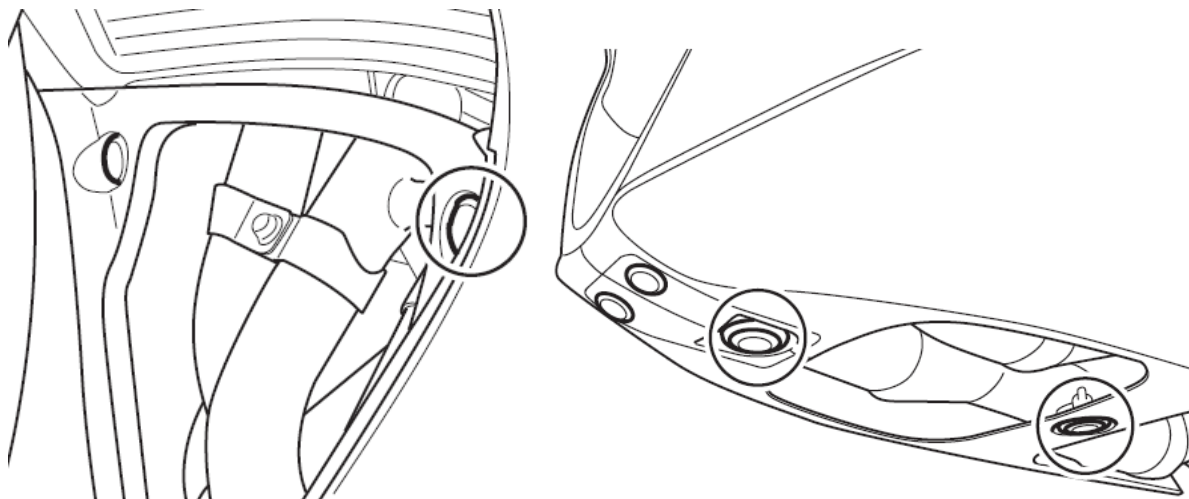

6. Rozepnij spinki .

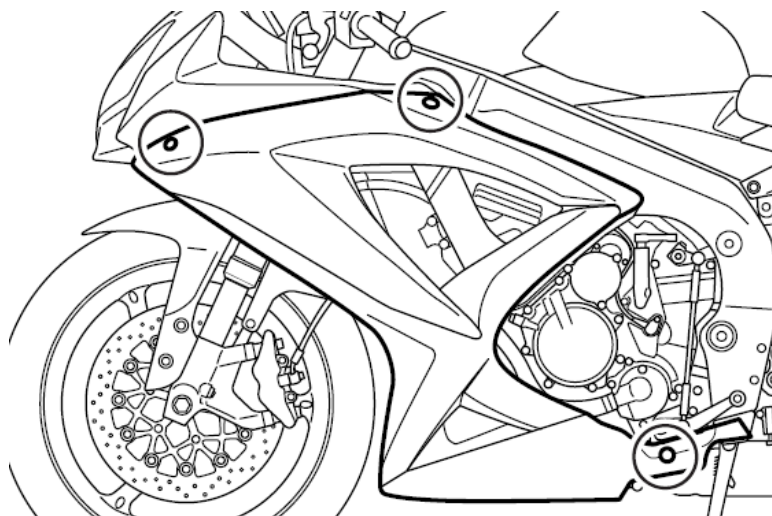

7. Odkręć śruby.



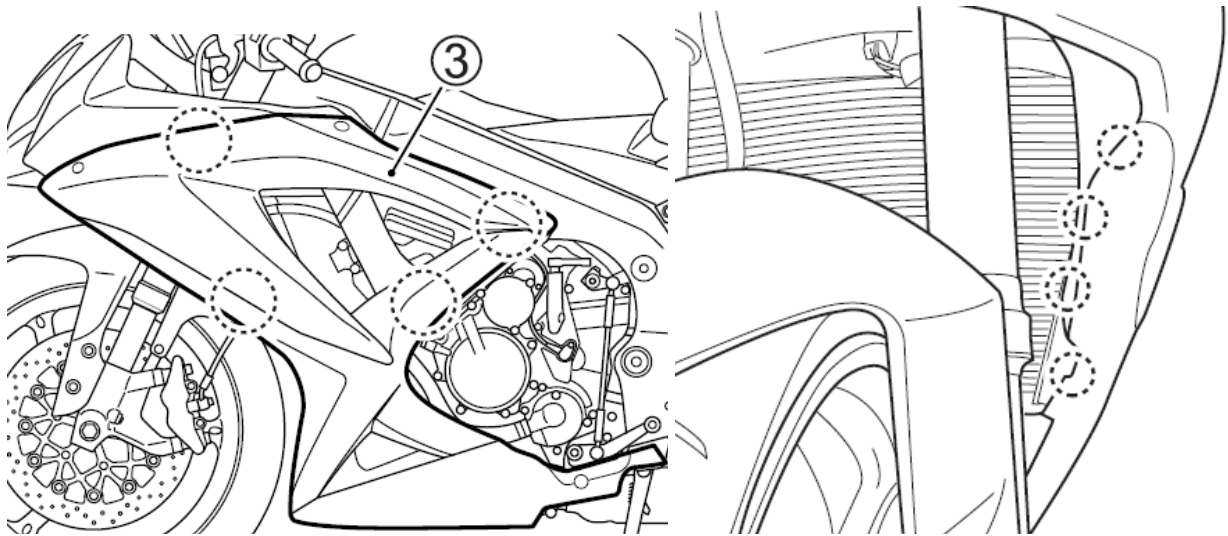

8. Rozłącz zaczepy i zdemontuj lewą osłonę (3).



Specjalny klucz do filtra oleju o nr 09915-40620 można zamówić u autoryzowanego dealera Suzuki.



9. Filtr oleju (4) odkręcić przy pomocy specjalnego klucza dostępnego u dealera Suzuki
10. Miejsce (5), w które zostanie wstawiony nowy filtr należy przetrzyj czystą szmatką.
11. Uszczelkę gumową filtra (6) zwilż odrobiną oleju silnikowego.



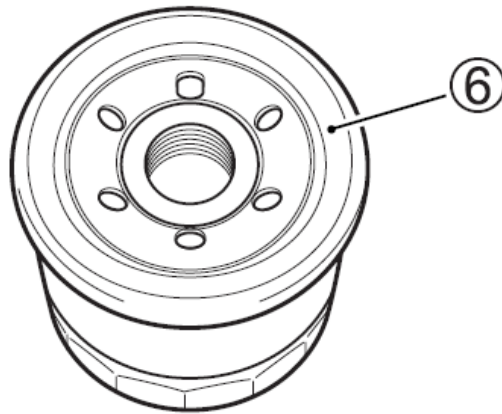

12. Dokręć ręką nowy filtr oleju aż do zetknięcia uszczelki filtra z blokiem silnika (do momentu, w którym wyczuwalny będzie lekki opór).

#### UWAGA

Zastosowanie filtra oleju o nieprawidłowej konstrukcji lub specyfikacji gwintu doprowadzić może do wycieków oleju i uszkodzenia silnika. Należy stosować wyłącznie oryginalny filtr oleju SUZUKI.

#### WAŻNE:

W celu właściwego dokręcenia filtra oleju ważne jest dokładne ustalenie pozycji, w której powierzchnia uszczelki filtra zaczyna stykać się z powierzchnią silnika.

Zaznacz punkt odniesienia

Klucz do filtra oleju

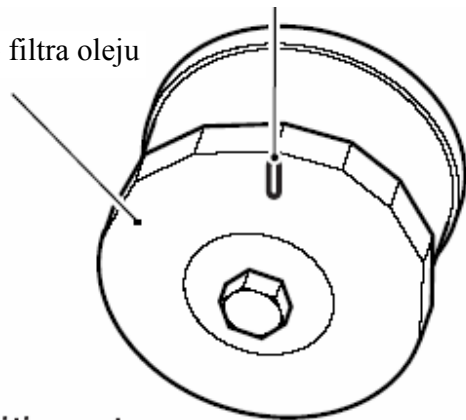

... .

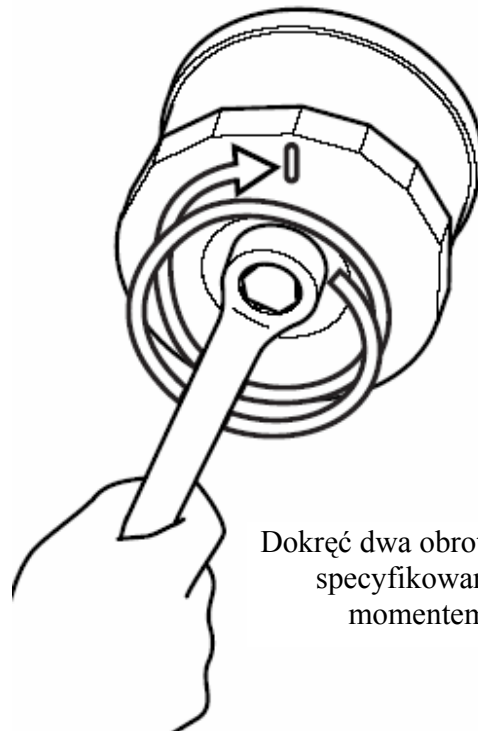

Dokręć dwa obroty lub ze specyfikowanym momentem.

13. Zaznacz górny punkt na kluczu nasadowym filtra lub na filtrze. Filtr dokręć o dwa obroty odpowiednim kluczem.

14. Napełnij silnik olejem w ilości 2500 ml i zakręć korek wlewowy. Należy pamiętać o stosowaniu właściwego rodzaju oleju, tak jak opisano to w rozdziale "Zalecane rodzaje paliwa, oleju i płynu chłodzącego".

Moment dokręcenia filtra oleju: 20 Nm, (2,0 kGm)

**WAŻNE:**

Przy wymianie oleju i pozostawieniu starego filtra oleju niezbędne będzie ok. 2200 ml oleju silnikowego.

**UWAGA**

**Silnik może zostać uszkodzony w przypadku, gdy, zastosujesz olej niespełniający wymogów fabrycznych Suzuki.**

**Stosuj olej zgodnie z zaleceniami zawartymi w rozdziale „Zalecane rodzaje paliwa i oleju”.**

15. Sprawdź przy pracującym silniku ewentualne nieszczelności przy filtrze oleju i śrubie do spuszczenia oleju. W tym celu silnik powinien pracować 2-3 minuty ze zmienną prędkością obrotową.

16. Zatrzymaj silnik i odczekaj kilka minut. Ponownie sprawdź poziom oleju. Poziom oleju może być obserwowany poprzez okienko kontrolne. Jeżeli poziom oleju znajduje się poniżej kreski "F", to należy go uzupełnić. Po uzupełnieniu należy dokonać ponownego sprawdzenia pod kątem szczelności.

**WAŻNE**

W przypadku, gdy nie dysponujesz specjalnym kluczem do odkręcania filtra oleju, należy zlecić przeprowadzenie operacji wymiany filtra autoryzowanemu serwisowi Suzuki.

**Kontrola wolnych obrotów**

---

Skontroluj wolne obroty silnika. Przy silniku rozgrzanym do normalnej temperatury pracy obroty powinny wynosić 1200 – 1400 obr/min.

**WAŻNE:**

Jeśli obroty nie zawierają się w specyfikowanym przedziale zwróć się do autoryzowanego serwisu Suzuki po pomoc.

**Regulacja linki gazu**

---

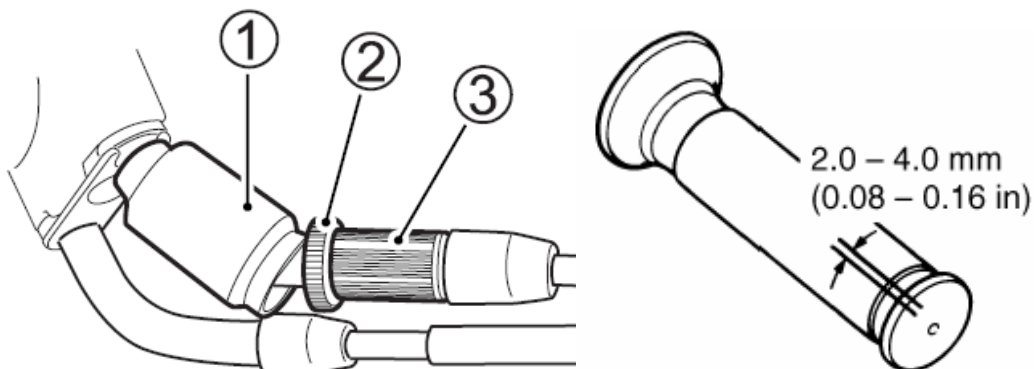

Regulację przeprowadzić następująco:

1. Poluzuj nakrętkę zabezpieczającą (1).
2. Luz linki ustaw za pomocą śruby regulacyjnej (2) tak, by wynosił on 2.0 - 4.0 mm.
3. Po regulacji dociągnij nakrętkę zabezpieczającą (1).

#### OSTRZEŻENIE

Po wyregulowaniu luzu linki gazu należy sprawdzić, czy prędkość obrotowa silnika nie podnosi się przy skręcaniu kierownicy i czy manetka gazu powraca samoczynnie i lekko. Niewłaściwy luz linki gazu spowodować może nagły wzrost prędkości obrotowej silnika przy skręcaniu kierownicy. Doprowadzić to może do utraty panowania nad pojazdem.

#### Sprzęgło

Przy każdym przeglądzie wyreguluj luz linki sprzęgła przy pomocy śruby regulacyjnej. Luz linki sprzęgła powinien wynosić 10-15 mm, przy pomiarze na uchwycie dźwigni sprzęgła, zanim sprzęgło zostanie wysprężone. Jeśli stwierdzisz nieprawidłowy luz dźwigni sprzęgła przeprowadź następującą regulację:

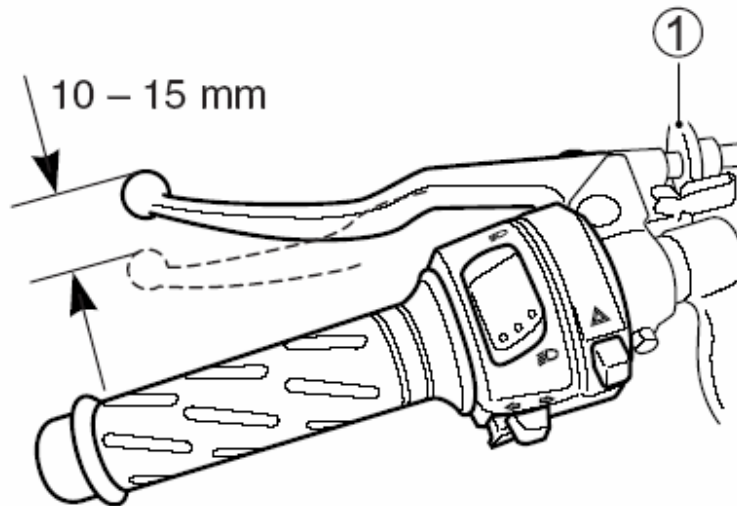

1. Śrubę regulacyjną (1) dźwigni sprzęgła wkręć do oporu.

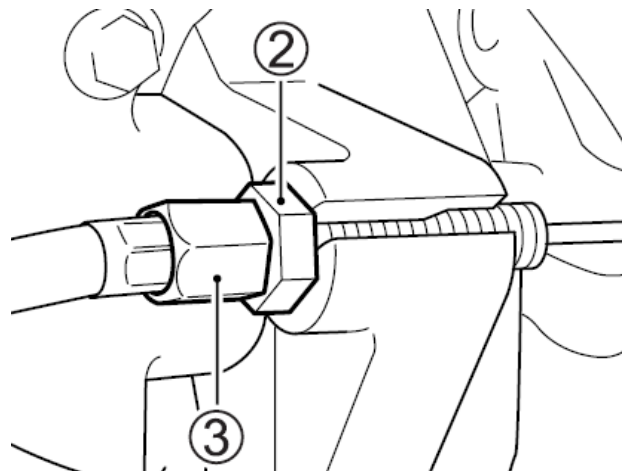

2. Poluzuj przeciwnakrętkę (2) i wyreguluj luz linki sprzęgła do wartości 10 – 15 mm na dźwigni sprzęgła przy użyciu śruby regulacyjnej (3).
3. Drobne regulacje przeprowadź przy użyciu śruby regulacyjnej (1) usytuowanej na dźwigni sprzęgła.
4. Po regulacji dokręć przeciwnakrętkę (2).

**WAŻNE:**

*Wszelkie inne prace i regulacje sprzęgła powinny być przeprowadzane przez autoryzowany serwis Suzuki.*

## **Płyn chłodzący**

---

### **Poziom płynu chłodzącego**

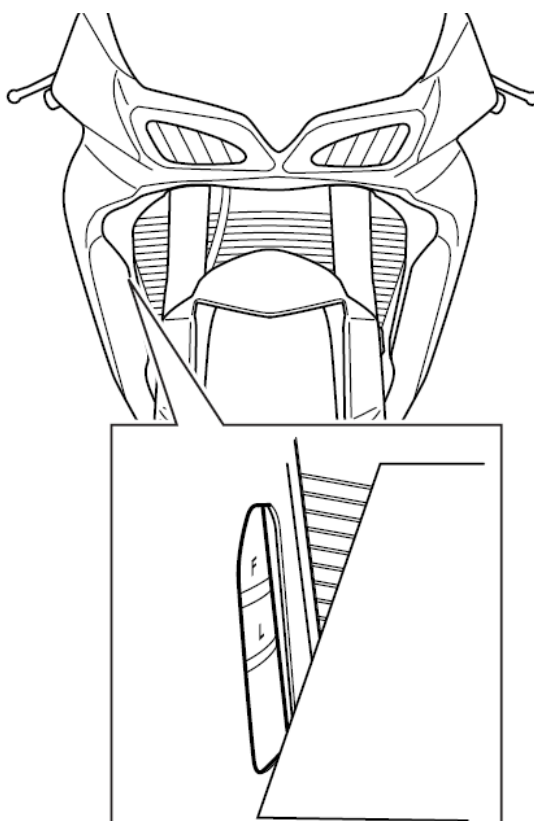

Poziom płynu chłodzącego w zbiorniku wyrównawczym powinien znajdować się zawsze pomiędzy oznaczeniami "F" (full) i "L" (low). Poziom płynu należy sprawdzać przed każdą jazdą przy prosto stojącym motocyklu. Jeżeli poziom płynu znajduje się poniżej oznaczenia "L" należy dolać świeżego, właściwie rozcieńczonego płynu, postępując zgodnie z poniższym opisem.

1. Ustaw motocykl na nóżce bocznej.

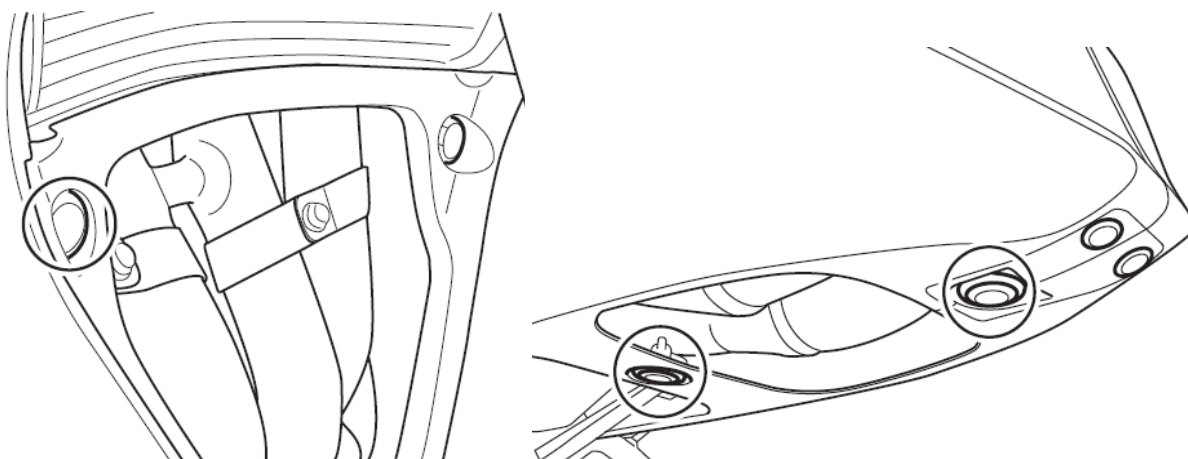

2. Rozepnij spinki

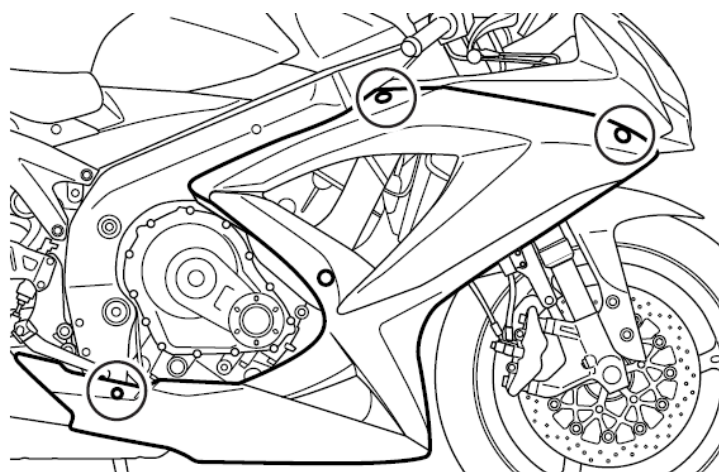

3. Odkręć śruby.

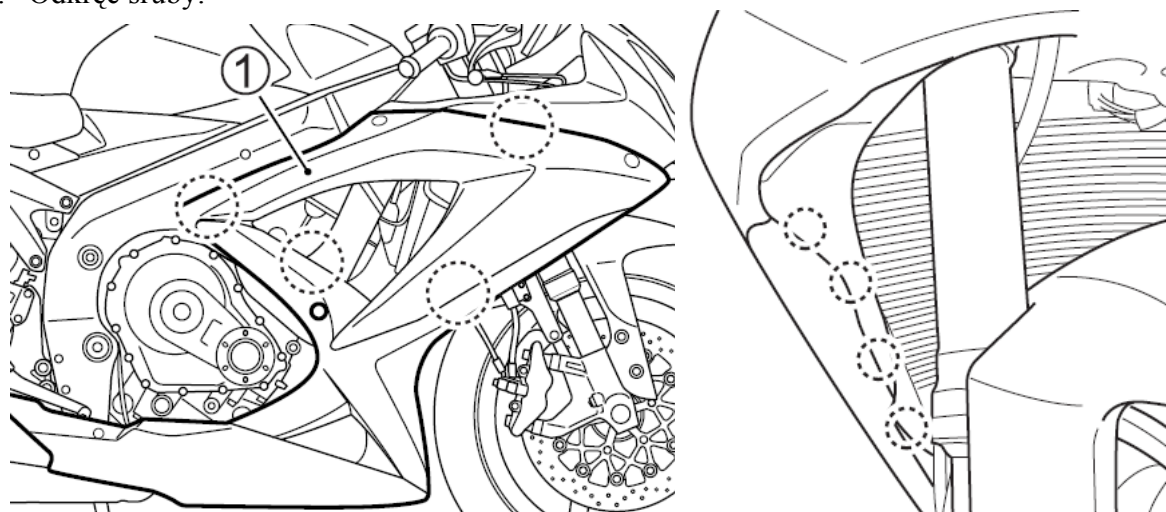

4. Rozepnij zaczepy. Zdemontuj prawą osłonę (1).

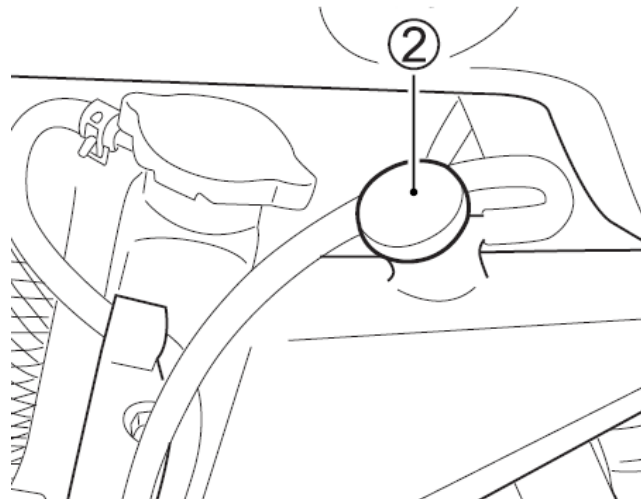

5. Zdejmij korek wlewu (2) i dolej tyle roztworu płynu chłodzącego, aby jego poziom osiągnął oznaczenie "F". Stosuj się do wskazówek zawartych w sekcji: „Zalecane rodzaje paliwa, oleju i płynu chłodzącego”.

#### OSTRZEŻENIE

Płyn chłodzący jest szkodliwy. W przypadku połknięcia nie wywołać wymiotów i natychmiast wezwać lekarza. Przy kontakcie ze skórą lub oczami przemyć natychmiast dużą ilością wody. Unikaj wdychania oparów płynu chłodzącego. Jeśli to nastąpi wyjdź natychmiast na świeże powietrze i oddychaj głęboko. Roztwór płynu chłodzącego jest szkodliwy dla zwierząt. Trzymać z dala od dzieci i zwierząt.

#### WAŻNE

*Dolewanie wyłącznie wody do płynu chłodzącego zmniejszy efektywność jego działania. Zawsze należy stosować roztwór zawierający 50% płynu chłodzącego i 50% wody destylowanej.*

#### **Wymiana płynu chłodzącego**

Płyn należy wymieniać co 2 lata.

#### WAŻNE

*Okolo 2700 ml płynu chłodzącego będzie potrzebne do napełnienia chłodnicy i zbiorniczka.*

#### **Łańcuch napędowy**

Motocykl ten wyposażony jest w specjalny łańcuch napędowy, nieposiadający spinki.

W przypadku zużycia polecamy wymienić łańcuch w warsztacie u autoryzowanego dealera Suzuki.

Dla zapewnienia całkowitego bezpieczeństwa, przed każdą jazdą należy sprawdzać stan i naciąg łańcucha napędowego.

Zawsze postępuj zgodnie z poniższą procedurą kontroli i obsługi łańcucha.

## OSTRZEŻENIE

Przed jazdą należy sprawdzić stan łańcucha. Jazda z łańcuchem, którego stan budzi zastrzeżenia lub jest nieprawidłowo naciągnięty może doprowadzić do wypadku. Kontroluj, reguluj i smaruj łańcuch prawidłowo i przed każdą jazdą zgodnie ze wskazówkami podanymi poniżej.

Podczas regularnych przeglądów trzeba sprawdzać łańcuch ze względu na:

1. Luźne sworznie
2. Uszkodzenia rolek
3. Wysuszenie lub pordzewienie ogniów
4. Zgniecenie lub zatarcie się ogniów
5. Nadmierne zużycie
6. Nieprawidłowy naciąg łańcucha

W przypadku wystąpienia jakichkolwiek nieprawidłowości w działaniu łańcucha napędowego należy niezwłocznie ( w przypadku, gdy wiesz jak to zrobić ) usunąć usterkę.

Jeżeli masz wątpliwości - należy skonsultować się z autoryzowanym serwisem Suzuki.

Jeżeli któraś z opisanych tu usterek występuje w łańcuchu Twojego motocykla, to zachodzi także prawdopodobieństwo, że uszkodzone są również koła zębate.

W tym wypadku należy sprawdzić koła zębate pod względem:

1. Nadmiernego zużycia zębów
2. Wyłamania lub uszkodzenia zębów
3. Poluzowania śrub zębatek

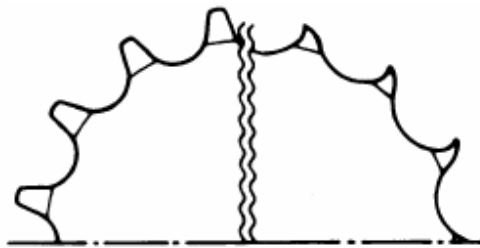

Stan dobry

Zużyta

### **WAŻNE:**

Przy zakładaniu nowego łańcucha należy sprawdzić także obydwa koła łańcuchowe pod względem zużycia i w razie konieczności wymienić.

## OSTRZEŻENIE

Nieprawidłowo wykonana wymiana łańcucha lub zastosowanie łańcucha ze spinką obniża bezpieczeństwo. Niedokładnie zanitowane ogniwo łączące lub źle założona spinka mogą rozłączyć się doprowadzić do wypadku lub poważnego uszkodzenia silnika. Nie stosuj łańcucha ze spinką. Wymiana łańcucha wymaga zastosowania narzędzi specjalnych oraz wysokiej jakości łańcucha bez spinki. Zwróć się do autoryzowanego serwisu Suzuki o wykonanie tej pracy.

### **Czyszczenie i smarowanie łańcucha napędowego**

Łańcuch posiada o-ringi, które permanentnie uszczelniają ogniwa ze smarem wewnątrz. Łańcuch należy czyścić i smarować cyklicznie w następujący sposób:

1) Zaleca się obmyć łańcuch naftą świetlną .

Jeżeli łańcuch szybko rdzewieje, to należy go czyścić w krótszych odstępach. Nafta świetlna jest produktem o lekko smarującym i dobrze czyszczącym działaniu.

#### **OSTRZEŻENIE**

Nafta może być niebezpieczna. Jest łatwopalna. Należy zachować ostrożność, tak, aby dzieci i zwierzęta domowe nie miały bezpośredniego kontaktu z naftą.

Naftę należy przechowywać z dala od wszelkiego rodzaju źródeł ognia. Naftę należy przechowywać w bezpiecznym miejscu, poza zasięgiem dzieci i zwierząt domowych. W razie połknięcia, nie należy wywoływać wymiotów. Należy natychmiast wezwać lekarza.

Zużyta nafta powinna być w odpowiedni sposób zutylizowana.

#### **UWAGA:**

**Do czyszczenia łańcucha nie należy stosować benzyny lub znajdujących się w handlu innych środków czyszczących. Tego rodzaju płyny czyszczące są chemicznie agresywne i mogą zniszczyć pierścienie uszczelniające (o-ringi) łańcucha.**

**Łańcuch należy czyścić naftą.**

2) Po starannym umyciu i wysuszeniu łańcucha nasmarować jego ogniwa ciężkim olejem silnikowym lub odpowiednim spray'em do łańcuchów motocyklowych.

#### **UWAGA:**

**Należy używać środków smarujących przeznaczonych do łańcuchów z o-ringami. Zastosowanie niewłaściwego środka smarującego może spowodować uszkodzenie o-ringów łańcucha napędowego.**

### **Regulacja luzu łańcucha napędowego**

Należy zmierzyć zwis łańcucha w środku, pomiędzy dwoma zębatkami. Łańcuch, w zależności od warunków jazdy może wymagać częstszej regulacji, niż przewidziano to w planie przeglądów.

#### **OSTRZEŻENIE:**

Nadmierny luz łańcucha mógłby spowodować jego spadnięcie, a w następstwie wypadek lub poważne uszkodzenie motocykla. Łańcuch napędowy należy sprawdzać przed każdą jazdą.

Aby sprawdzić i wyregulować luz łańcucha należy:

1. Motocykl ustaw na nóżce bocznej.
2. Poluzuj nakrętkę osi (1).



### OSTRZEŻENIE

Jeżeli motocykl był wcześniej używany należy uważać na rozgrzane elementy układu wydechowego, których dotknięcie grozi poparzeniem.

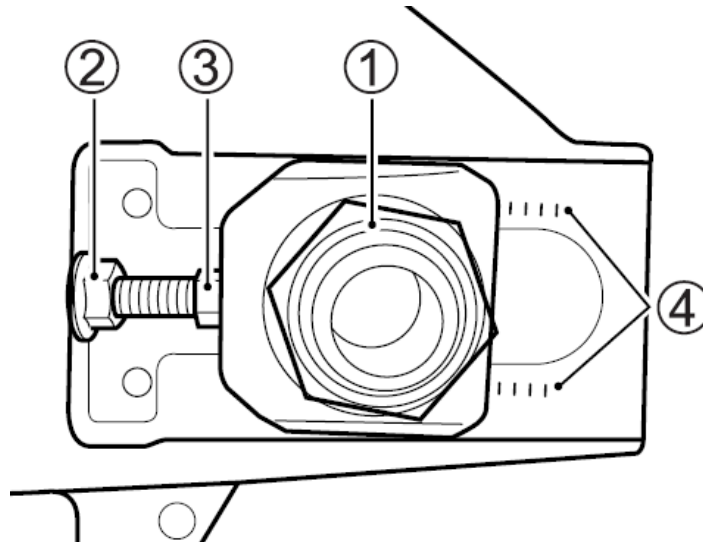

3. Poluzuj nakrętki kontruujące (2) – prawą i lewą.
4. Ustaw właściwy luz za pomocą śrub naciągowych (3). Podczas regulacji naciągu łańcucha zębata zdawcza przy silniku musi być w jednej osi z zębatką tylnego koła. Dla ułatwienia tego na wahaczu i naciągach łańcucha zrobione są oznaczenia (4), które powinny być użyte jako punkty odniesienia. Obydwe strony muszą zostać ustawione identycznie.

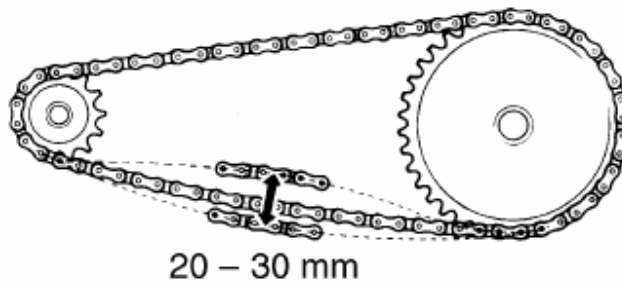

5. Po ustawieniu właściwego luzu dokręć nakrętki zabezpieczające (2).
6. Dokręć nakrętkę osi (1).
7. Po skończonej operacji należy sprawdzić ponownie luz łańcucha i w razie potrzeby wyregulować.

Moment dociągnięcia nakrętki tylnej osi:  
[ 100 N-m.; 10 Kg-m. ]

#### WAŻNE:

*Nie naciągaj łańcucha poza zakres regulacji (4). Wymień łańcuch przed osiągnięciem dopuszczalnego zużycia.*

## Hamulce

Motocykl ten jest wyposażony z przodu i z tyłu w hamulce tarczowe. Niezawodnie funkcjonujące hamulce są główną przesłanką bezpiecznej jazdy. Nie wolno zapominać o regularnych kontrolach hamulców przeprowadzanych wg. zaleceń tej książki.

### Układ hamulcowy

#### OSTRZEŻENIE

Zaniechanie kontroli lub obsługi układu hamulcowego zwiększa ryzyko wypadku. Sprawdź układ hamulcowy przed każdą jazdą zgodnie ze wskazówkami zawartymi w tabeli: „Kontrola przed jazdą”. Postępuj zgodnie z grafiką przeglądów.

Przed każdym wyjazdem należy sprawdzić następujące elementy układu hamulcowego:

- Skontrolować stan płynu hamulcowego w zbiorniczku.
- Sprawdzić hamulce z przodu i z tyłu pod względem nieszczelności i braku wycieków.
- Sprawdzić wąż hamulcowy pod względem nieszczelności i pęknięć.
- Dźwignia i pedał hamulca powinny zawsze mieć właściwy skok i być w sposób bezpieczny zamontowane.
- Sprawdzić zużycie klocków hamulcowych.

### Płyn hamulcowy

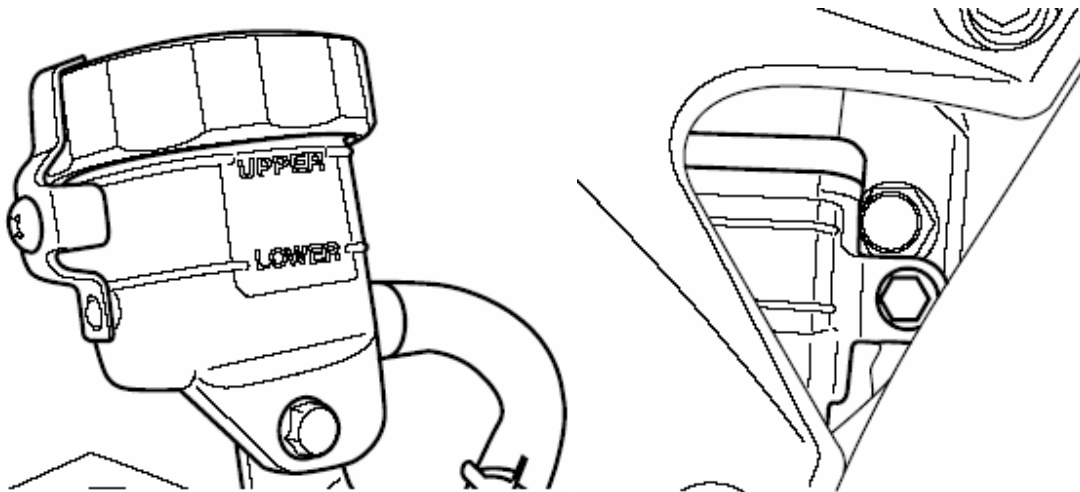

#### OSTRZEŻENIE

Płyn hamulcowy jest szkodliwy. Jeżeli zostanie połknięty nie wywoływać wymiotów. Należy wówczas jak najszybciej skomunikować się z lekarzem. W przypadku, gdy płyn hamulcowy dostanie się on na skórę lub do oczu, należy je wypłukać w dużej ilości wody. Zaleca się wówczas skorzystanie z opieki medycznej. Roztwór płynu hamulcowego będzie szkodliwy dla zwierząt. Płyn należy trzymać z dala od dzieci i zwierząt.

Należy sprawdzić poziom płynu hamulcowego w obu zbiorniczkach: przednim i tylnym. Jeżeli w którymś zbiorniczku poziom płynu hamulcowego jest poniżej zaznaczonej dolnej wartości,

należy dodać płynu hamulcowego DOT4, sprawdzić stan zużycia klocków hamulcowych i szczelność układu.

Wraz ze wzrostem zużycia klocków hamulcowych spada także poziom płynu hamulcowego, aby zrekompensować nową pozycję klocków. Napełnianie zbiorniczka płynem hamulcowym należy do regularnych prac diagnostycznych.

#### OSTRZEŻENIE

Jeżeli zbiorniczek płynu hamulcowego napełniony zostanie niewłaściwym płynem hamulcowym lub w niewłaściwej ilości to działanie hamulców będzie nieprawidłowe. Doprowadzić to może do wypadku.

Poziom płynu hamulcowego należy kontrolować przed każdą jazdą i uzupełniać w razie potrzeby wyłącznie płynem DOT 4 nalewanym ze szczelnego pojemnika. Nie używaj różnych typów płynu hamulcowego. Jeśli stwierdzisz częste ubytki płynu zleć autoryzowanemu serwisowi Suzuki kontrole układu hamulcowego.

#### UWAGA

**Rozlany płyn hamulcowy uszkodzić może elementy lakierowane i wykonane z tworzywa sztucznego. Należy unikać uzupełniania płynu hamulcowego w obrębie powierzchni lakierowanych lub części z tworzywa sztucznego. Rozlany płyn hamulcowy zetrzyj natychmiast.**

#### Klocki hamulcowe

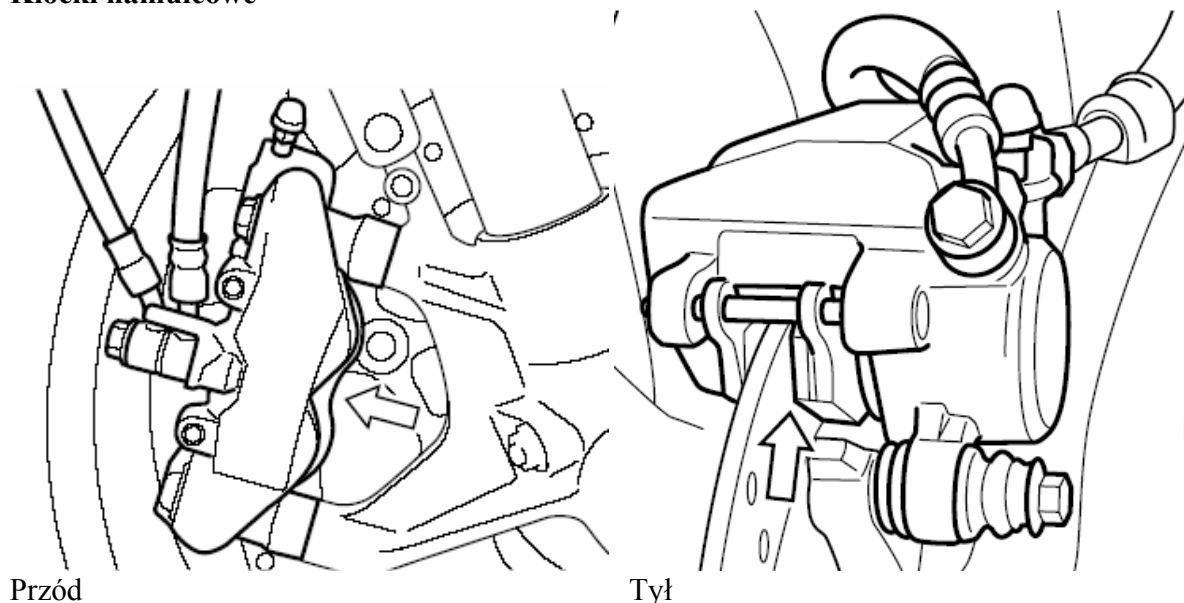

Przy kontroli klocków hamulcowych należy sprawdzić, czy zużycie nie osiągnęło granicznej linii zużycia (1). Jeśli przednie lub tylne klocki osiągną dopuszczalne zużycie, należy wymienić klocki jako zestaw w autoryzowanym serwisie Suzuki, bądź u wyszkolonego fachowo mechanika.

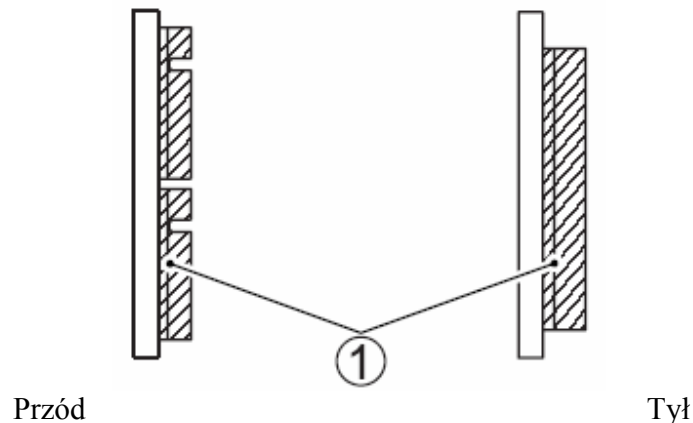

(1) Rowek oznaczający dopuszczalne zużycie

#### OSTRZEŻENIE

Jazda ze zużytymi klockami hamulcowymi pogarsza skuteczność hamowania oraz doprowadzić może do zniszczenia elementów układu hamulcowego. Zużyty układ hamulcowy zwiększa ryzyko wypadku. Kontroluj zużycie klocków hamulcowych przed każdą jazdą. Zlecaj wymianę klocków hamulcowych autoryzowanemu serwisowi.

#### OSTRZEŻENIE

Wymiana jedynie jednego (lub dwóch) klocka hamulcowego doprowadzi do nierównomiernego hamowania. Klocki należy wymieniać jako zestaw.

#### OSTRZEŻENIE

Po wymianie klocków hamulcowych jazdę można rozpocząć dopiero po kilkukrotnym naciśnięciu dźwigni i pedału hamulca. Dopiero prawidłowe ułożenie się klocków zapewni właściwy skok dźwigni i pedału hamulca, a co za tym idzie prawidłowe działanie układu hamulcowego.

#### WAŻNE:

*Przy wymontowanych klockach hamulcowych nie należy naciskać dźwigni / pedału hamulca, gdyż wysunięty tłok zacisku trudno będzie ponownie ustawić we właściwej pozycji. Ponadto grozi to wyciekami płynu hamulcowego.*

#### **Regulacja pedału hamulca**

Położenie pedału hamulca musi być zawsze właściwie ustawione. Niewłaściwe położenie pedału spowoduje przyspieszone zużycie klocków i tarczy hamulcowej. Ustawienie to można skorygować w następujący sposób:

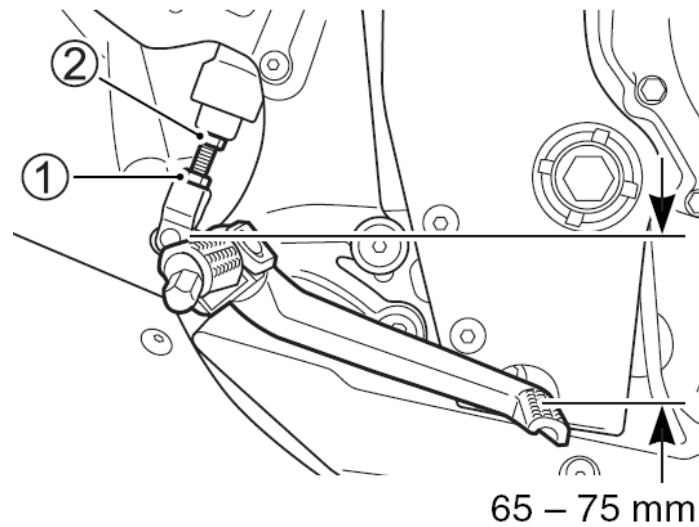

1. Poluzuj przeciwnakrętkę (1) i śrubą regulacyjną (2) ustaw właściwe położenie pedału hamulca. Pedał powinien znajdować się 65 – 75 mm poniżej górnej płaszczyzny podnóżka.
2. Dokręć ponownie przeciwnakrętkę (1), zabezpieczając położenie śruby (2).

#### **UWAGA**

**Nieprawidłowe ustawienie pedału hamulca koła tylnego może być przyczyną stałego ocierania się klocków hamulcowych o tarczę hamulca, co w rezultacie doprowadzi do zniszczenia tarczy oraz klocków hamulcowych.**

**Postępuj zgodnie z podaną procedurą regulacji położenia pedału hamulca.**

#### **Włącznik światła „stopu” hamulca tylnego.**

---

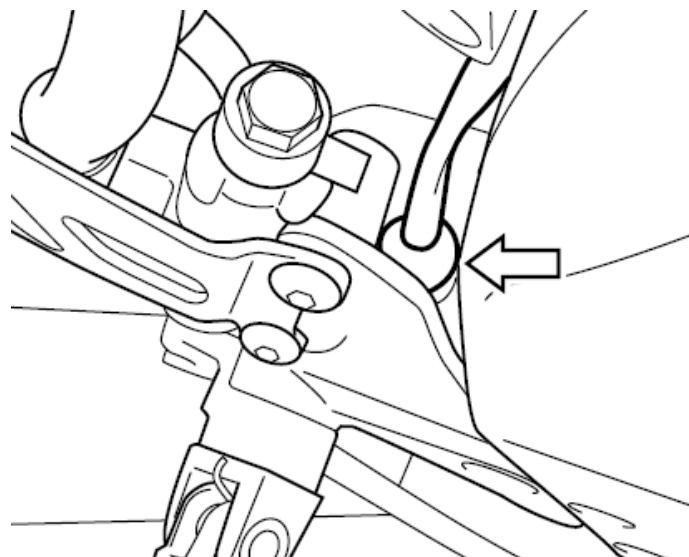

Aby ustawić włącznik światła stop należy go przestawić w dół lub do góry, tak, aby światło hamulca zapalało się w momencie, gdy przy naciśnięciu pedału hamulca odczuwa się silniejszy opór.

## Opony

---

### OSTRZEŻENIE

Nie przestrzeganie poniższych ostrzeżeń dotyczących opon może doprowadzić do wypadku. Opony w twoim motocyklu stanowią decydujący łącznik pomiędzy podłożem, a pojazdem. Postępuj zgodnie z poniższymi zaleceniami:

- Kontroluj stan i ciśnienie opon; ustaw prawidłowe ciśnienie przed każdą jazdą.
- Nie przeciążaj motocykla
- Wymieniaj opony, kiedy osiągną granice zużycia, zauważysz uszkodzenia takie jak przecięcia lub pęknięcia.
- Używaj rozmiaru i typu opon zgodnie ze specyfikacją zawartą w niniejszej instrukcji.
- Po założeniu nowej opony zleć zawsze wyważenie koła.
- Przeczytaj uważnie tę część instrukcji.

### OSTRZEŻENIE

Pamiętaj o fazie dotarcia opon. Zaniedbanie jej doprowadzić może do niewłaściwego zużycia opon i utraty panowania nad pojazdem.

Unikaj podczas pierwszych 160 km gwałtownych przyspieszeń, hamowań i głębokiego pochylania się w zakrętach.

### Ciśnienie w oponach i obciążenie

Właściwe ciśnienie i obciążenie opon jest istotnym czynnikiem wpływającym na prowadzenie motocykla. Przeciążenie opon doprowadzić może do ich uszkodzenia i utraty panowania nad pojazdem. Ciśnienie powietrza w oponach należy sprawdzać każdego dnia przed jazdą (wg podanej poniżej tabeli). Ciśnienie należy sprawdzać wyłącznie przed jazdą. Po jeździe nagrzane opony zafalszowywać będą odczyt.

Zbyt niskie ciśnienie opon wpływa negatywnie na właściwości jezdne, szczególnie na zakrętach, jak również na trwałość ogumienia.

Zbyt wysokie ciśnienie powietrza w oponie sprawia, iż tylko część bieżnika styka się z podłożem i zarazem zmniejsza się przyczepność pojazdów. Ponadto opona zużywa się nieprawidłowo.

### Ciśnienie powietrza przy zimnych oponach

<b>Opony</b> \ <b>Obciążenie</b>	<b>Solo</b>	<b>Z pasażerem</b>
Przód	2,50 kg/cm <sup>3</sup> 36 psi 250 kPa	2,50 kg/cm <sup>3</sup> 36 psi 250 kPa
Tył	2,50 kg/cm <sup>3</sup> 36 psi 250 kPa	2,90 kg/cm <sup>3</sup> 42 psi 290 kPa

**WAŻNE:**

Po stwierdzeniu ubytku ciśnienia należy skontrolować oponę pod kątem uszkodzeń np. wbitych gwoździ. Opony bezdętkowe czasami tracą ciśnienie bardzo powoli.

**Typ i stan opon**

Właściwy typ opon oraz ich dobry stan wpływają na właściwości jezdne motocykla. Zbyt zużyte opony są podatniejsze na uszkodzenia i stwarzać mogą zagrożenie utraty kontroli nad pojazdem, zmieniają również właściwości jezdne motocykla.

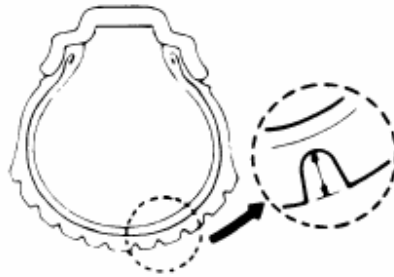

Przy wymianie ogumienia stosować należy właściwe rozmiary opon. Zastosowanie innych niż zalecane może pogorszyć właściwości jezdne pojazdu.

Stan ogumienia należy sprawdzać każdego dnia przed jazdą. W przypadku, gdy widoczne są zewnętrzne zmiany stanu opon tj. rysy, pęknięcia lub głębokość bieżnika jest mniejsza niż 1.6 mm dla przedniej opony i 2.0 mm dla opony tylnej, należy niezwłocznie wymienić odpowiednią oponę.

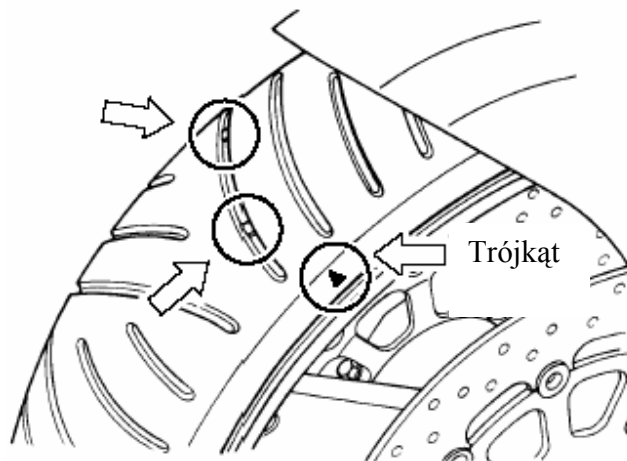

**WAŻNE:**

Trójkątne znaki wskazują na oponie miejsca nadłania wskaźników zużycia bieżnika opony. Zetknięcie się w/w wskaźników z podłożem oznacza osiągnięcie dopuszczalnego zużycia opony.

Przy wymianie opony należy stosować się do typu i rozmiaru podanego poniżej. Zastosowanie opony innego typu lub rozmiaru doprowadzić może do pogorszenia własności jezdnych motocykla i do utraty panowania nad pojazdem.

	<b>Przód</b>	<b>Tył</b>
<b>Rozmiar</b>	120/70 ZR17 M/C (58W)	180/55 ZR17 M/C (73)
<b>Typ</b>	Bridgestone BT016F M	Bridgestone BT016R N

Po każdej naprawie czy też wymianie opony należy wyważyć koło. Właściwe wyważenie koła ma bardzo duże znaczenie. Przy źle wyważonym kole kontakt opony z powierzchnią drogi nie jest stabilny. Następuje również szybsze zużycie opony.

#### OSTRZEŻENIE

Użycie źle naprawionej, zainstalowanej lub wyważonej opony może przyczynić się do utraty kontroli nad motocyklem i nadmiernego zużycia opony.

- W wypadku naprawy, wymiany opony czy też wyważania koła Suzuki zaleca, aby prace te zostały wykonane przez autoryzowany serwis Suzuki, którego pracownicy dysponują specjalistycznym sprzętem i doświadczeniem
- Opony muszą być zawsze montowane zgodnie z kierunkiem wskazanym przez strzałkę na powłoce opony

#### OSTRZEŻENIE

Nieprzestrzeżenie poniższych instrukcji dotyczących opon bezdętkowych doprowadzić może do wypadku. Opony bezdętkowe wymagają innego rodzaju technologii napraw niż opony z dętkami.

- Stopka opony i felga muszą przylegać do siebie z zachowaniem szczelności. Uszkodzenie stopki opony lub wewnętrznej powierzchni felgi powoduje nieszczelność. Przy ściąganiu lub nakładaniu opony należy więc zachować szczególną ostrożność. W celu uniknięcia uszkodzeń należy używać specjalnych dźwigni do montażu opon i ochraniaczy na felgi lub specjalnych maszyn do montażu opon.
- Uszkodzenia opon bezdętkowych są w ten sposób naprawiane, że oponę ściąga się i wewnątrz nakłada się łąkę.
- Po założeniu naprawionej opony należy, przez, co najmniej, następne 24 godziny jeździć nie szybciej niż 80 km/h. Unika się w ten sposób nadmiernego nagrzania się opony, co mogłoby doprowadzić do ponownego naruszenia naprawianego miejsca i w następstwie do spadku ciśnienia w oponie
- Motocykl z naprawianą oponą nie powinien przekraczać prędkości 130 km/h, gdyż może spowodować to efekt opisany powyżej
- Oponę należy wymienić, jeśli jest uszkodzona powierzchnia nośna lub uszkodzenie profilu opony jest większe niż 6 mm. Tego typu usterki nie dają się naprawić w sposób wystarczający lub nie zapewniają należytego bezpieczeństwa.



### Włącznik zapłonu przy nóżce bocznej

---

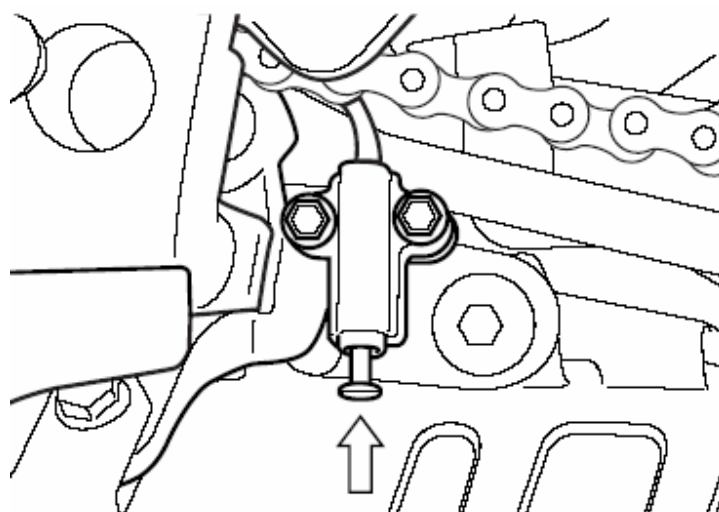

Prawidłowe funkcjonowanie tego wyłącznika należy sprawdzić w sposób następujący:

1. Usiąść w normalnej pozycji do jazdy na motocyklu ze złożonym podnóżkiem.
2. Włączyć pierwszy bieg, przytrzymać dźwignię sprzęgła w pozycji wysprzęglonej i uruchomić silnik.
3. W stanie wysprzęglonym wystawić nóżkę boczną, jak do podparcia.

Jeżeli silnik przy rozłożonej nóżce gaśnie to znaczy, że włącznik blokady nóżki bocznej funkcjonuje w sposób prawidłowy.

Dalsza praca silnika świadczy o nieprawidłowym działaniu opisywanego włącznika. W takiej sytuacji należy zwrócić się do serwisu Suzuki, bądź wyszkolonego mechanika w celu usunięcia usterki.

#### OSTRZEŻENIE

Przed jazdą należy upewnić się o prawidłowym działaniu włącznika blokady zapłonu nóżki bocznej. Przy jego uszkodzeniu i pozostawieniu rozłożonej nóżki bocznej może dojść przy skręcie w lewo do utraty kontroli nad pojazdem.

Przed jazdą należy sprawdzić działanie włącznika blokady zapłonu nóżki bocznej. Zanim zaczniesz jazdę należy również sprawdzić, czy nóżka boczna została całkowicie złożona.

## Demontaż kół. Demontaż przedniego koła

---

1. Ustaw motocykl na nóżce bocznej.

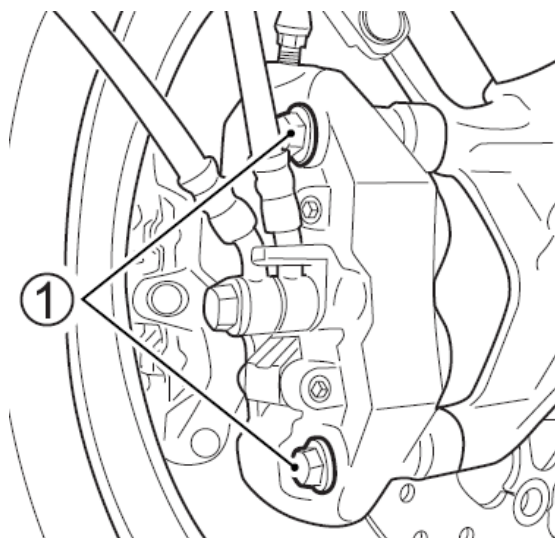

2. Odkręć dwie śruby (1) mocujące zaciski z prawej i z lewej strony.

**WAŻNE:**

*Nie należy uruchamiać hamulców, jeżeli zaciski są zdemontowane. Ponowne ściśnięcie klocków jest wówczas trudne, jak również może dojść do wycieku płynu hamulcowego.*

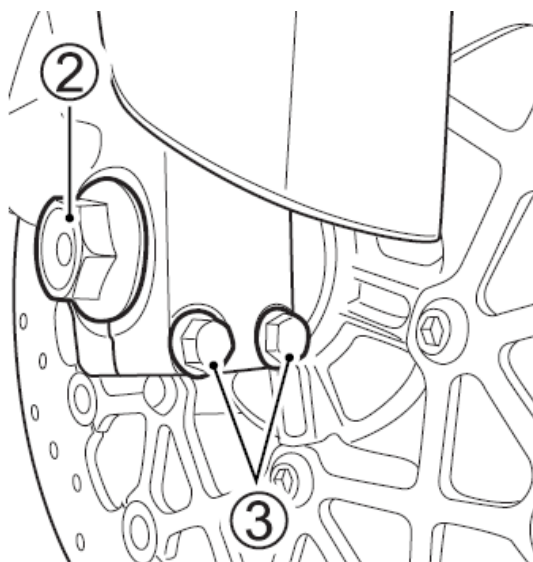

3. Odkręć śrubę 2.
4. Poluzuj śruby zaciskowe (3) osi na prawej goleni zawieszenia.
5. Poluzuj śruby zaciskowe (4) na lewej goleni zawieszenia.

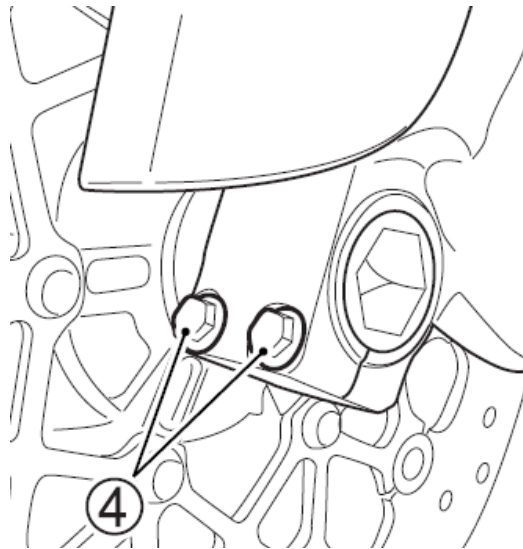

6. Umieść pod wahaczem akcesoryjną podstawkę serwisową, tak, by zapewnić stabilne ustawienie motocykla.

7. Ostrożnie umieść podnośnik pod rurami wydechowymi i unieś na tyle motocykl, by przednie koło nie stykało się z podłożem.

#### **UWAGA**

**Niewłaściwe użycie dźwigu może spowodować uszkodzenie osłony motocykla bądź filtra oleju.**

**W czasie podnoszenia motocykla nie wolno podkładać żadnych podpórek i stojaków pod filtr oleju.**

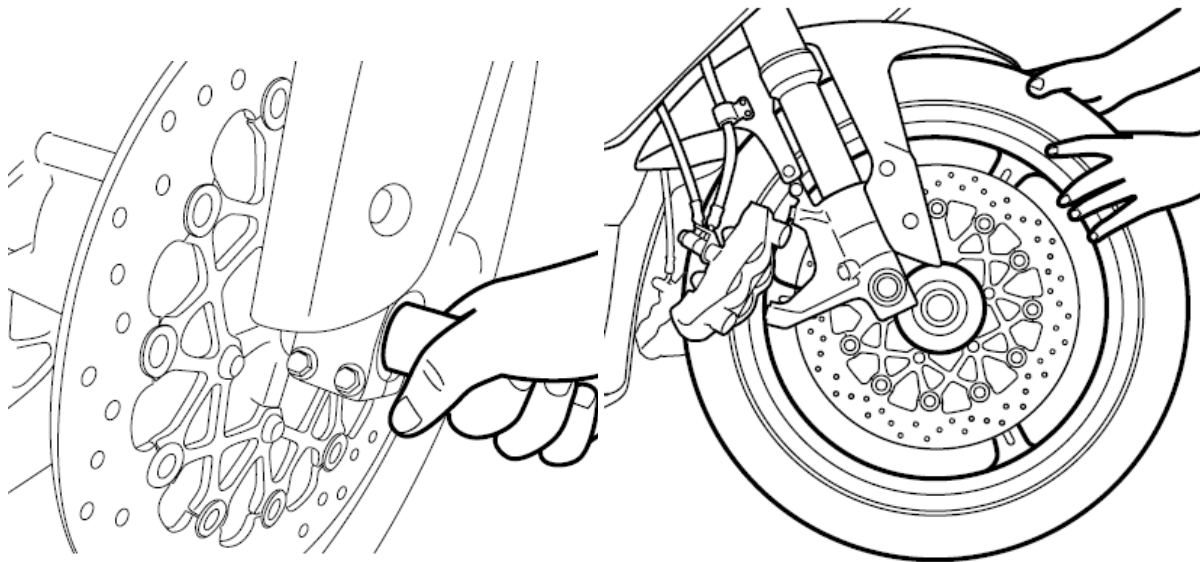

8. Wykręć oś.

9. Wyciągnij do przodu koło przednie.

10. Zamontuj nowe koło i włóż oś.

11. Usuń podnośnik lub podstawkę.

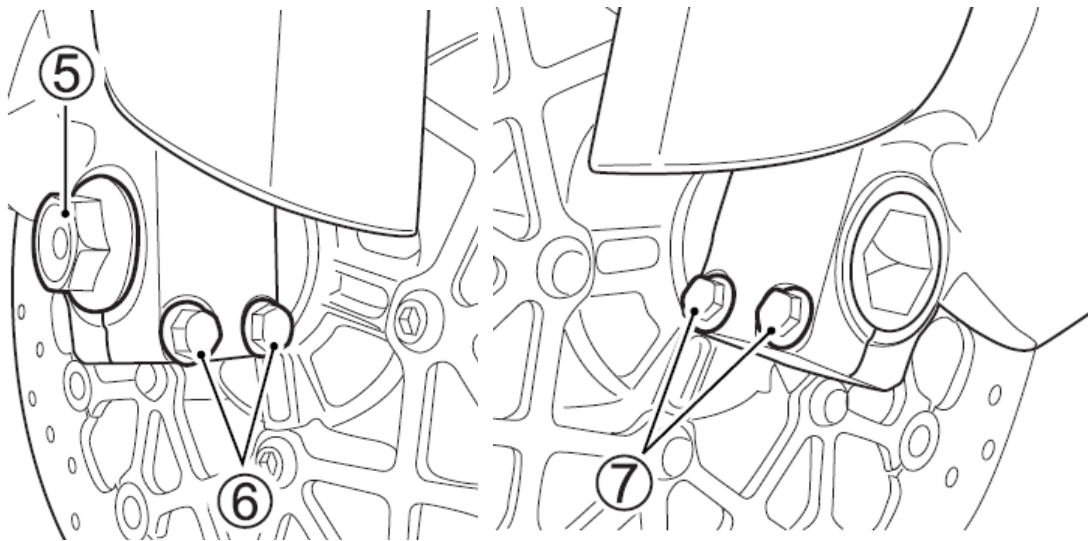

12. Uchwyć oś i dokręć śrubę (5) z przewidzianym momentem.
13. Dokręć z przewidzianym momentem śruby zaciskowe (6) osi.
14. Naciśnij kilkakrotnie przednie zawieszenie.
15. Dokręć z przewidzianym momentem śruby zaciskowe (7) osi.
16. Zamontuj ponownie zaciski hamulcowe.

**OSTRZEŻENIE**

Zaniedbanie prawidłowego ustawienia klocków hamulcowych po montażu koła może spowodować nieprawidłowe działanie hamulców i doprowadzić do wypadku. Przed jazdą należy kilkakrotnie nacisnąć dźwignię hamulca, co spowoduje prawidłowe ułożenie się klocków hamulcowych i zapewni odpowiedni luz dźwigni. Sprawdź też, czy koło obraca się swobodnie.

17. Po ponownym zamontowaniu koła, aby klocki przyjęły prawidłową pozycję i dźwignia uzyskała prawidłowy skok, nacisnąć kilkakrotnie hamulec

**OSTRZEŻENIE**

Zamontowanie koła w przeciwnym kierunku obracania może pogorszyć własności jezdne pojazdu i w rezultacie doprowadzić do wypadku. Opona zastosowana w tym motocyklu posiada określony kierunek obracania się. Przy montażu koła sprawdź kierunek obracania się opony oznaczony strzałką na jej boku.

**OSTRZEŻENIE**

Niewłaściwe dokręcenie nakrętek i śrub może doprowadzić do wypadku. Nakrętki i śruby powinny być dokręcone według odpowiedniej specyfikacji. W przypadku jakichkolwiek wątpliwości należy skontaktować się z autoryzowanym serwisem Suzuki.

Moment dokręcenia przedniej osi: [100 N-m.; 10.0 kG-m.]  
Moment dokręcenia śrub zaciskowych osi: [23 N-m.; 2.3 kG-m.]

Moment dokręcenia śrub mocujących zaciski (oś przednia): [39 N-m.; 3.9 kG-m.]

### Demontaż koła tylnego

1. Motocykl ustaw na nóżce bocznej.

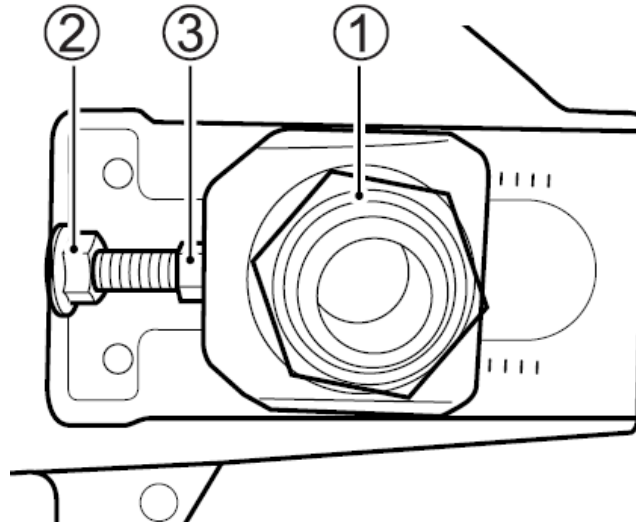

#### OSTRZEŻENIE

Nie dotykać gorącego układu wydechowego. Kontakt z nim grozi nawet jakiś czas po wyłączeniu silnika oparzeniem.. Aby uniknąć oparzenia zaczekaj aż układ wydechowy ostygnie.

2. Odkręć nakrętkę (1) osi tylnego koła.
3. Przy pomocy akcesoryjnej podstawki unieś i zabezpiecz tylne koło.
4. Poluzuj nakrętki zabezpieczające (2) i poluzuj obydwie naciągi łańcucha (3).

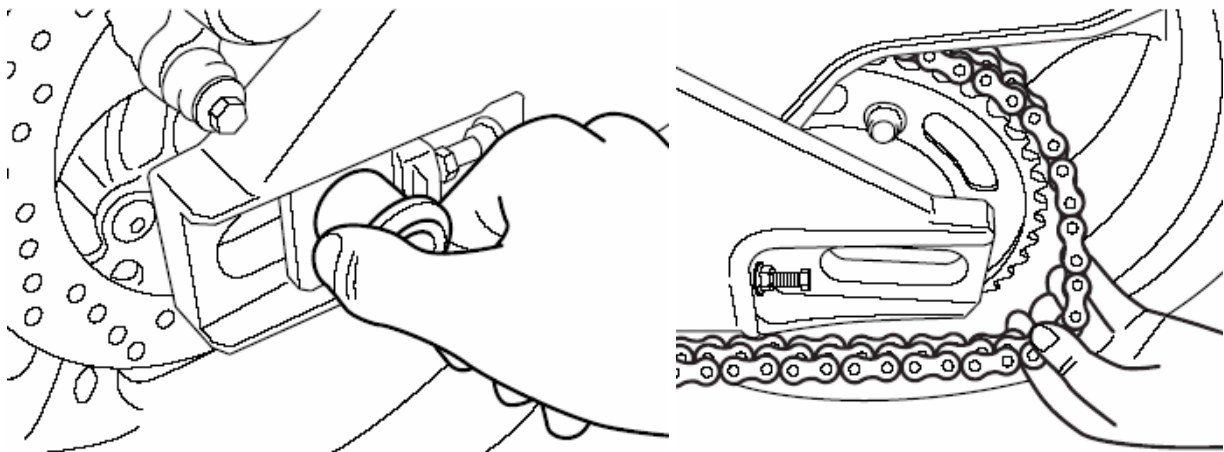

5. Wyjmij oś koła.
6. Przesuń koło do przodu i zdejmij łańcuch z zębátky.

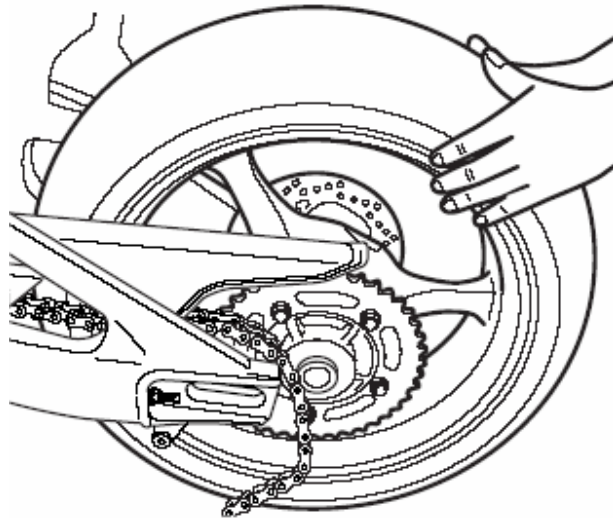

7. Wyjmij koło do tyłu

**WAŻNE:**

*Nie należy uruchamiać hamulców, jeżeli tylne koło jest zdemontowane.  
Ponowne ściśnięcie klocków w zacisku jest wówczas trudne.*

8. Montaż przeprowadź w odwrotnej kolejności.

9. Naciągnij prawidłowo łańcuch napędowy.

10. Po montażu koła naciśnij kilkakrotnie hamulec i skontroluj jego działanie.

**OSTRZEŻENIE**

Zaniedbanie regulacji naciągu łańcucha i prawidłowego dokręcenia śrub i nakrętek może doprowadzić do wypadku.

- Po zamontowaniu koła należy wyregulować naciąg łańcucha napędowego zgodnie z zaleceniami zawartymi w rozdziale „Regulacja naciągu łańcucha napędowego”.
- Dokręć śruby i nakrętki z przewidzianym momentem. Jeśli nie jesteś w stanie samodzielnie wykonać tej pracy, zwróć się do autoryzowanego serwisu Suzuki po pomoc.

Moment dokręcenia nakrętki tylnej osi:

[ 100 N-m.; 10.0 kG-m.]

**OSTRZEŻENIE**

Zaniedbanie prawidłowego ustawienia klocków hamulcowych po zamontowaniu koła może doprowadzić do wypadku. Jazdę motocyklem można rozpocząć po kilkakrotnym naciśnięciu pedału hamulca, co zapewni prawidłowe ułożenie się klocków i odpowiedni luz pedału. Należy też sprawdzić czy koło obraca się swobodnie.

## Oświetlenie

### Wymiana żarówek.

Moc każdej żarówki jest opisana na jej cokole i w tabeli poniżej. Przy wymianie przepalanej żarówki stosuj identyczną jak podana w tabeli. Zastosowanie żarówki o mocy innej niż zalecana doprowadzić może do przeciążenia instalacji elektrycznej lub do przedwczesnego uszkodzenia żarówki.

### UWAGA:

**Zastosowanie żarówek o niewłaściwej mocy może spowodować uszkodzenie instalacji elektrycznej bądź skrócić żywotność żarówki.**

**Należy zawsze stosować wyłącznie zalecane żarówki.**

Światła przednie	12V 55 W (H11) Światło mijania 12V 60 W (HR3) Światło drogowe
Światło pozycyjne	12V 5 W
Oświetlenie tablicy rejestracyjnej	12V 5 W
Światła kierunkowskazów	12V 21W

### Reflektor

Przy wymianie żarówki reflektora i żarówki światel postojowych należy postępować w następujący sposób.

### Żarówka światel mijania

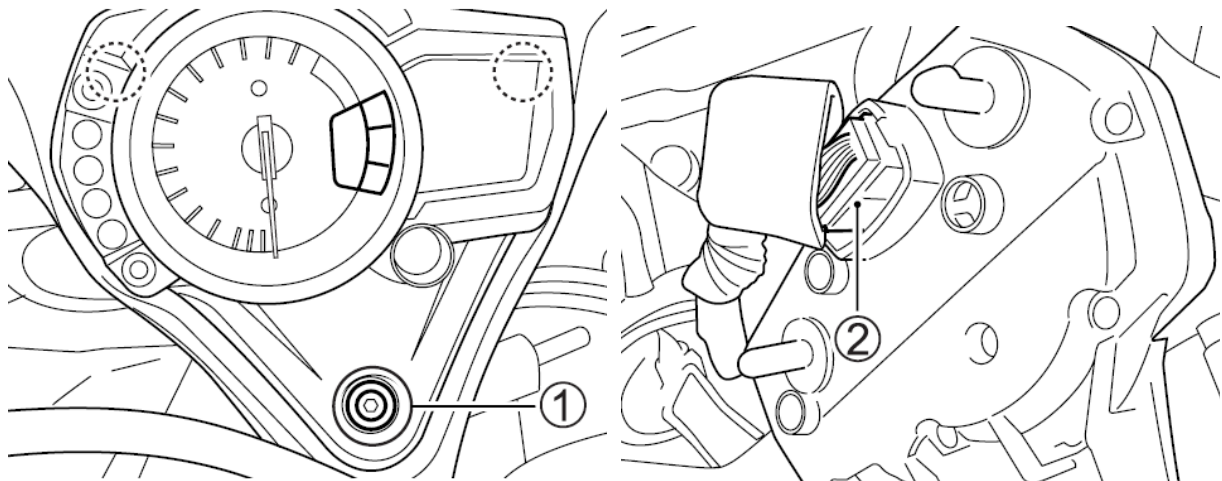

1. Odkręć śrubę (1) i wyczep haczyki.
2. Rozłącz kostkę (2) i zdemontuj zestaw zegarów.



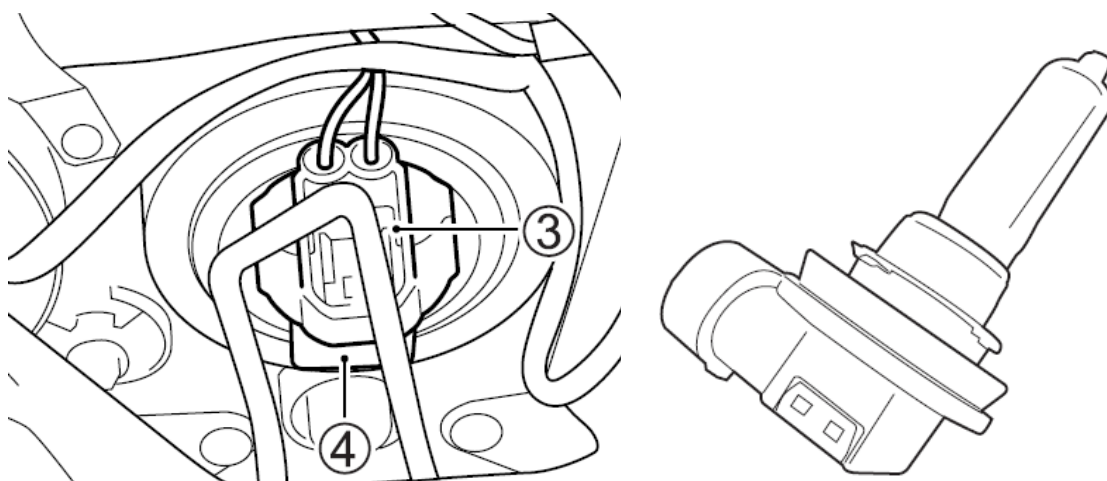

3. Rozłącz kostkę (3). Żarówkę (4) przekręć przeciwnie do ruchu wskazówek zegara i wyciągnij.

#### OSTRZEŻENIE

Kontakt tłustych rąk z bańką żarówki może uszkodzić żarówkę i skrócić jej okres działania. Dotykaj żarówkę za pośrednictwem czystej szmatki.

#### Żarówka świateł drogowych

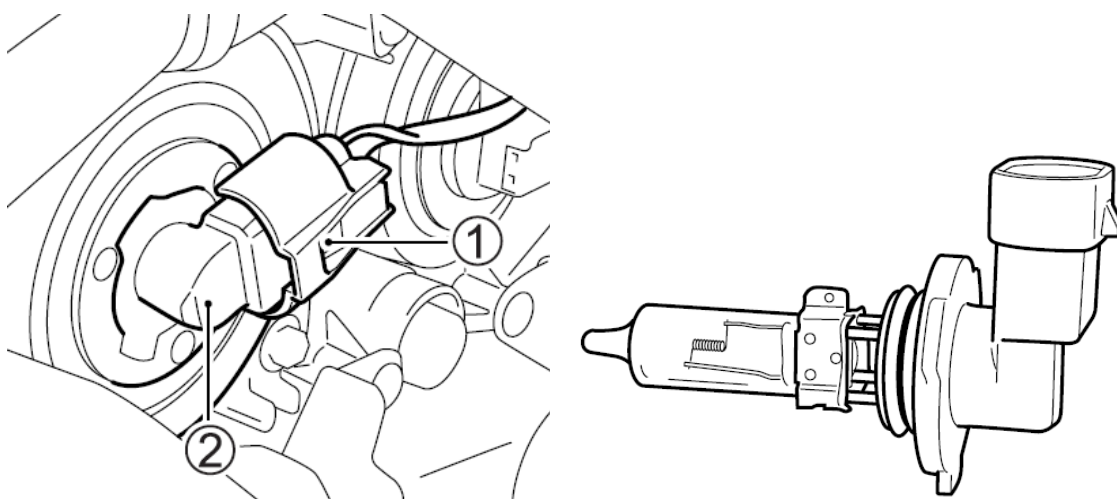

Rozłącz kostkę (1). Przekręć żarówkę (2) w kierunku przeciwnym i wyjmij ją.

#### OSTRZEŻENIE

Kontakt tłustych rąk z bańką żarówki może uszkodzić żarówkę i skrócić jej okres działania. Dotykaj żarówkę za pośrednictwem czystej szmatki.



## Światło pozycyjne

---

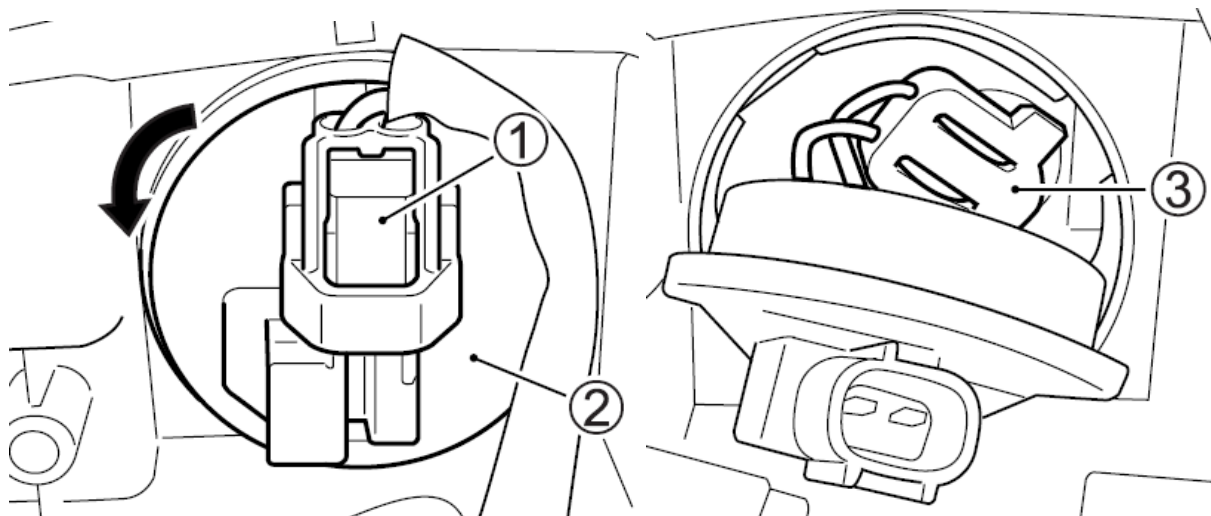

1. Rozłącz kostkę (1).
2. Przekręć oprawę (2) w kierunku przeciwnym do ruchu wskazówek zegara i zdejmij ją.
3. Wyciągnij oprawkę żarówki (3).

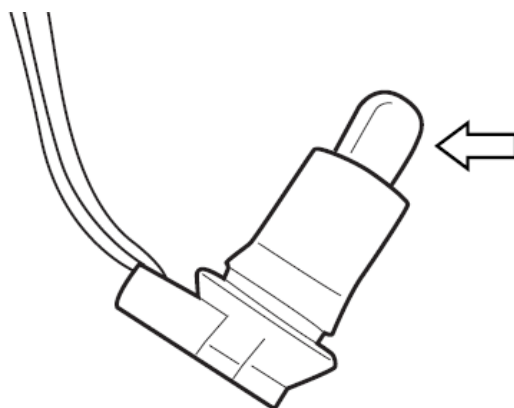

4. Wyjmij żarówkę z oprawki.

### **Ustawienie promienia reflektora**

W razie konieczności, promień reflektora może zostać przestawiony zarówno w pionie, jak i w poziomie.

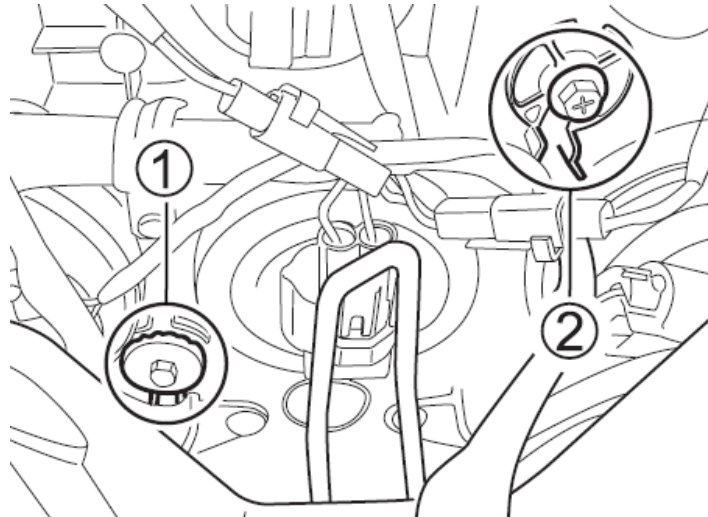

#### **Ustawienie poziome**

Śrubę regulacyjną (1) wkręcać lub wykręcać w zależności od potrzeb.

#### **Ustawienie pionowe**

Następuje za pośrednictwem śruby regulacyjnej (2). Wkręcać lub wykręcać w zależności od potrzeb.

### **Oświetlenie tablicy rejestracyjnej**

Aby wymienić żarówkę oświetlenia tablicy postępuj następująco:

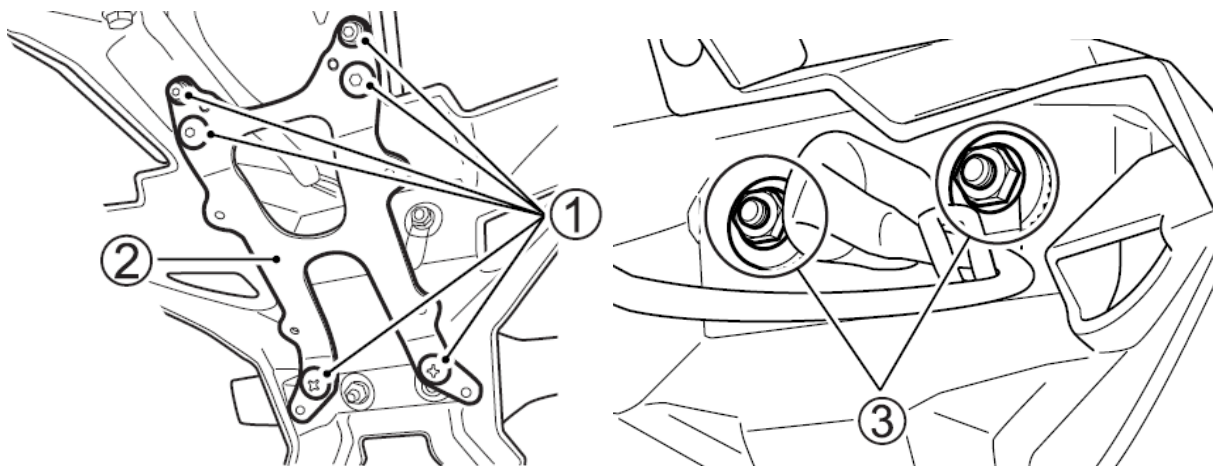

1. Odkręć śruby i nakrętki (1). Zdemontuj uchwyt (2).
2. Odkręć nakrętki (3).

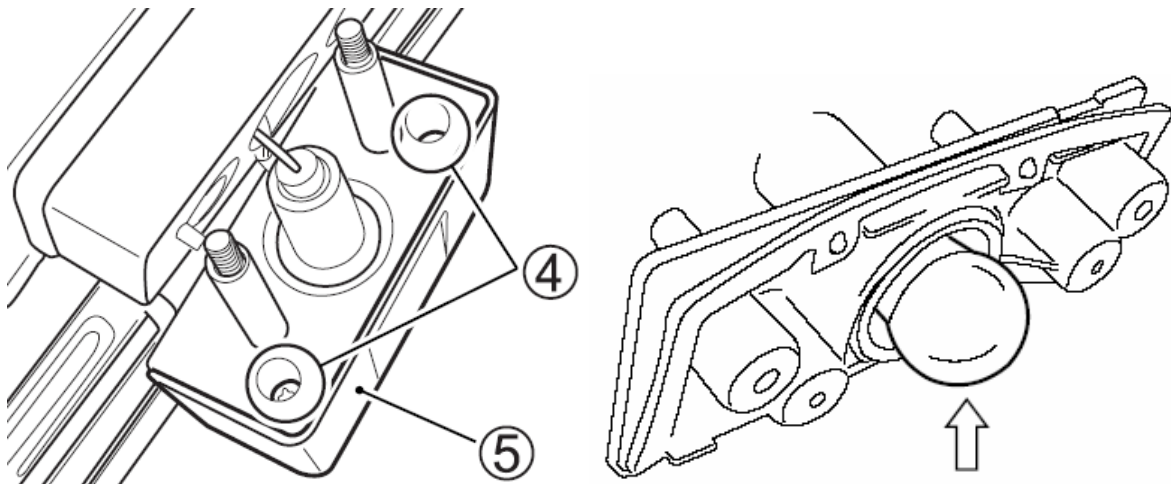

3. Odkręć śruby (4) i zdemontuj osłonę razem z kloszem lampki (5).
4. Naciśnij żarówkę, przekręć w lewo i wyciągnij.
5. Aby zamontować nową żarówkę wciśnij ją i naciśniętą przekręć w prawo.

**UWAGA:**

**Zbyt mocne dokręcenie śruby klosza doprowadzić może do jego pęknięcia. Dokręć śrubę do chwili wyczuwalnego oporu.**

**Kierunkowskazy**

---

Aby wymienić żarówkę w przednim kierunkowskazie należy:

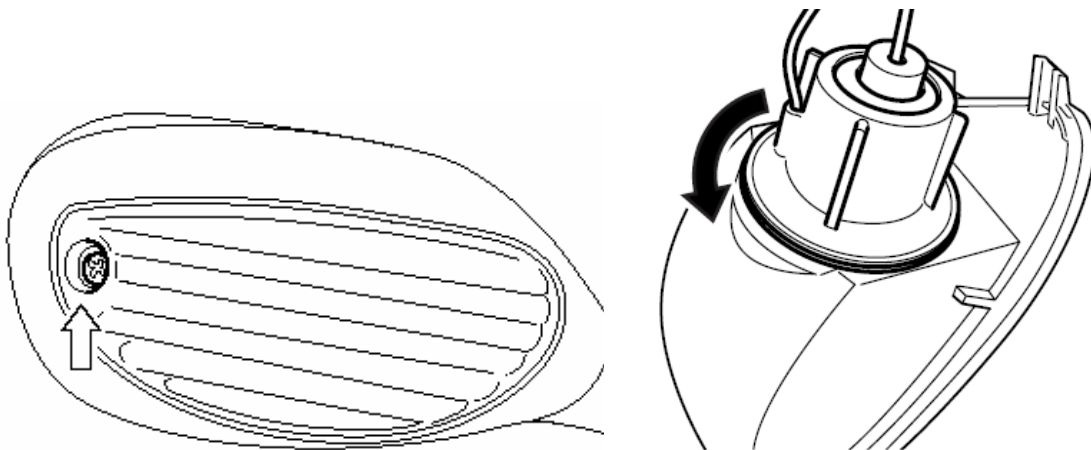

1. Odkręć śrubę mocującą i wyjmij zespół lampy z lusterka wstecznego.
2. Oprawkę żarówki przekręć w lewo i wyciągnij.



3. Żarówkę naciśnij, przekręć w lewo i wyciągnij.

### **Kierunkowskazy tylne**

---

Aby wymienić żarówkę kierunkowskazu tylnego postępuj następująco:

1. Wykręć śrubę i zdejmij klosz kierunkowskazu.

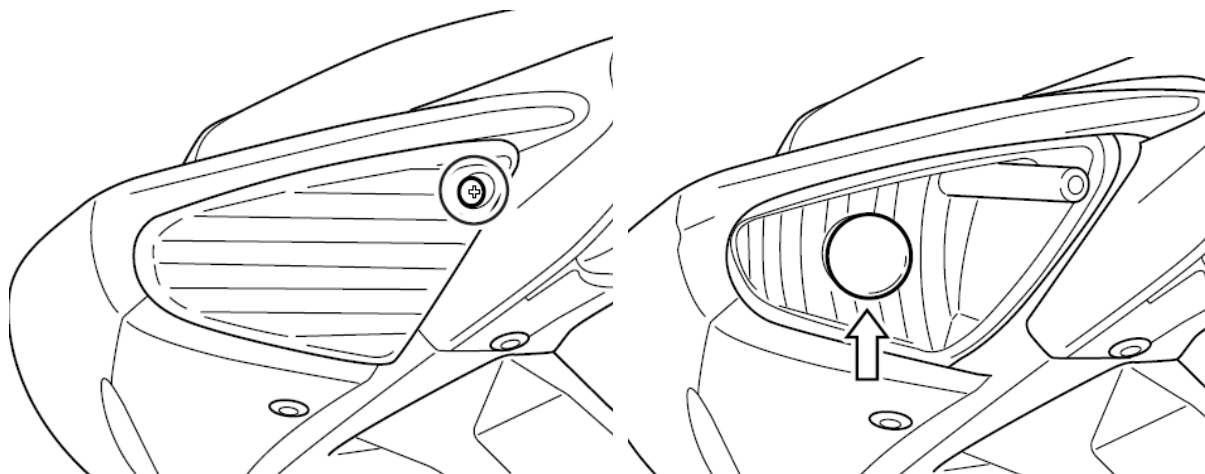

2. Naciśnij żarówkę, przekręć w lewo i wyciągnij.
3. Aby zamontować nową żarówkę wciśnij ją i naciśniętą przekręć w prawo.

### **UWAGA:**

**Zbyt mocne dokręcenie śruby klosza doprowadzić może do jego pęknięcia. Dokręć śrubę do chwili wyczuwalnego oporu.**

## Bezpieczniki

---

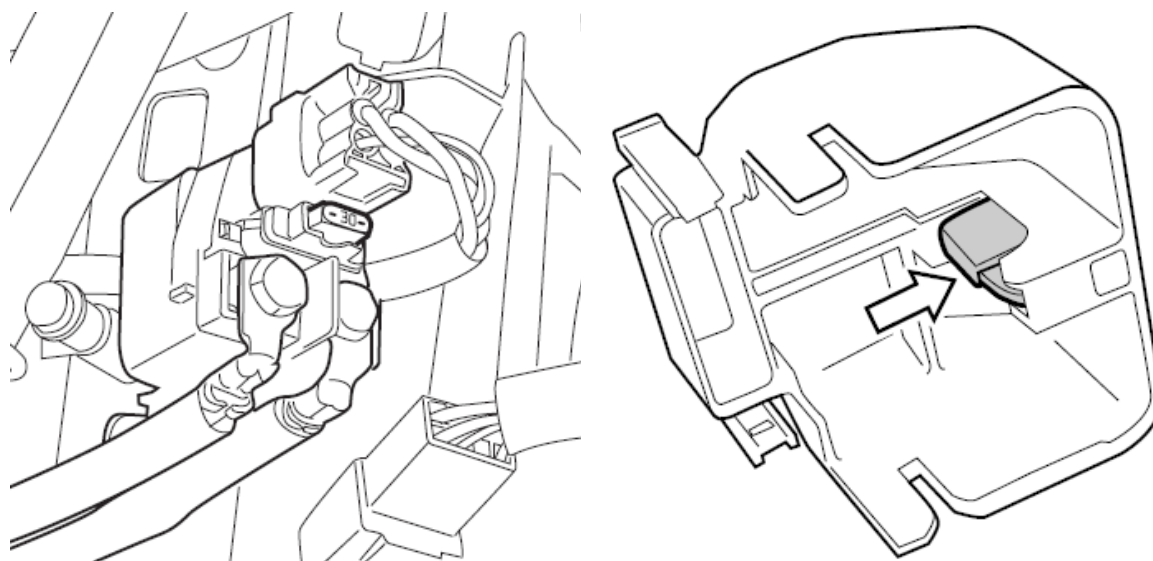

Główny bezpiecznik znajduje się pod tylną osłoną ramy. Dostęp do bezpiecznika opisany jest przy okazji demontażu filtra powietrza. Pod pokrywą bezpiecznika głównego znajduje się jeden zapasowy bezpiecznik 30A.

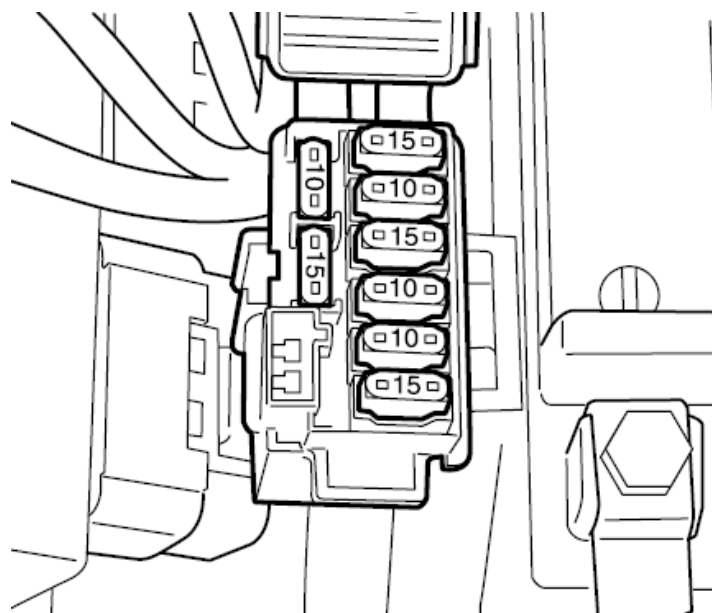

Pozostałe bezpieczniki znajdują się również pod siedziskiem w skrzynce bezpiecznikowej. Znajdziesz tam również zapasowe bezpieczniki 10A i 15A. Bezpiecznik jest tak skonstruowany, że przepala się, jeżeli w obwodzie elektrycznym jeden z odcinków jest przeciążony. Jeżeli któryś z systemów elektrycznych przestanie działać, to należy sprawdzić bezpiecznik.

**UWAGA:**

Zastosowanie bezpiecznika o niewłaściwym amperarzu, aluminiowej folii w jego zastępstwie lub drutu zamiast bezpiecznika może poważnie uszkodzić instalację elektryczną motocykla. Przepalony bezpiecznik zastępuj identycznym. Jeżeli nowo założony bezpiecznik przepala się po krótkim czasie to możliwe jest, iż nastąpiło poważniejsze uszkodzenie w obwodzie elektrycznym. W tym wypadku należy zwrócić się do autoryzowanego serwisu Suzuki.

**Lista bezpieczników**

Bezpiecznik	Zakres działania
30A MAIN	Wszystkie obwody elektryczne
15A HEAD-HI	Światło drogowe i prędkościomierz
10A HEAD-LO	Światło mijania
15A IGNITION	Sonda lambda, ECU, zawór PAIR, przekaźnik pompy paliwa, przekaźnik rozrusznika, przekaźnik wentylatora, cewki zapłonowe, przekaźnik nóżki bocznej i immobilizer
10A SIGNAL	Światła kierunkowskazów, pozycyjne, tylne, „stop”, oświetlenie tablicy rejestracyjnej, prędkościomierz i sygnał dźwiękowy
10A FUEL	ECU, prędkościomierz, pompa paliwa, wtryskiwacze
15A FAN	Silnik wentylatora

## ***Usterki i ich usuwanie***

---

<i>Kontrola układu zasilania</i>	<i>104</i>
<i>Kontrola układu zapłonowego</i>	<i>104</i>
<i>Gaśnięcie silnika</i>	<i>105</i>

## **Usterki i ich usuwanie**

Wskazówki zamieszczone poniżej mogą okazać się pomocne przy usuwaniu przyczyny prostych usterek.

### **UWAGA**

**Samodzielne diagnozowanie i usuwanie usterek niezgodne z procedurami opisanymi w powyższej sekcji może doprowadzić do uszkodzenia motocykla zamiast do usunięcia usterki. Takie uszkodzenie nie będzie objęta gwarancją.**

**W przypadku jakichkolwiek wątpliwości, co do metody postępowania czy też diagnozowania usterki, należy niezwłocznie skontaktować się z autoryzowanym serwisem lub dealerem Suzuki.**

W przypadku, gdy nie będzie można uruchomić silnika, należy zastosować następującą procedurę w celu określenia przyczyny:

### **Kontrola układu zasilania**

Jeżeli wskaźnik układu wtryskowego wskazuje oznaczenie "FI", co wiąże się z problemami w układzie wtrysku paliwa, należy niezwłocznie udać się do autoryzowanego warsztatu Suzuki. Sprawdź w rozdziale „Zestaw zegarów” znaczenie komunikatu dotyczącego układu wtryskowego. Jeżeli wskaźnik nie pokazuje symbolu "FI" należy sprawdzić, czy w zbiorniku paliwa znajduje się odpowiednia ilość paliwa. Jeżeli wskaźnik nie pokazuje symbolu "FI", a w zbiorniku jest odpowiednia ilość paliwa należy sprawdzić układ zapłonowy.

### **Kontrola układu zapłonowego**

1. Wykręć świece zapłonowe i połącz je ponownie z cewkami zapłonowymi.

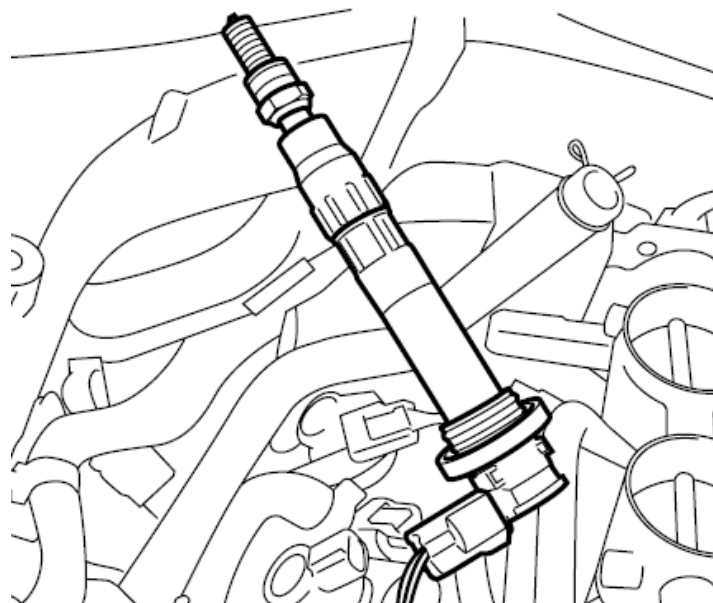

2. Świecę zapłonową trzymaj mocno przyciśniętą do silnika i jednocześnie przekręć stacyjkę do pozycji „ON”, wyłącznik silnika przestaw do pozycji “”, wrzuć bieg jałowy i naciśnij



sprzęgło. Jeżeli układ zapłonowy właściwie funkcjonuje, to podczas rozruchu między elektrodami przeskoczy niebieska iskra.

3. Jeżeli iskra nie pojawia się należy wyczyścić świece lub wymienić je na nowe. Powtórz test z wyczyszczonymi lub nowymi świecami.
4. Jeżeli iskra nie pojawi się należy skontaktować się z autoryzowanym warsztatem Suzuki.

#### OSTRZEŻENIE

Nieprawidłowe przeprowadzenie tego testu doprowadzić może do porażenia prądem lub eksplozji.

Jeśli nie jesteś pewien jak przeprowadzić w/w test, masz chore serce zwróć się po pomoc do serwisu Suzuki lub doświadczonego mechanika. Nie trzymaj świecy zbyt blisko otworu głowicy cylindra podczas wykonywania testu.

#### Gaśnięcie silnika

W tym przypadku należy:

1. Sprawdź stan paliwa w zbiorniku.
2. Jeśli na wyświetlaczu pojawi się napis „FI”, sygnalizując o usterce układu zasilania należy dostarczyć motocykl do autoryzowanego serwisu. Sprawdź w rozdziale „Zestaw zegarów” znaczenie komunikatu dotyczącego układu wtryskowego.
3. Skontroluj przerwę między elektrodami świecy zapłonowej i jakość iskry.
4. Sprawdź prędkość obrotową silnika na biegu jałowym. Prawidłowe wolne obroty powinny leżeć w przedziale: 1200 – 1400 obr/min.

## ***Czyszczenie i przechowywanie pojazdu***

---

<i>Czyszczenie motocykla</i>	<i>107</i>
<i>Przechowywanie motocykla</i>	<i>108</i>
<i>Obsługa podczas przechowywania</i>	<i>109</i>
<i>Przygotowanie do jazdy po dłuższym postoju</i>	<i>109</i>

## Czyszczenie motocykla

---

### Mycie motocykla

Podczas mycia motocykla postępuj wg poniższej procedury:

1. Usuń pod bieżącą wodą brud i błoto. Użyj miękkiej gąbki lub szczotki. Nie stosuj do mycia twardych przedmiotów, które mogłyby porysować lakier.
2. Umyj cały motocykl z użyciem łagodnego środka (detergentu) lub szamponu samochodowego i miękkiej gąbki lub szczotki. Pojazd obficie spłukuj wodą.

### UWAGA:

**Żeberka chłodnicy mogą ulec uszkodzeniu przy polewaniu ich wodą pod dużym ciśnieniem. Nie czyść chłodnicy wodą pod wysokim ciśnieniem.**

### WAŻNE

*Nie polewać obficie wodą następujących miejsc:*

- \* stacyjka
- \* świeca zapłonowa
- \* układ wtryskowy
- \* korek wlewu paliwa
- \* pompa hamulcowa

### UWAGA:

**Myjki wysokociśnieniowe i środki do czyszczenia części mogą uszkodzić twój motocykl. Nie używaj w/w myjek do czyszczenia motocykla. Nie stosuj chemicznych środków do czyszczenia części do korpusu przepustnic i czujników układu wtryskowego.**

3. Po całkowitym usunięciu brudu spłucz dokładnie motocykl.
4. Po spłukaniu wytrzeć motocykl wilgotną szmatką, a następnie zostawić w cieniu do wyschnięcia.
5. Sprawdzić motocykl pod kątem uszkodzeń lakieru. W przypadku konieczności wykonania zaprawek należy postępować następująco:
  - a) Uszkodzone miejsca dokładnie wyczyścić i odtłuścić (np. benzyną ekstrakcyjną).
  - b) Lakier dobrze rozmieszać i uszkodzone miejsce pomalować małym pędzelkiem.
  - c) Lakier dobrze wysuszyć.

### Czyszczenie szyby osłony

Szybę tę należy czyścić miękką szmatką i ciepłą wodą z odrobiną odpowiedniego płynu.

Szybę porysowaną wypoleruj przy użyciu łagodnego środka do polerowania tworzyw sztucznych. Zmatowiałą lub porysowaną, pogarszającą widoczność szybę należy wymienić na nową. Wymieniając szybę zastosuj oryginalną szybę Suzuki.

### UWAGA:

**Czyszczenie motocykla benzyną, alkoholem i innymi środkami lotnymi można doprowadzić do uszkodzenia jego części. Czyść motocykl przy użyciu miękkiej szmatki i ciepłej wody z łagodnym detergentem.**

### **Woskowanie motocykla**

Po umyciu motocykla dobrze jest go nawoskować i wypolerować w celu ochrony lakieru

- Używaj tylko wosków i środków polerujących wysokiej jakości.
- Przy woskowaniu i polerowaniu stosuj się do zaleceń producentów tych środków.

### **Specjalna konserwacja powierzchni lakierowanych na matowo**

Do powierzchni matowych nie należy stosować wosków i środków polerujących. Zastosowanie ich zmieni wygląd wykonanych matowo elementów.

Usunięcie wosku będzie również trudne z powierzchni matowej. Nadmierne polerowanie lub tarcie elementów matowych zmieni ich wygląd.

### **Sprawdzanie po myciu**

W celu zachowania długiej żywotności motocykla lub jego części należy go właściwie i regularnie smarować według zaleceń z rozdziału „Punkty smarowania”.

Przed kolejnym użyciem motocykla postępuj zgodnie z instrukcjami zawartymi w rozdziale: „Kontrola przed jazdą”

### **OSTRZEŻENIE**

Mokre hamulce mają obniżoną skuteczność i mogą być przyczyną wypadku. Jazda motocyklem bezpośrednio po umyciu musi być bezwzględnie poprzedzona kontrolą hamulców. Jadąc powoli należy kilkakrotnie łagodnie uruchomić hamulce w celu wysuszenia tarcz.
---

### **Przechowywanie motocykla**

Jeżeli motocykl przez dłuższy czas nie będzie używany np. w okresie zimy lub z innych powodów, to należy go do tego w sposób szczególny przygotować. Ponieważ wymaga to zastosowania specjalnych środków, narzędzi, etc. zaleca się zwrócenie po pomoc do autoryzowanego serwisu Suzuki. Jeśli chcesz przygotować samodzielnie motocykl do dłuższego postoju należy postępować wg. podanych poniżej zasad:

#### **Motocykl**

- Motocykl należy ustawić na nóżce bocznej i umyć dokładnie całą maszynę.

#### **Paliwo**

- Zbiornik paliwa napełnić po brzegi benzyną ze stabilizatorem rekomendowanym przez producenta w/w środka.
- Uruchom silnik na kilka minut, tak by paliwo ze stabilizatorem napełniło gaźniki.

#### **Silnik**

- Wlać jedną łyżeczkę oleju silnikowego do cylindrów przez otwory świec zapłonowych w głowicy. Świece ponownie wkręcić i przekręcić kilkakrotnie silnik bez zapłonu.
- Olej silnikowy starannie i całkowicie spuścić, a następnie silnik napełnić świeżym olejem, aż do korka wlewowego.

#### **Akumulator**

- Wymontować akumulator z motocykla.

**WAŻNE:**

*Najpierw należy zdjąć ujemny zacisk (masa), a dopiero później dodatni.*

- Akumulator dokładnie wymyć łagodnym środkiem czyszczącym. Korozję - jeśli wystąpiła należy całkowicie usunąć z klem akumulatora i wiązki elektrycznej.
- Akumulator magazynować w ogrzewanym pomieszczeniu.

**Opony**

- Opony należy napompować do ich normalnego ciśnienia.

**Części zewnętrzne**

- Wszystkie części z tworzywa sztucznego i gumowe należy zakonserwować środkiem do pielęgnacji gumy.
- Wszystkie nielakierowane części zakonserwować środkiem antykorozyjnym.
- Powierzchnie lakierowane zakonserwować środkami do pielęgnacji i polerowania lakierów samochodowych.

**Obsługa podczas przechowywania**

---

Raz w miesiącu należy doładowywać akumulator. Standardowy prąd ładowania wynosi 0.9A x 5 h do 10 h.

**Przygotowanie do jazdy po dłuższym postoju**

---

- Umyj cały motocykl.
- Ponownie zamontuj akumulator.

**WAŻNE:**

*Zawsze należy najpierw założyć dodatni, a dopiero potem ujemny zacisk.*

- Wymontuj świece zapłonowe. Włącz najwyższy bieg i obracając tylnym kołem porusz wał korbowy silnika. Wkręć ponownie świece zapłonowe.
- Spuść olej silnikowy. Zamontuj nowy filtr oleju i napełnij silnik olejem w ilości podanej w danych technicznych.
- Sprawdź ciśnienie powietrza w oponach, tak jak opisano w rozdziale „Opony”.
- Nasmaruj zgodnie z instrukcją wszystkie miejsca, które tego wymagają.
- Przeprowadź tak jak opisano wcześniej „Kontrola przed jazdą”.

<b>DANE TECHNICZNE MOTOCYKLA SUZUKI GSX-R600K9</b>
--

<b>WYMIARY I CIĘŻAR</b>	
Długość całkowita	2040 mm
Szerokość całkowita	715 mm
Wysokość całkowita	1125 mm
Rozstaw kół	1400 mm
Prześwit	130 mm
Wysokość siedzenia	810 mm
Masa motocykla gotowego do jazdy	196 kg

<b>SILNIK</b>	
Typ	4-suwowy, chłodzony cieczą, dohc
Ilość cylindrów	4
Średnica cylindra	67.0 mm
Skok tłoka	42.5 mm
Pojemność skokowa	599 cm <sup>3</sup>
Stopień sprężania	12.8 : 1
Układ zasilania	Wtrysk paliwa
Filtr powietrza	z wkładem z włókien poliestrowych
System rozruchu	Elektryczny
System smarowania	smarowanie pod ciśnieniem

<b>PEZENIESIENIE NAPEŁDU</b>	
Sprzęgło	Wielotarczowe, w kąpeli olejowej
Skrzynia biegów	6-biegowa
Schemat zmiany biegów	1 w dół, 5 do góry
Przełożenie reduktora	1.974 (77/39)
Przełożenia biegów	
1	2.785 (39/14)
2	2.052 (39/19)
3	1.714 (36/21)
4	1.500 (36/24)
5	1.347 (31/23)
6	1.208 (29/24)
Przełożenie przekładni głównej	2.687 (43/16)
Łańcuch	RK525SMOZ8, 114 ogniw

<b>RAMA</b>	
Przednie zawieszenie	Widelec teleskopowy odwrócony, sprężyny spiralne, tłumienie olejowe
Tylne zawieszenie	Wahacz wleczony, sprężyna spiralna, tłumienie olejowe,
Kąt skrętu kierownicy	27° (w lewo i w prawo)
Kąt główki ramy	23°45'
Wyprzedzenie	97.0 mm
Promień zawracania	3.4 m.
Przedni hamulec	Tarczowy, dwie tarcze hamulcowe
Tylne hamulec	Tarczowy
Rozmiar opony przedniej	120/70 ZR17 (58W), bezdętkowa
Rozmiar opony tylnej	180/55 ZR17 (73W), bezdętkowa

<b>WYPOSAŻENIE ELEKTRYCZNE</b>	
Zapłon	Elektroniczny, tranzystorowy
Świeca zapłonowa	NGK CR9EIA-9 lub DENSO U27D
Akumulator	12V 28.8 kC ( 8 Ah)/10 HR
Generator	3-fazowy generator prądu zmiennego
Bezpiecznik	30/15/10/15/10/10/15 A
Reflektor	12V 55 (H7) + 12V 65W (H9)
Światło tylne / hamowania	LED
Światła kierunkowskazów	12V 21W
Światło pozycyjne	12V 5W x 2
Oświetlenie szybkościomierza	LED
Oświetlenie obrotomierza	LED
Kontrolka biegu jałowego	LED
Kontrolka świateł długich	LED
Kontrolka kierunkowskazów	LED
Kontrolka ciśnienia oleju / temp. cieczy chł./ układu wtryskowego	LED
Kontrolka poziomu paliwa	LED
Wskaźnik obrotów silnika	LED
Kontrolka immobilizera	LED

<b>POJEMNOŚCI</b>	
Zbiornik paliwa	17.0 l
Płyn chłodzący	2700 ml
Ilość oleju do napełnienia bez zmiany filtra	2200 ml
ze zmianą filtra	2500 ml

## **Indeks alfabetyczny**

---

### **A**

Akumulator 59

### **B**

Bezpieczniki 101

Blokada kierownicy 14

### **C**

Czyszczenie motocykla 107

### **D**

Dane techniczne 110

Demontaż kół 90

Docieranie 47

Dźwignia zmiany biegów 29

### **F**

Filtr powietrza 60

### **G**

Gaśnięcie silnika 105

### **H**

Hamulce 82

### **J**

Jazda po wzniesieniach 53

### **K**

Kluczyki 13

Kontrola przed jazdą 48

Kontrola układu paliwowego 104

Kontrola układu zapłonowego 104

Kontrola wolnych obrotów 74

Korek wlewu paliwa 27

Korzystanie z akcesoriów i wskazówki dot. 6  
bezpieczeństwa

### **L**

Lewy uchwyt kierownicy 23



## **L**

Łańcuch napędowy 78

## **M**

Mycie motocykla 107

## **N**

Nóżka boczna 32

## **O**

Obsługa amortyzatora kierownicy 58

Olej silnikowy 43, 69

Opony 86

## **P**

Paliwo 43

Pedał hamulca tylnego 30

Plan przeglądów 56

Płyn chłodzący 45, 76

Położenie numeru seryjnego 9

Prawy uchwyt kierownicy 24

Przechowywanie motocykla 108

Przewód paliwowy 69

Przygotowanie do jazdy po dłuższym postoju 109

Punkty smarowania 59

## **R**

Reflektor 95

Reguły bezpiecznej jazdy 51

Regulacja linki gazu 74

Regulacja zawieszon 33

Rozmieszczenie elementów sterowania 11

Rozruch silnika 51

Ruszanie 52

## **S**

Sprzęgło 75

## **Ś**

Świece zapłonowe 64

## **U**

Usterki i ich usuwanie 103

**W**

<i>Włącznik zapłonu</i>	<i>14</i>
<i>Wyłącznik zapłonu przy nóżce bocznej</i>	<i>89</i>
<i>Wymiana oleju silnikowego i filtra</i>	<i>70</i>
<i>Wymiana żarówek</i>	<i>95</i>

**Z**

<i>Zalecane obroty silnika</i>	<i>47</i>
<i>Zamknięcie siedziska i uchwyt na kask</i>	<i>30</i>
<i>Zatrzymanie i parkowanie</i>	<i>53</i>
<i>Zestaw narzędzi</i>	<i>58</i>
<i>Zestaw zegarów</i>	<i>16</i>
<i>Zmiana biegów</i>	<i>52</i>

Wykonano na podstawie:  
Suzuki owner's manual  
GSX-R600K9  
SUZUKI MOTOR POLAND  
Listopad 2008



1126 Nakajo Hamakita-shi Shizuoka-ken, Japan

## DECLARATION of CONFORMITY

We, ASAH DENSO CO.,LTD of the above address, hereby declare, at our sole responsibility, that the following product conforms to the Essential Requirements of the Radio and Telecommunications Terminal Equipment Directive 1999/5/EC in accordance with the tests conducted to the appropriate requirements of the relevant standards, as listed herewith.

**Product:** IMMOBILIZER FOR MOTOR CYCLE  
**Model/ Type Number:** SM158-084  
**Directive and Standards used:** Radio: EN300 330-2 V1.1.1 (2001-06)  
 EN300 330-1 V1.3.2 (2002-12)  
EMC: EN 301 489-3 V1.4.1 (2002-08)  
 EN301 489-1 V1.4.1 (2002-08)  
Safety: EN60065:1998

**Year of affixing CE marking: 2004**

Signature : *Michiyuki Suzuki*

Name : Michiyuki Suzuki  
 Position : Section chief  
 Date : November 5, 2004

# C E0891

Hereby, ASAH DENSO CO., LTD, declares that this Immobilizer for Motor Cycle (SM158-084) is in compliance with the essential requirements and other relevant provisions of Directive 1999/5/EC.

Hierbij verklaart ASAH DENSO CO., LTD dat het toestel Immobilizer for Motor Cycle (SM158-084) in overeenstemming is met de essentiële eisen en de andere relevante bepalingen van richtlijn 1999/5/EG

Bij deze verklaart ASAH DENSO CO., LTD dat deze Immobilizer for Motor Cycle (SM158-084) voldoet aan de essentiële eisen en aan de overige relevante bepalingen van Richtlijn 1999/5/EC.

Par la présente ASAH DENSO CO., LTD déclare que l'appareil Immobilizer for Motor Cycle (SM158-084) est conforme aux exigences essentielles et aux autres dispositions pertinentes de la directive 1999/5/CE

Par la présente, ASAH DENSO CO., LTD déclare que ce Immobilizer for Motor Cycle (SM158-084) est conforme aux exigences essentielles et aux autres dispositions de la directive 1999/5/CE qui lui sont applicables

Härmed intygar ASAH DENSO CO., LTD att denna Immobilizer for Motor Cycle (SM158-084) står i överensstämmelse med de väsentliga egenskapskrav och övriga relevanta bestämmelser som framgår av direktiv 1999/5/EG.

Undertegnede ASAH DENSO CO., LTD erklærer herved, at følgende udstyr Immobilizer for Motor Cycle (SM158-084) overholder de væsentlige krav og øvrige relevante krav i direktiv 1999/5/EF

Hiermit erkläre ASAH DENSO CO., LTD, dass sich dieser Immobilizer for Motor Cycle (SM158-084) in Übereinstimmung mit den grundlegenden Anforderungen und den anderen relevanten Vorschriften der Richtlinie 1999/5/EG („Wien) befindet“.

Hiermit erkläre ASAH DENSO CO., LTD die Übereinstimmung des Gerätes Immobilizer for Motor Cycle (SM158-084) mit den grundlegenden Anforderungen und den anderen relevanten Festlegungen der Richtlinie 1999/5/EG. (Wien)

Con la presente ASAH DENSO CO., LTD dichiara che questo immobilizer for Motor Cycle (SM158-084) è conforme ai requisiti essenziali ed alle altre disposizioni pertinenti stabilite dalla direttiva 1999/5/CE.

Por medio de la presente ASAH DENSO CO., LTD declara que el Immobilizer for Motor Cycle (SM158-084) cumple con los requisitos esenciales y cualesquiera otras disposiciones aplicables o exigibles de la Directiva 1999/5/CE